



CS510 Series

Benutzerhandbuch

April 2012

www.lexmark.com

Gerätetyp(en):

5027

Modell(e):

610, 630

Inhalt

- Sicherheit.....10**
- Informationen zum Drucker.....12**
 - Ermitteln von Druckerinformationen.....12
 - Auswahl eines Druckerstandorts.....13
 - Druckerkonfigurationen.....14
 - Über Embedded Web Server.....15
- Das Druckerbedienfeld.....17**
 - Verwenden des Druckerbedienfelds.....17
 - Farben der Kontrollleuchte und der Energiesparmodus-Taste.....17
 - Der Startbildschirm.....18
 - Verwenden der Touchscreen-Schaltflächen.....19
- Einrichten und Verwenden der Startbildschirm-Anwendungen.....21**
 - Zugriff auf den Embedded Web Server.....21
 - Anpassen des Startbildschirms.....21
 - Aktivieren der Startbildschirmanwendungen.....22
 - Suchen von Informationen über die Startbildschirmanwendungen.....22
 - Verwenden des Hintergrunds und des inaktiven Bildschirms22
 - Einrichten von Forms and Favorites22
 - Grundlagen der Eco Settings.....23
 - Einrichten der druckerfernen Bedienerkonsole.....23
 - Exportieren und Importieren einer Konfiguration.....24
- Konfiguration eines weiteren Druckers.....25**
 - Installieren interner Optionen.....25
 - Verfügbare interne Optionen25
 - Zugreifen auf die Steuerungsplatine.....26
 - Installieren einer Speicherkarte.....28
 - Installieren von Optionskarten30
 - Installieren einer Festplatte32
 - Entfernen einer Druckerfestplatte.....35
 - Installieren von Hardwareoptionen.....36
 - Reihenfolge der Installation.....36
 - Installieren eines optionalen Fachs37
 - Einrichten der Druckersoftware.....39

Installation der Druckersoftware	39
Aktualisieren von im Druckertreiber verfügbaren Optionen	40
Anschließen von Kabeln.....	40
Arbeiten im Netzwerk.....	41
Vorbereiten der Druckereinrichtung in einem Ethernet-Netzwerk	41
Installieren des Druckers in einem Ethernet-Netzwerk	42
Vorbereiten der Druckereinrichtung in einem WLAN.....	43
Verbinden des Druckers mit einem WLAN mithilfe von Wi-Fi Protected Setup.....	44
Verbinden des Druckers mit einem WLAN mit dem Embedded Web Server	45
Überprüfen der Druckereinrichtung.....	45
Drucken einer Seite mit Menüeinstellungen	45
Drucken einer Netzwerk-Konfigurationsseite.....	46
Einlegen von Papier und Spezialdruckmedien.....	47
Einstellen von Papierformat und Papiersorte.....	47
Konfigurieren des Papierformats "Universal"	47
Einlegen von Druckmedien in die 250- und 550-Blatt-Fächer.....	47
Einlegen von Druckmedien in die 650-Blatt-Doppelzuführung.....	51
Einlegen von Druckmedien in die Universalzuführung.....	51
Einlegen von Papier in die manuelle Zuführung.....	54
Verbinden und Trennen von Fächern.....	56
Verbinden und Trennen von Fächern	56
Erstellen eines benutzerdefinierten Namens für eine Papiersorte	56
Zuweisen einer benutzerdefinierten Papiersorte	57
Anleitung für Papier und Spezialdruckmedien.....	58
Verwenden von Spezialdruckmedien.....	58
Tipps für das Verwenden von Briefbögen.....	58
Tipps für das Verwenden von Folien	60
Tipps für das Drucken von Etiketten.....	60
Tipps für das Verwenden von Karten.....	61
Richtlinien für Papier.....	61
Papiereigenschaften	61
Unzulässige Papiersorten.....	62
Auswählen des Papiers	63
Auswählen vorgedruckter Formulare und Briefbögen	63
Verwenden von Recyclingpapier und anderen Papieren.....	63
Aufbewahren von Papier	65
Unterstützte Papierformate, -sorten und -gewichte.....	65
Unterstützte Papierformate	65
Unterstützte Papiersorten und -gewichte	67

Drucken.....	69
Drucken von Formularen.....	69
Drucken eines Dokuments.....	69
Drucken eines Dokuments.....	69
Schwarzweißdruck.....	70
Anpassen des Tonerauftrags.....	70
Verwenden von "Max. Geschwindigkeit" und "Max. Kapazität".....	70
Drucken von einem Flash-Laufwerk.....	71
Drucken von einem Flash-Laufwerk.....	71
Unterstützte Flash-Laufwerke und Dateitypen.....	72
Drucken von vertraulichen und anderen angehaltenen Druckaufträgen.....	73
Speichern von Druckaufträgen im Drucker.....	73
Drucken von vertraulichen und anderen angehaltenen Druckaufträgen.....	73
Drucken von Informationsseiten.....	74
Drucken von Schriftartmusterlisten.....	74
Drucken von Verzeichnislisten.....	74
Abbrechen eines Druckauftrags.....	75
Abbrechen von Druckaufträgen am Druckerbedienfeld.....	75
Abbrechen von Druckaufträgen über den Computer.....	75
Druckermenüs.....	76
Menüliste.....	76
Menü "Verbrauchsmaterial".....	76
Menü Papier.....	77
Standardeinzug (Menü).....	77
Menü "Papierformat/Sorte".....	78
Menü "Universalzuführung konfigurieren".....	80
Menü "Ersatzformat".....	80
Menü Papierstruktur.....	80
Menü "Papiergewicht".....	82
Menü "Einlegen von Papier".....	84
Menü "Benutzersorten".....	85
Menü "Benutzerdefinierte Namen".....	85
Menü "Allgem. Konfiguration".....	86
Berichte (Menü).....	86
Menü "Berichte".....	86
Menü "Netzwerk/Anschlüsse".....	87
Menü "Aktive Netzwerkkarte".....	87
Menü "Standard-Netzwerk" oder "Netzwerk [x]".....	87
Menü "Berichte".....	89
Menü "Netzwerkkarte".....	89

- Menü "TCP/IP" 90
- Menü "IPv6" 91
- Menü "WLAN-Optionen" 91
- Menü "AppleTalk" 92
- Menü "Standard-USB" 93
- Menü "SMTP-Setup" 94
- Menü "Sicherheit" 96
 - Menü "Sonstige Sicherheitseinstellungen" 96
 - Menü "Vertraulicher Druck" 96
 - Löschen der Festplatte (Menü) 97
 - Menü "Sicherheitsüberwachungsprotokoll" 98
 - Menü "Datum und Uhrzeit einstellen" 98
- Menü „Einstellungen“ 99
 - Menü "Konfiguration" 99
 - Allgemeine Einstellungen 101
 - Flash-Laufwerk 109
 - Druckeinstellungen 111
- Menü "Hilfe" 122

Geld sparen und die Umwelt schützen.....124

- Einsparen von Papier und Toner..... 124
 - Verwenden von Recyclingpapier 124
 - Einsparen von Verbrauchsmaterial..... 124
- Energieeinsparung..... 125
 - Verwenden des Eco-Mode..... 125
 - Verringern der Geräuschentwicklung 125
 - Anpassen des Energiesparmodus 126
 - Verwenden des Ruhemodus 127
 - Festlegen der Zeit für den Ruhezustand 127
 - Verwenden von "Energimodus planen" 128
 - Anpassen der Anzeigehelligkeit 128
- Recycling-Papier..... 129
 - Recycling von Lexmark Produkten 129
 - Recycling der Verpackung von Lexmark 129
 - Rückgabe von Lexmark Kassetten zur Wiederverwendung oder zum Recycling..... 130

Sichern des Druckers.....131

- Verwenden eines Sicherheitsschlösses..... 131
- Hinweis zu flüchtigem Speicher..... 131
- Löschen des flüchtigen Speichers..... 132
- Löschen des nicht flüchtigen Speichers..... 132
- Löschen des Druckerfestplattenspeichers..... 133

Suchen von Sicherheitsinformationen zum Drucker.....	133
Konfigurieren der Verschlüsselung der Festplatte.....	134
Wartung des Druckers.....	136
Reinigen der Druckerteile.....	136
Reinigen des Druckers	136
Prüfen des Verbrauchsmaterialstatus.....	136
Überprüfen des Teile- und Verbrauchsmaterialstatus mithilfe des Druckerbedienfelds	136
Überprüfen des Teile- und Verbrauchsmaterialstatus über Embedded Web Server	136
Geschätzte Anzahl verbleibender Seiten.....	137
Bestellen von Verbrauchsmaterial.....	137
Verwenden von Originalzubehör und -verbrauchsmaterialien von Lexmark	137
Bestellen von Tonerkassetten.....	137
Bestellen von Belichtungskits	139
Bestellen eines Resttonerbehälters	139
Aufbewahren von Verbrauchsmaterial.....	139
Austauschen von Verbrauchsmaterial.....	140
Austauschen des Resttonerbehälters	140
Austauschen des Belichtungskits Schwarz und Farbe.....	143
Austauschen von Tonerkassetten	151
Austauschen einer Entwicklereinheit	153
Umstellen des Druckers.....	160
Vor dem Umsetzen des Druckers	160
Umsetzen des Druckers an einen anderen Standort	160
Transportieren des Druckers	160
Verwalten des Druckers.....	161
Gewusst wo: Erweiterte Informationen zu Netzwerk- und Administratoreinstellungen.....	161
Überprüfen des virtuellen Displays.....	161
Anzeigen von Berichten.....	161
Konfigurieren von Materialbenachrichtigungen über den Embedded Web Server.....	161
Ändern von vertraulichen Druckereinstellungen.....	162
Druckereinstellungen auf andere Drucker kopieren.....	163
Wiederherstellen der Werksvorgaben.....	163
Beseitigen von Staus.....	165
Vermeiden von Papierstaus.....	165
Bedeutung von Papierstaumeldungen und Erkennen von Papierstaubereichen.....	167
[x]-Papierstau, Stau in Standardablage beseitigen.....	167
[x]-Papierstau, vordere Klappe öffnen, um Stau an Fixierstation zu beseitigen.....	168

[x]-Papierstau, vordere Klappe öffnen.....	170
[x]-Papierstau, vordere Klappe öffnen, um Duplexeinheit zu leeren.....	171
[x]-Papierstau, Fach [x] öffnen.....	173
[x]-Papierstau, Papierstau in der manuellen Zufuhr beseitigen.....	174
[x]-Papierstau, Papierstau in der Universalzuführung beseitigen.....	174

Fehlerbehebung.....177

Bedeutung der Drucker Meldungen.....	177
Farbe anpassen	177
[Papiereinzug] ändern in [Name der Benutzersorte].....	177
[Papiereinzug] ändern in [benutzerdefinierte Zeichenfolge].....	177
[Papiereinzug] ändern in [Papiersorte] [Papierformat]	177
Klappe schließen	178
Wenig [Farbe] Toner [88.xy]	178
Kassette [Farbe] fast leer [88.xy]	178
Kassette [Farbe] sehr wenig Toner [88.xy]	178
Belichtungskit Schwarz und Farbe wenig Kapazität [84.xy]	178
Belichtungskit Schwarz und Farbe fast leer [84.xy]	178
Belichtungskit Schwarz und Farbe sehr wenig Kapazität [84.xy]	178
Komplexe Seite, einige Daten wurden u. U. nicht gedruckt [39]	179
Konfigurationsänderung, einige angehaltene Jobs wurden nicht wiederhergestellt [57].....	179
Beschädigter Flash-Speicher gefunden [51]	179
Fehler beim Lesen des USB-Laufwerks. USB entfernen.....	179
Fehler beim Lesen des USB-Hubs. Entfernen Sie den Hub.	179
Inkompatibles Fach [x] [59]	180
Falsches Papierformat, [Papiereinzug] offen [34]	180
Fach [x] einsetzen	180
Nicht genug Speicher für Flash-Speicher-Defragmentierung [37]	180
Nicht genug Speicher, einige angehaltene Druckaufträge wurden gelöscht [37]	180
Nicht genügend Speicher zum Sortieren des Auftrags [37]	181
Nicht genug Speicher für die Funktion "Ressourcen speichern" [35]	181
Nicht genug Speicher, einige angehaltene Aufträge werden nicht wiederhergestellt [37].....	181
[Papiereinzug] auffüllen mit [Name der Benutzersorte]	181
[Papiereinzug] auffüllen mit [benutzerdefinierte Zeichenfolge]	182
[Papiereinzug] auffüllen mit [Papierformat].....	182
[Papiereinzug] auffüllen mit [Papiersorte] [Papierformat].....	182
Manu. Zuf. auffüllen mit [benutzerdefinierte Zeichenfolge].....	182
Manu. Zuf. auffüllen mit [Name der Benutzersorte]	183
Manuelle Zuführung auffüllen mit [Papierformat]	183
Manuelle Zuführung auffüllen mit [Papiersorte] [Papierformat]	183
Wartungskit wenig Kapazität [80.xy]	183
Wartungskit bald wenig Kapazität [80.xy]	183
Wartungskit sehr wenig Kapazität [80.xy]	184

Speicher voll [38]	184
Netzwerk [x] Softwarefehler [54]	184
Nicht genug freier Platz in Flash-Speicher für Ressourcen [52]	184
Siehe Benutzerhandbuch [33.xy] für nicht von Lexmark stammende [Farbe] [Verbrauchsmaterialien]	184
Fehler PPDS-Schrift [50]	185
Fehlende oder nicht reagierende Druckkassette [Farbe] wieder einsetzen [31.xy]	185
Fehlendes oder nicht reagierendes Belichtungskit Schwarz und Farbe wieder einsetzen [31.xy]	186
Bedruckte Seiten einlegen in Fach [x]	186
Verpackungsmaterial entfernen, [Name des Bereichs]	186
Papier aus Standardablage entfernen	186
Kassette [Farbe] austauschen, noch etwa 0 Seiten [88.xy]	186
Kassette [Farbe] austauschen, falsche Druckerregion [42.xy]	186
Belichtungskit [Typ] austauschen, noch etwa 0 Seiten [84.xy]	187
Defekte Kassette [Farbe] austauschen [31.xy]	187
Defektes Belichtungskit Schwarz und Farbe austauschen [31.xy]	187
Wartungskit austauschen, noch etwa 0 Seiten [80.xy]	187
Fehlende Kassette [Farbe] austauschen [31.xy]	187
Fehlendes Belichtungskit Schwarz und Farbe austauschen [31.xy]	187
Resttonerbehälter austauschen [82.xy]	188
Nicht unterstützte [Farbe] Kassette austauschen [32.xy]	188
Nicht unterstütztes Belichtungskit Schwarz und Farbe austauschen [32.xy]	188
Fehlenden Resttonerbehälter austauschen [82.xy]	188
Angehaltene Aufträge wiederherstellen?	188
SMTP-Server nicht eingerichtet. Systemadministrator benachrichtigen	188
Einige angehaltene Jobs wurden nicht wiederhergestellt.	188
Standard-Netzwerk-Softwarefehler [54]	189
Standard-USB-Anschluss deaktiviert [56]	189
Verbrauchsmaterialien erforderlich	189
Zu viele Flash-Optionen installiert [58]	189
Zu viele Fächer eingesetzt [58]	190
Unformatierter Flash-Speicher gefunden [53]	190
Resttonerbehälter fast voll [82.xy]	190
Weblink-Server nicht eingerichtet. Systemadministrator benachrichtigen	190
Beheben von Druckerproblemen.....	191
Grundlegende Druckerprobleme	191
Probleme mit Optionen	193
Probleme mit der Papierzufuhr	196
Beheben von Druckproblemen.....	197
Druckprobleme	197
Probleme mit der Druckqualität	205
Beheben von Problemen mit Startbildschirm-Anwendungen.....	222
Ein Anwendungsfehler ist aufgetreten	222
Probleme mit der Farbqualität.....	223
Häufig gestellte Fragen (FAQ) zum Farbdruk	223

Ausdrucke auf Farbfolien wirken bei der Projektion dunkel 225
Die Farbe auf dem Ausdruck stimmt nicht mit der Farbe der Originaldatei überein 226
Ausdruck erscheint verfärbt 226
Embedded Web Server kann nicht geöffnet werden.....226
Kontaktaufnahme mit dem Kundendienst..... 228

Hinweise.....229

Produktinformationen.....229
Hinweis zur Ausgabe.....229
Stromverbrauch.....234

Index.....239

Sicherheit

Schließen Sie das Netzkabel an eine ordnungsgemäß geerdete Steckdose an, die sich in der Nähe des Produkts befindet und leicht zugänglich ist.

Dieses Produkt darf nicht in der Nähe von Wasser oder in feuchter Umgebung aufgestellt oder verwendet werden.

 **VORSICHT - VERLETZUNGSGEFAHR:** Es handelt sich bei diesem Produkt um ein Lasergerät. Die Verwendung von anderen als den hier angegebenen Bedienelementen, Anpassungen oder Vorgehensweisen kann zu einer gefährlichen Strahlenbelastung führen.

 **VORSICHT - VERLETZUNGSGEFAHR:** Die Lithiumbatterie in diesem Produkt darf nicht ausgetauscht werden. Wird eine Lithiumbatterie nicht ordnungsgemäß ausgetauscht, besteht Explosionsgefahr. Lithiumbatterien dürfen auf keinen Fall wieder aufgeladen, auseinander genommen oder verbrannt werden. Befolgen Sie zum Entsorgen verbrauchter Lithiumbatterien die Anweisungen des Herstellers und die örtlichen Bestimmungen.

Dieses Produkt verwendet ein Druckverfahren, bei dem die Druckmedien erhitzt werden. Aufgrund dieser Erwärmung kann es zu Emissionen durch die Druckmedien kommen. Es ist daher wichtig, dass Sie in der Bedienungsanleitung den Abschnitt, der sich mit der Auswahl geeigneter Druckmedien befasst, sorgfältig durchlesen und die dort aufgeführten Richtlinien befolgen, um der Gefahr schädlicher Emissionen vorzubeugen.

 **VORSICHT - HEISSE OBERFLÄCHE:** Das Innere des Druckers kann sehr heiß sein. Lassen Sie heiße Komponenten stets zuerst abkühlen, bevor Sie deren Oberfläche berühren, um Verletzungen zu vermeiden.

 **VORSICHT - VERLETZUNGSGEFAHR:** Der Drucker wiegt mehr als 18 kg und zum sicheren Anheben sind mindestens zwei kräftige Personen notwendig.

 **VORSICHT - VERLETZUNGSGEFAHR:** Um zu vermeiden, dass die Komponenten instabil werden, legen Sie die Medien in jedes Fach einzeln ein. Alle anderen Fächer sollten bis zu ihrem Einsatz geschlossen bleiben.

 **VORSICHT - UMSTURZGEFAHR:** Aus Stabilitätsgründen sind für Konfigurationen, die auf dem Boden stehen, Untersätze erforderlich. Verwenden Sie bei Druckern mit einer Zuführungsoption mit hoher Kapazität bzw. mit mehreren Zuführungsoptionen entweder ein Druckergestell oder eine Druckerbasis. Wenn Sie einen Drucker mit ähnlicher Konfiguration erworben haben, benötigen Sie ggf. einen zusätzlichen Untersatz. Weitere Informationen finden Sie unter www.lexmark.com/multifunctionprinters.

 **VORSICHT - VERLETZUNGSGEFAHR:** Befolgen Sie vor dem Umsetzen des Druckers diese Anweisungen, um Verletzungen vorzubeugen und Schäden am Drucker zu vermeiden:

- Schalten Sie den Drucker über den Netzschalter aus und ziehen Sie den Netzstecker aus der Steckdose.
- Ziehen Sie vor dem Umsetzen des Druckers alle Kabel vom Drucker ab.
- Heben Sie den Drucker von dem optionalen Fach, und stellen Sie ihn ab. Versuchen Sie nicht, Drucker und Fach gleichzeitig anzuheben.

Hinweis: Fassen Sie in die seitlichen Griffmulden, um den Drucker anzuheben.

Verwenden Sie ausschließlich das diesem Produkt beiliegende Netzkabel bzw. ein durch den Hersteller zugelassenes Ersatzkabel.

 **VORSICHT - STROMSCHLAGGEFAHR:** Wenn Sie nach der Einrichtung des Druckers auf die Steuerungsplatine zugreifen oder optionale Hardware oder Speichermedien installieren, schalten Sie den Drucker aus und ziehen Sie den Netzstecker aus der Steckdose, bevor Sie fortfahren. Sind weitere Geräte am Drucker angeschlossen, schalten Sie auch diese aus und ziehen Sie alle am Drucker angeschlossenen Kabel heraus.

 **VORSICHT - STROMSCHLAGGEFAHR:** Stellen Sie sicher, dass alle externen Verbindungen wie Ethernet- und Telefonsystemverbindungen ordnungsgemäß mittels entsprechend gekennzeichnete Anschlüsse eingerichtet sind.

Dieses Gerät und die zugehörigen Komponenten wurden für eine den weltweit gültigen Sicherheitsanforderungen entsprechende Verwendung entworfen und getestet. Die sicherheitsrelevanten Funktionen der Bauteile und Optionen sind nicht immer offensichtlich. Sofern Teile eingesetzt werden, die nicht vom Hersteller stammen, so übernimmt dieser keinerlei Verantwortung oder Haftung für dieses Produkt.

 **VORSICHT - VERLETZUNGSGEFAHR:** Das Netzkabel darf nicht abgeschnitten, verbogen, eingeklemmt oder gequetscht werden. Außerdem dürfen keine schweren Gegenstände darauf platziert werden. Setzen Sie das Kabel keinem Abrieb und keiner anderweitigen Belastung aus. Klemmen Sie das Netzkabel nicht zwischen Gegenstände wie z. B. Möbel oder Wände. Wenn eine dieser Gefahren vorliegt, besteht Feuer- und Stromschlaggefahr. Prüfen Sie das Netzkabel regelmäßig auf diese Gefahren. Ziehen Sie den Netzstecker aus der Steckdose, bevor Sie das Netzkabel überprüfen.

Lassen Sie alle Wartungs- und Reparaturarbeiten, die nicht in der Benutzerdokumentation beschrieben sind, ausschließlich von einem Kundendienstvertreter durchführen.

 **VORSICHT - STROMSCHLAGGEFAHR:** Installieren Sie das Produkt nicht während eines Gewitters, und schließen Sie während eines Gewitters keine Geräte oder Kabel wie zum Beispiel das Faxkabel, Netzkabel oder Telefone an.

 **VORSICHT - STROMSCHLAGGEFAHR:** Um das Risiko eines elektrischen Schlags beim Reinigen des Druckergehäuses zu vermeiden, ziehen Sie das Netzkabel aus der Steckdose, und ziehen Sie alle Kabel vom Drucker ab, bevor Sie fortfahren.

BEWAHREN SIE DIESE ANWEISUNGEN AUF.

Informationen zum Drucker

Ermitteln von Druckerinformationen

Was suchen Sie?	Hier finden Sie es
<p>Anweisungen für die Ersteinrichtung:</p> <ul style="list-style-type: none"> • Anschließen des Druckers • Installation der Druckersoftware 	<p>Installationshandbuch: Das Installationshandbuch ist im Lieferumfang des Druckers enthalten oder kann auf der Lexmark Website unter http://support.lexmark.com.</p>
<p>Zusätzliche Einstellungen und Anweisungen zur Verwendung des Druckers:</p> <ul style="list-style-type: none"> • Auswählen und Aufbewahren von Papier und Spezialdruckmedien • Einlegen von Druckmedien • Konfigurieren der Druckereinstellungen • Anzeigen und Drucken von Dokumenten und Fotos • Einrichten und Verwenden der Druckersoftware • Konfigurieren des Druckers in einem Netzwerk • Pflege und Wartung des Druckers • Fehlerbehebung und Problemlösung 	<p><i>Benutzerhandbuch</i> und <i>Kurzanleitung</i>: Diese Handbücher finden Sie auf der CD <i>Software und Dokumentation</i>.</p> <p>Updates stehen auf unserer Website unter http://support.lexmark.com zur Verfügung.</p>
<p>Anweisungen zu folgenden Aufgaben:</p> <ul style="list-style-type: none"> • Hinzufügen des Druckers zu einem Ethernet-Netzwerk • Fehlerbehebung bei Verbindungsproblemen mit dem Drucker 	<p><i>Netzwerkanleitung</i>: Öffnen Sie die CD <i>Software und Dokumentation</i> und suchen Sie unter dem Ordner "Pubs" die <i>Drucker- und Softwaredokumentation</i>. Klicken Sie in der Liste der Dokumentationen auf den Link Netzwerkanleitung.</p>
<p>Hilfe für die Verwendung der Druckersoftware</p>	<p>Hilfe unter Windows oder für den Mac: Öffnen Sie ein Druckersoftwareprogramm oder eine Anwendung, und klicken Sie auf Hilfe.</p> <p>Klicken Sie auf , um kontextsensitive Informationen anzuzeigen.</p> <p>Hinweise:</p> <ul style="list-style-type: none"> • Die Hilfe wird automatisch mit der Druckersoftware installiert. • Die Druckersoftware befindet sich abhängig vom Betriebssystem im Druckerprogrammordner oder auf dem Desktop.

Was suchen Sie?	Hier finden Sie es
Aktuelle zusätzliche Informationen, Updates und technischer Kundendienst: <ul style="list-style-type: none"> • Dokumentation • Treiber-Downloads • Unterstützung im Live Chat • E-Mail-Support • Sprachunterstützung 	Lexmark Support Website— http://support.lexmark.com Hinweis: Wählen Sie Ihr Land oder Ihre Region und dann Ihr Produkt aus, um die entsprechende Seite des Kundendiensts anzuzeigen. Die Telefonnummern und Öffnungszeiten des Kundendiensts für Ihr Land oder Ihre Region finden Sie auf der Seite des Kundendiensts oder auf der dem Drucker beiliegenden Garantieerklärung. Damit wir Sie schneller bedienen können, notieren Sie sich die folgenden Informationen (die sich auf der Verkaufsquittung und auf der Rückseite des Druckers befinden) und halten Sie sie bereit, wenn Sie sich an den Kundensupport wenden: <ul style="list-style-type: none"> • Modellnummer • Seriennummer • Kaufdatum • Geschäft, in dem der Drucker erworben wurde
Garantieinformationen	Die Garantieinformationen sind je nach Land oder Region unterschiedlich. <ul style="list-style-type: none"> • USA: Siehe Erklärung der eingeschränkten Garantie, die im Lieferumfang des Druckers enthalten ist oder unter http://support.lexmark.com. • Andere Länder und Regionen: Siehe die gedruckte Garantie im Lieferumfang des Druckers.

Auswahl eines Druckerstandorts

 **VORSICHT - VERLETZUNGSGEFAHR:** Der Drucker wiegt über 18 kg und zum sicheren Anheben sind mindestens zwei kräftige Personen notwendig.

Achten Sie bei der Auswahl eines Druckerstandorts darauf, dass ausreichend Platz zum Öffnen von Papierfächern, Abdeckungen und Klappen vorhanden ist. Wenn Sie beabsichtigen, weitere Optionen zu installieren, muss auch dafür ausreichend Platz vorhanden sein. Beachten Sie Folgendes:

- Stellen Sie den Drucker in der Nähe einer ordnungsgemäß geerdeten und leicht zugänglichen Steckdose auf.
- Stellen Sie sicher, dass die Luftqualität am Aufstellort der aktuellen ASHRAE 62-Richtlinie bzw. Norm 156 des Europäischen Komitees für Normung (CEN) entspricht.
- Der Drucker muss auf einer flachen, robusten und stabilen Fläche stehen.
- So verläuft der Betrieb des Druckers ohne Probleme:
 - Halten Sie den Drucker sauber, trocken und staubfrei.
 - Entfernen Sie Heftklammern und Büroklammern.
 - Der Drucker darf keinem direkten Luftzug durch Klimaanlage, Heizungen oder Ventilatoren ausgesetzt sein.
 - Der Drucker muss vor direkter Sonneneinstrahlung und extremer Feuchtigkeit geschützt sein.
- Halten Sie die empfohlenen Temperaturen ein und vermeiden Sie Temperaturschwankungen:

Umgebungstemperatur	15,6° bis 32,2°C
Lagerungstemperatur	-40 bis 43°C

- Folgender Platzbedarf ist für eine ausreichende Belüftung erforderlich:

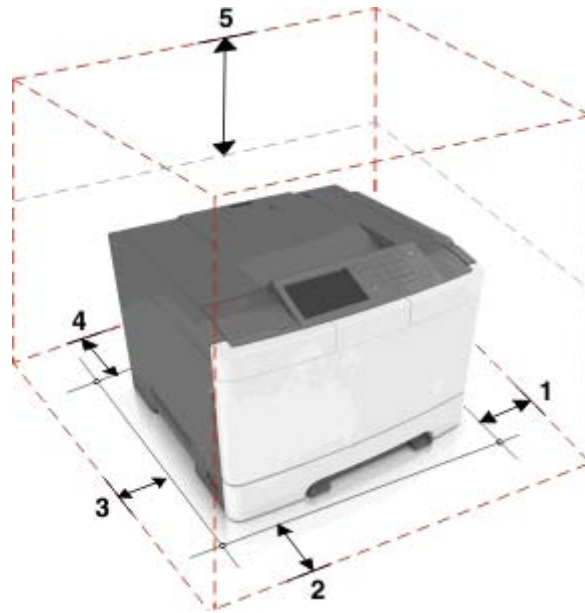

1	Rechte Seite	102 mm (4 Zoll)
2	Vorne	508 mm (20 Zoll)
3	Linke Seite	152 mm (6 Zoll)
4	Hinten	102 mm (4 Zoll)
5	Oben	254 mm (10 Zoll)

Druckerkonfigurationen

⚠ VORSICHT - UMSTURZGEFAHR: Aus Stabilitätsgründen sind für Konfigurationen, die auf dem Boden stehen, Untersätze erforderlich. Verwenden Sie bei Druckern mit einer Zuführungsoption mit hoher Kapazität bzw. mit mehreren Zuführungsoptionen entweder ein Druckergestell oder eine Druckerbasis. Falls Sie einen Drucker mit einer ähnlichen Konfiguration erworben haben, benötigen Sie u. U. zusätzliche Untersätze. Weitere Informationen finden Sie unter www.lexmark.com/multifunctionprinters.

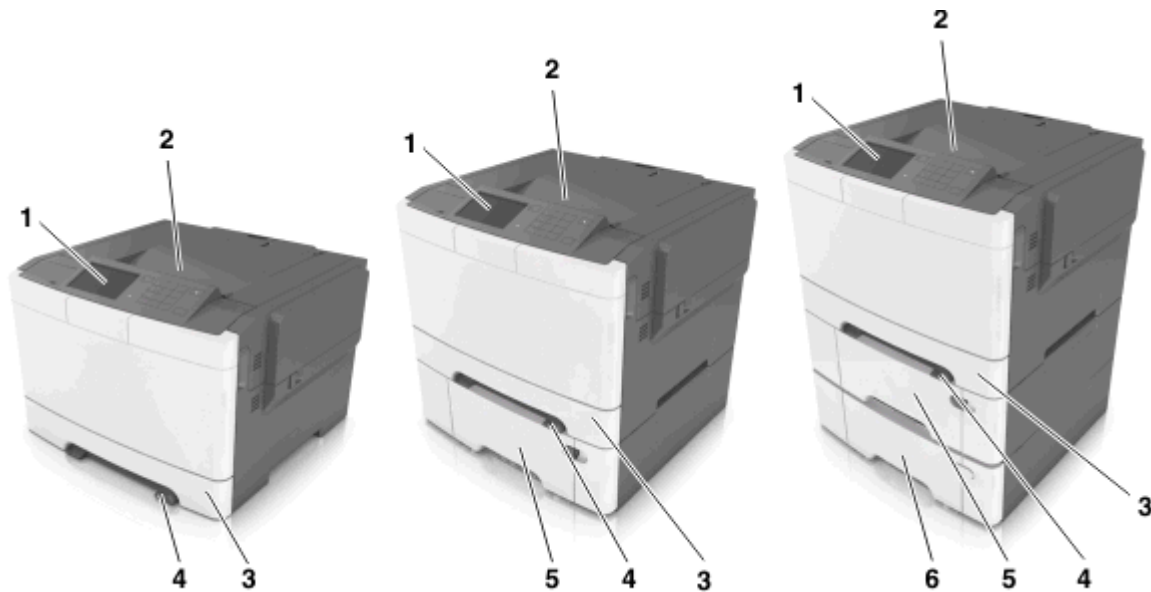

1	Bedienfeld des Druckers
2	Standardablage
3	250-Blatt-Magazin (Magazin 1)
4	Manuelle Zuführung
5	Optionale 650-Blatt-Doppelzuführung mit integrierter Universalzuführung (Fach 2) Hinweis: Dieses Fach gehört zum Standardlieferumfang des CS410dtn- und CS510dte-Modells.
6	Optionales 550-Blatt-Fach (Fach 3)

Über Embedded Web Server

Hinweis: Diese Funktion ist nur auf Netzwerkdruckern und an Druckserver angeschlossenen Druckern verfügbar.

Wenn der Drucker in einem Netzwerk installiert ist, können folgende Schritte über den Embedded Web Server ausgeführt werden:

- Virtuelles Display des Druckerbedienfelds anzeigen
- Status der Druckerverbrauchsmaterialien überprüfen
- Materialbenachrichtigungen konfigurieren
- Druckereinstellungen konfigurieren
- Netzwerkeinstellungen konfigurieren
- Berichte anzeigen

So rufen Sie den Embedded Web Server für Ihren Drucker auf:

1 Ermitteln Sie die IP-Adresse des Druckers:

- Im Abschnitt TCP/IP des Menüs Netzwerk/Anschlüsse
- Indem Sie eine Netzwerk-Konfigurationsseite oder Menüeinstellungsseite drucken und die Angaben im Abschnitt TCP/IP lesen

Hinweise:

- Die IP-Adresse wird in vier Zahlengruppen angezeigt, die durch Punkte voneinander abgetrennt sind.
Beispiel: 123.123.123.123.
- Wenn Sie einen Proxyserver verwenden, deaktivieren Sie ihn vorübergehend, um die Webseite ordnungsgemäß zu laden.

2 Öffnen Sie einen Webbrowser, und geben Sie die IP-Adresse des Druckers in das Adressfeld ein.

3 Drücken Sie die **Eingabetaste**.

Die Seite für den Embedded Web Server wird angezeigt.

Das Druckerbedienfeld

Verwenden des Druckerbedienfelds

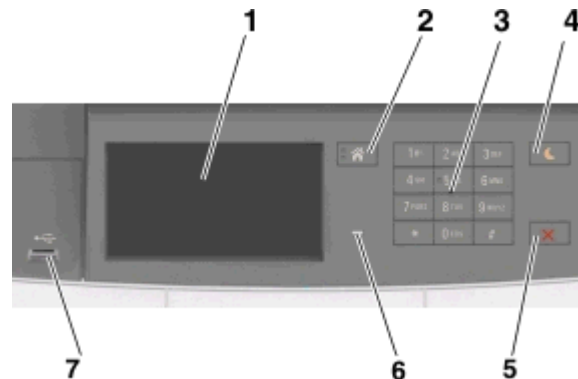

	Element	Funktion
1	Anzeige	<ul style="list-style-type: none"> • Zeigt den Druckerstatus an. • Einrichten und Inbetriebnahme des Druckers.
2	Home-Taste	Zurückkehren zum Startbildschirm.
3	Tastatur	Eingabe von Zahlen, Buchstaben oder Symbolen am Drucker.
4	Energiesparmodus-Taste	Aktivieren des Energiespar- oder Ruhemodus. Hinweise: <ul style="list-style-type: none"> • Drücken einer beliebigen Taste, Berühren des Druckerbedienfelds, Anschließen eines Geräts an einen USB-Anschluss, Senden eines Druckauftrags oder Zurücksetzen durch Einschalten über den Hauptnetzschalter beenden den Energiesparmodus des Druckers. • Durch Drücken der Energiesparmodus-Taste oder des Netzschalters wird der Ruhemodus des Druckers beendet.
5	Stopp-Taste oder Abbrechen-Taste	Dient zum Anhalten aller Druckervorgänge.
6	Kontrollleuchte	Überprüfen des Druckerstatus.
7	USB-Anschluss	Anschließen eines USB- oder Flash-Laufwerks an den Drucker. Hinweis: Nur der USB-Anschluss auf der Vorderseite unterstützt Flash-Laufwerke.

Farben der Kontrollleuchte und der Energiesparmodus-Taste

Die Farben der Kontrollleuchte und der Energiesparmodus-Taste auf dem Druckerbedienfeld geben einen bestimmten Druckerstatus oder eine Bedingung an.

Farbe der Kontrollleuchte und zugehöriger Druckerstatus

Kontrollleuchte	Druckerstatus
Aus	Das Drucker ist ausgeschaltet oder befindet sich im Ruhemodus.
Grün blinkend	Der Drucker befindet sich in der Aufwärmphase, verarbeitet Daten oder druckt einen Auftrag.
Konstant grün	Der Drucker ist eingeschaltet, aber inaktiv.
Rot blinkend	Der Drucker wartet auf eine Aktion des Benutzers.

Farbe der Energiesparmodus-Taste und zugehöriger Druckerstatus

Energiesparmodus-Taste leuchtet	Druckerstatus
Aus	Das Drucker ist inaktiv oder im Status "Bereit"
Konstant gelb	Der Drucker befindet sich im Energiesparmodus.
Gelb blinkend	Das Drucker wechselt in den Ruhemodus oder wird daraus zurückgeholt.
Blinkt für 0,1 Sekunde gelb und erlischt anschließend für 1,9 Sekunden. Dieses Blinkmuster setzt sich fort.	Das Drucker befindet sich im Ruhemodus.

Der Startbildschirm

Nach dem Einschalten des Druckers wird auf dem Display ein Standardbildschirm angezeigt, der als Startbildschirm bezeichnet wird. Verwenden Sie die Schaltflächen und Symbole auf dem Startbildschirm, um eine Aktion zu starten.

Hinweis: Der Startbildschirm kann je nach Anpassungseinstellungen, Verwaltungskonfiguration und aktiven eingebetteten Lösungen unterschiedlich aussehen.





Element	Funktion	
1	Sprache ändern	Ändern der primären Druckersprache.
2	Lesezeichen	Erstellen einer Reihe von Lesezeichen (URLs) und Speichern und Organisieren der Lesezeichen in einer Strukturansicht aus Ordnern und Dateiverknüpfungen. Hinweis: Innerhalb von "Formulare und Favoriten" erstellte Lesezeichen sind nicht in der Strukturansicht enthalten. Außerdem können die Lesezeichen in der Struktur nicht innerhalb von "Formulare und Favoriten" verwendet werden.

Element		Funktion
3	Angehaltene Aufträge	Anzeigen aller aktuellen angehaltenen Aufträge.
4	USB	Anzeigen, Auswählen oder Drucken von Fotos und Dokumenten von einem Flash-Laufwerk. Hinweis: Dieses Symbol wird nur angezeigt, wenn Sie zum Startbildschirm zurückkehren, während eine Speicherkarte oder ein Flash-Laufwerk an den Drucker angeschlossen ist.
5	Menüs	Zugreifen auf die Druckermenüs. Hinweis: Diese Menüs sind nur verfügbar, wenn sich der Drucker im Status "Bereit" befindet.
6	Statusmeldungsleiste	<ul style="list-style-type: none"> • Zeigt den aktuellen Druckerstatus wie Bereit oder Besetzt an. • Zeigt den Status der Druckerverbrauchsmaterialien an. • Anzeigen von Meldungen, wenn ein Benutzereingriff erforderlich ist, sowie von Hinweisen zum Beheben der Meldungen.
7	Status/Material	<ul style="list-style-type: none"> • Zeigt eine Druckerwarnung oder Fehlermeldung an, sobald der Drucker einen Benutzereingriff erfordert, um die Verarbeitung fortzusetzen. • Weitere Informationen zur Druckerwarnung oder Fehlermeldung und wie Sie die Meldung löschen.
8	Tipps	Anzeigen kontextbezogener Hilfeinformationen.

Folgende Elemente können ebenfalls auf dem Startbildschirm angezeigt werden:

Option	Funktion
Angehaltene Aufträge durchsuchen	Durchsuchen der aktuellen angehaltenen Aufträge.
Aufträge nach Benutzer	Zugriff auf die vom Benutzer gespeicherten Druckaufträge.
Profile und Lösungen	Zugriff auf Profile und Lösungen.

Leistungsmerkmale

Funktion	Beschreibung
Warnung Wartungsmeldung 	Wenn eine Wartungsmeldung vorliegt, die sich auf eine Funktion auswirkt, wird dieses Symbol angezeigt und die rote Kontrollleuchte blinkt.
Warnung 	Dieses Symbol wird bei Auftreten einer Fehlerbedingung angezeigt.
Drucker-IP-Adresse Beispiel: 123.123.123.123	Die IP-Adresse Ihres Druckers befindet sich oben links auf dem Startbildschirm und wird in Form von vier durch Punkte getrennte Zahlengruppen angezeigt. Sie können die IP-Adresse verwenden, wenn Sie auf den Embedded Web Server zugreifen, um die Druckereinstellungen anzeigen zu lassen und zu konfigurieren, auch wenn Sie sich nicht in der Nähe des Druckers befinden.



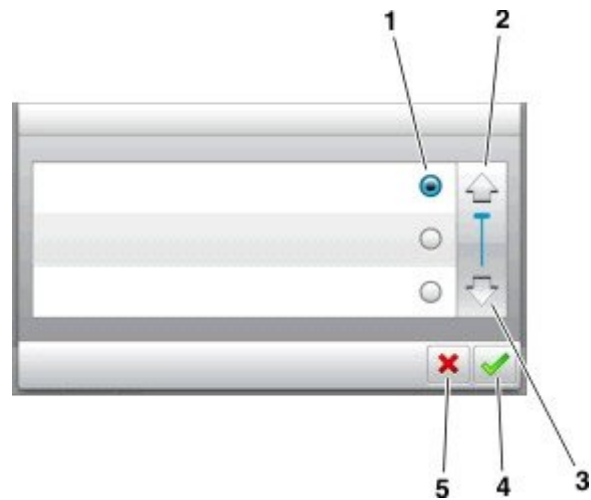

Verwenden der Touchscreen-Schaltflächen

Hinweis: Der Startbildschirm kann je nach Anpassungseinstellungen, Verwaltungskonfiguration und aktiven eingebetteten Lösungen unterschiedlich aussehen.



	Drücken Sie auf das Symbol	Funktion
1	Optionsfeld	Aktiviert oder deaktiviert ein Element.
2	Nach-oben-Pfeil	Blättert nach oben.
3	Nach-unten-Pfeil	Blättert nach unten.
4	Zustimmen-Taste	Speichert eine Einstellung.
5	Taste Abbrechen	<ul style="list-style-type: none"> • Bricht eine Aktion oder eine Auswahl ab. • Rückkehr zum vorherigen Bildschirm.

Weitere Touchscreen-Schaltflächen

Berühren Sie	Funktion
	Kehren Sie zum Startfenster zurück.
	Öffnen Sie das kontextbezogene Hilfedialogfeld auf dem Druckerbedienfeld.
	Bildlauf nach links.
	Bildlauf nach rechts.

Einrichten und Verwenden der Startbildschirm-Anwendungen

Hinweise:

- Der Startbildschirm kann je nach Anpassungseinstellungen, Verwaltungskonfiguration und aktiven eingebetteten Anwendungen unterschiedlich aussehen. Einige Anwendungen werden nur von bestimmten Druckermodellen unterstützt.
- Möglicherweise sind weitere Lösungen und Anwendungen erhältlich. Um mehr zu erfahren, besuchen Sie www.lexmark.com oder erkundigen Sie sich bei Ihrem Händler.

Zugriff auf den Embedded Web Server

Der Embedded Web Server ist die Druckerwebseite, über die Sie Druckereinstellungen anzeigen und remote konfigurieren können, wenn Sie sich nicht in der Nähe des Druckers befinden.

1 Ermitteln Sie die IP-Adresse des Druckers:

- Über den Startbildschirm des Druckerbedienfelds
- Im Abschnitt **TCP/IP** des Menüs **Netzwerk/Anschlüsse**
- Indem Sie eine Netzwerk-Konfigurationsseite oder Menüeinstellungsseite drucken und die Angaben im Abschnitt **TCP/IP** lesen

Hinweis: Die IP-Adresse wird in vier Zahlengruppen angezeigt, die durch Punkte voneinander abgetrennt sind. Beispiel: **123.123.123.123**.

2 Öffnen Sie einen Webbrowser und geben Sie die IP-Adresse des Druckers in das Adressfeld ein.

Die Seite für den Embedded Web Server wird angezeigt.

Anpassen des Startbildschirms

1 Öffnen Sie einen Webbrowser, und geben Sie die IP-Adresse des Druckers in das Adressfeld ein.

Hinweis: Zeigen Sie die IP-Adresse des Druckers auf dem Startbildschirm des Druckers an. Die IP-Adresse wird in vier Zahlengruppen angezeigt, die durch Punkte voneinander abgetrennt sind. Beispiel: **123.123.123.123**.

2 Führen Sie eine oder mehrere der folgenden Methoden aus:

- Blenden Sie die Symbole grundlegender Druckerfunktionen ein bzw. aus.
 - a Klicken Sie auf **Einstellungen >Allgemeine Einstellungen >Anpassung der Startseite**.
 - b Aktivieren Sie die jeweiligen Kontrollkästchen, um anzugeben, welche Symbole auf dem Startbildschirm angezeigt werden.

Hinweis: Bei Deaktivieren des Kontrollkästchens neben einem Symbol wird das Symbol nicht auf dem Startbildschirm angezeigt.

- c Klicken Sie auf **Übernehmen**.
- Passen Sie das Symbol für eine Anwendung an. Weitere Informationen finden Sie unter "Suchen von Informationen über die Startbildschirmanwendungen" auf Seite 22 oder in der Dokumentation zur Anwendung.

Aktivieren der Startbildschirm-Anwendungen

Suchen von Informationen über die Startbildschirm-Anwendungen

Ihr Drucker wird mit vorinstallierten Startbildschirm-Anwendungen ausgeliefert. Bevor Sie diese Anwendungen verwenden können, müssen Sie diese Anwendungen über den Embedded Web Server zuerst aktivieren und einrichten. Weitere Informationen zum Zugriff auf den Embedded Web Server finden Sie unter "Zugriff auf den Embedded Web Server" auf Seite 21.

Gehen Sie wie folgt vor, um weitere Informationen zum Konfigurieren und Verwenden der Startbildschirm-Anwendungen zu erhalten:

- 1 Gehen Sie zu <http://support.lexmark.com>, und klicken Sie dann auf **PRODUKT AUSWÄHLEN** >▶.
- 2 Führen Sie einen der folgenden Schritte aus:
 - Klicken Sie auf **Business Solutions**, und wählen Sie dann den Namen der Anwendung aus.
 - Klicken Sie auf **Software and Solutions >Other Applications**.
- 3 Klicken Sie auf die Registerkarte **Handbücher**, und wählen Sie das Dokument für die Startbildschirm-Anwendung aus.

Verwenden des Hintergrunds und des inaktiven Bildschirms

Symbol	Beschreibung
	Die Anwendung ermöglicht die Anpassung des Hintergrunds und des inaktiven Bildschirms des Druckerstartbildschirms.

- 1 Wechseln Sie auf dem Startbildschirm zu:
Hintergrund ändern > zu verwendenden Hintergrund auswählen
- 2 Berühren Sie .

Einrichten von Forms and Favorites

Symbol	Beschreibung
	<p>Mit der Anwendung können Sie Arbeitsprozesse vereinfachen und optimieren, indem Sie häufig verwendete Online-Formulare direkt im Startbildschirm des Druckers suchen und drucken.</p> <p>Hinweis: Der Drucker benötigt eine Berechtigung zum Zugriff auf den Netzwerkordner, die FTP-Site oder die Website, wo das Lesezeichen gespeichert ist. Gewähren Sie dem Drucker über die Freigabe-, Sicherheits- und Firewall-Einstellungen auf dem Computer, auf dem das Lesezeichen gespeichert ist, mindestens den <i>Lesezugriff</i>. Weitere Informationen finden Sie im Handbuch zu Ihrem Betriebssystem.</p>

1 Öffnen Sie einen Webbrowser, und geben Sie die IP-Adresse des Druckers in das Adressfeld ein.

Hinweis: Zeigen Sie die IP-Adresse des Druckers auf dem Startbildschirm des Druckers an. Die IP-Adresse wird in vier Zahlengruppen angezeigt, die durch Punkte voneinander abgetrennt sind. Beispiel: 123.123.123.123.

2 Klicken Sie auf **Einstellungen >Apps >Apps-Management >Forms and Favorites**.

3 Definieren Sie die Lesezeichen, und passen Sie dann die Einstellungen an.

4 Klicken Sie auf **Übernehmen**.

Um die Anwendung zu verwenden, wählen Sie im Drucker-Startbildschirm **Forms and Favorites** aus, und navigieren Sie dann durch die Formulkategorien, oder suchen Sie nach Formularen basierend auf einer Formularnummer, einem Namen oder einer Beschreibung.

Grundlagen der Eco Settings

Symbol	Beschreibung
	Mithilfe der Anwendung können die Einstellungen für Energieverbrauch, Geräuscentwicklung sowie Toner- und Papierverbrauch einfach verwaltet werden, um einen umweltschonenden Einsatz des Druckers zu gewährleisten.

Einrichten der druckerfernen Bedienerkonsole

Diese Anwendung zeigt das Druckerbedienfeld auf dem Computerbildschirm. Sie können mit dem Druckerbedienfeld interagieren, auch wenn Sie sich nicht in der Nähe des Netzwerkdruckers befinden. Auf dem Computerbildschirm können Sie den Druckerstatus anzeigen, zurückgehaltene Druckaufträge freigeben, Lesezeichen erstellen und andere druckerbezogene Aufgaben ausführen, die Sie normalerweise direkt am Netzwerkdrucker ausführen würden.

1 Öffnen Sie einen Webbrowser, und geben Sie die IP-Adresse des Druckers in das Adressfeld ein.

Hinweis: Zeigen Sie die IP-Adresse des Druckers auf dem Startbildschirm des Druckers an. Die IP-Adresse wird in vier Zahlengruppen angezeigt, die durch Punkte voneinander abgetrennt sind. Beispiel: 123.123.123.123.

2 Klicken Sie auf **Einstellungen >Einstellungen der druckerfernen Bedienerkonsole**.

3 Aktivieren Sie das Kontrollkästchen **Aktiviert**, und passen Sie die Einstellungen an.

4 Klicken Sie auf **Übernehmen**.

Zur Verwendung der Anwendung, klicken Sie auf **Druckerferne Bedienerkonsole >VNC-Applet starten**.

Exportieren und Importieren einer Konfiguration

Sie können Konfigurationseinstellungen in eine Textdatei exportieren, die dann importiert werden können, um die Einstellungen auf andere Drucker anzuwenden.

- 1 Öffnen Sie einen Webbrowser, und geben Sie die IP-Adresse des Druckers in das Adressfeld ein.

Hinweis: Zeigen Sie die IP-Adresse des Druckers auf dem Startbildschirm des Druckers an. Die IP-Adresse wird in vier Zahlengruppen angezeigt, die durch Punkte voneinander abgetrennt sind. Beispiel: 123.123.123.123.

- 2 Klicken Sie auf **Einstellungen >Apps >Apps-Management**.

- 3 Wählen Sie aus der Liste mit den installierten Anwendungen die zu konfigurierende Anwendung aus.

- 4 Klicken Sie auf **Konfigurieren**, und wählen Sie dann eine der folgenden Möglichkeiten aus:

- Um eine Konfigurationsdatei zu exportieren, klicken Sie auf **Exportieren**. Befolgen Sie dann die Anweisungen auf dem Computerbildschirm, um die Konfigurationsdatei zu speichern.

Hinweise:

- Beim Speichern der Konfigurationsdatei können Sie einen eindeutigen Dateinamen eingeben oder den Standardnamen verwenden.
 - Wenn ein JVM-Fehler aufgrund von zu wenig Arbeitsspeicher aufgetreten ist, müssen Sie den Exportprozess wiederholen, bis die Konfigurationsdatei gespeichert wurde.
- Um eine Konfiguration aus einer Datei zu importieren, klicken Sie auf **Importieren**, und wählen Sie dann die gespeicherte Konfigurationsdatei aus, die aus einem zuvor konfigurierten Drucker exportiert wurde.

Hinweise:

- Vor dem Import der Konfigurationsdatei können Sie eine Vorschau erstellen oder wählen, die Datei direkt zu laden.
- Wenn eine Zeitüberschreitung auftritt oder ein leerer Bildschirm angezeigt wird, müssen Sie den Webbrowser aktualisieren und anschließend auf **Anwenden** klicken.

Konfiguration eines weiteren Druckers

Installieren interner Optionen

 **VORSICHT - STROMSCHLAGGEFAHR:** Wenn Sie nach der Einrichtung des Druckers auf die Steuerungsplatine zugreifen oder optionale Hardware oder Speichermedien installieren, schalten Sie den Drucker aus und ziehen Sie den Netzstecker aus der Steckdose, bevor Sie fortfahren. Wenn andere Geräte an den Drucker angeschlossen sind, schalten Sie diese auch aus und ziehen Sie alle Kabel vom Drucker ab.

Sie können die Anschlussmöglichkeiten und die Speicherkapazität Ihres Druckers individuell anpassen, indem Sie optionale Karten hinzufügen.

Verfügbare interne Optionen

Speicherkarten

- DDR3-DIMM
- Flash-Speicher
 - Schriftarten
 - Firmware
 - Formularbarcode
 - PRESCRIBE
 - IPDS
- Festplatte*

* Diese interne Option ist nur im CS510-Druckermodell verfügbar.

Zugreifen auf die Steuerungsplatine

⚠ VORSICHT - STROMSCHLAGGEFAHR: Wenn Sie nach der Einrichtung des Druckers auf die Steuerungsplatine zugreifen oder optionale Hardware oder Speichermedien installieren, schalten Sie den Drucker aus und ziehen Sie den Netzstecker aus der Steckdose, bevor Sie fortfahren. Wenn andere Geräte an den Drucker angeschlossen sind, schalten Sie diese auch aus und ziehen Sie alle Kabel vom Drucker ab.

Hinweis: Dieser Vorgang erfordert einen Schlitzschraubendreher.

- 1 Drehen Sie die Schrauben auf der Druckerrückseite gegen den Uhrzeigersinn, um sie zu entfernen.

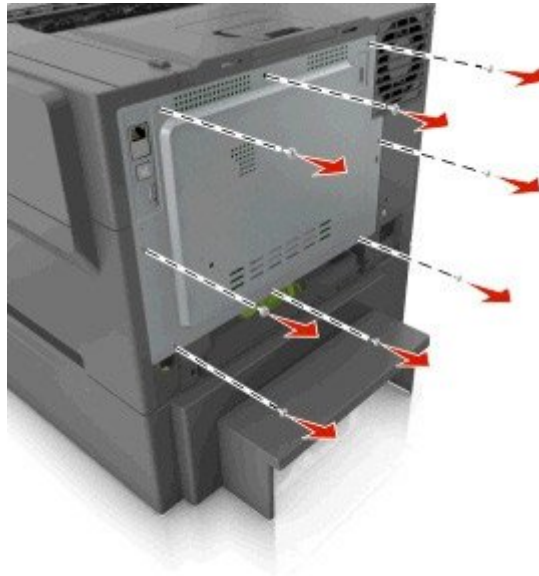

- 2 Öffnen Sie leicht die Abdeckung der Steuerungsplatine und schieben Sie sie dann nach rechts, um sie abzunehmen.

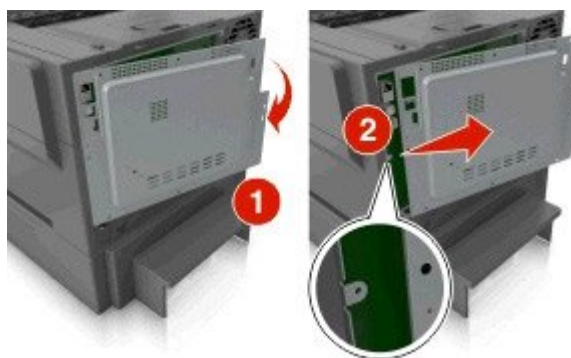

- 3 Suchen Sie den entsprechenden Steckplatz auf der Steuerungsplatine.

Warnung - Mögliche Schäden: Die elektronischen Komponenten der Steuerungsplatine können leicht durch statische Entladung beschädigt werden. Berühren Sie einen Metallgegenstand am Drucker, bevor Sie die elektronischen Komponenten oder Steckplätze auf der Steuerungsplatine berühren.

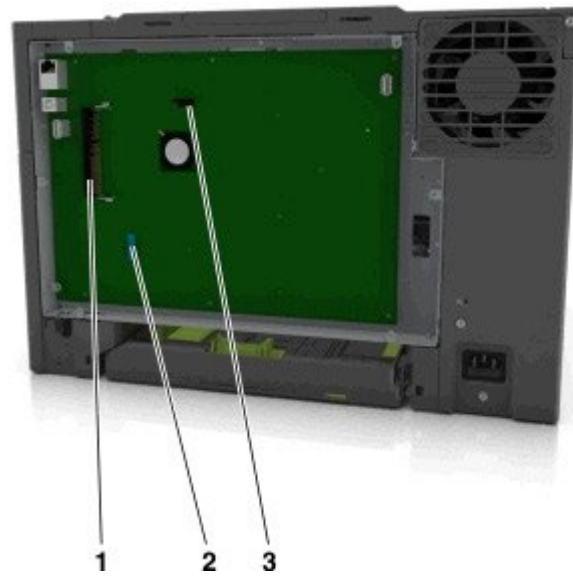

1	Steckplatz für Speicherkarten
2	Steckplatz für Festplatte
3	Steckplatz für Flash-Speicherkarte oder Schriftkarte

4 Bringen Sie die Abdeckung wieder an.

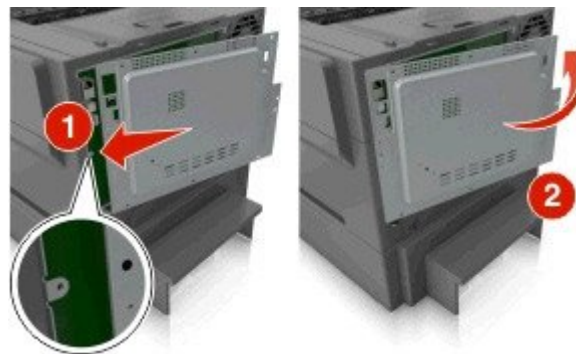

- 5 Drehen Sie die Schrauben im Uhrzeigersinn, um die Abdeckung zu befestigen.

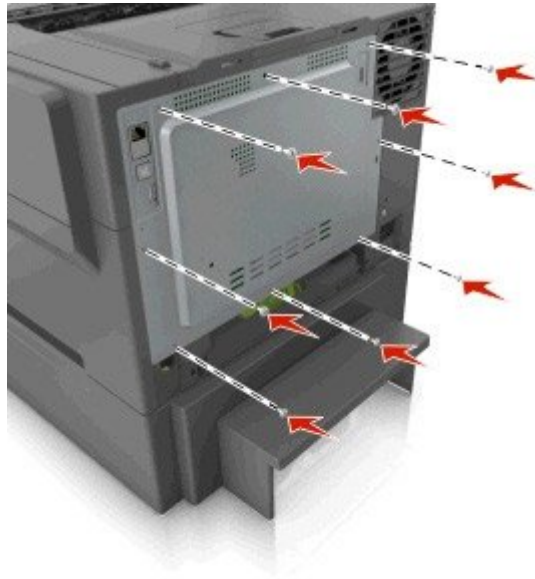

Installieren einer Speicherkarte

⚠ VORSICHT - STROMSCHLAGGEFAHR: Wenn Sie nach der Einrichtung des Druckers auf die Steuerungsplatine zugreifen oder optionale Hardware oder Speichermedien installieren, schalten Sie den Drucker aus und ziehen Sie den Netzstecker aus der Steckdose, bevor Sie fortfahren. Wenn andere Geräte an den Drucker angeschlossen sind, schalten Sie diese auch aus und ziehen Sie alle Kabel vom Drucker ab.

- 1 Greifen Sie auf die Steuerungsplatine zu.

Weitere Informationen finden Sie unter "Zugreifen auf die Steuerungsplatine" auf Seite 26.

- 2 Nehmen Sie die Speicherkarte aus der Verpackung.

Warnung - Mögliche Schäden: Vermeiden Sie jede Berührung der Kontakte an der Kante der Karte, da sie beschädigt werden könnten.

3 Richten Sie die Aussparung (1) an der Speicherkarte am Vorsprung (2) am Steckplatz aus.

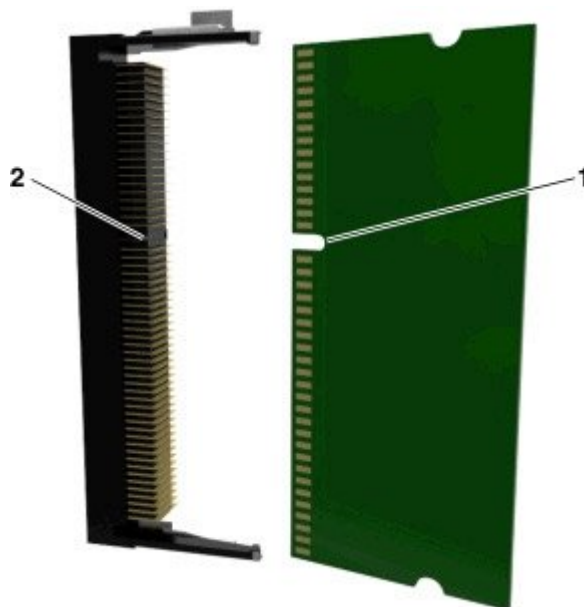

4 Schieben Sie die Speicherkarte gerade in den Steckplatz und drücken Sie die Karte in Richtung der Steuerungsplatine, bis sie hörbar einrastet.

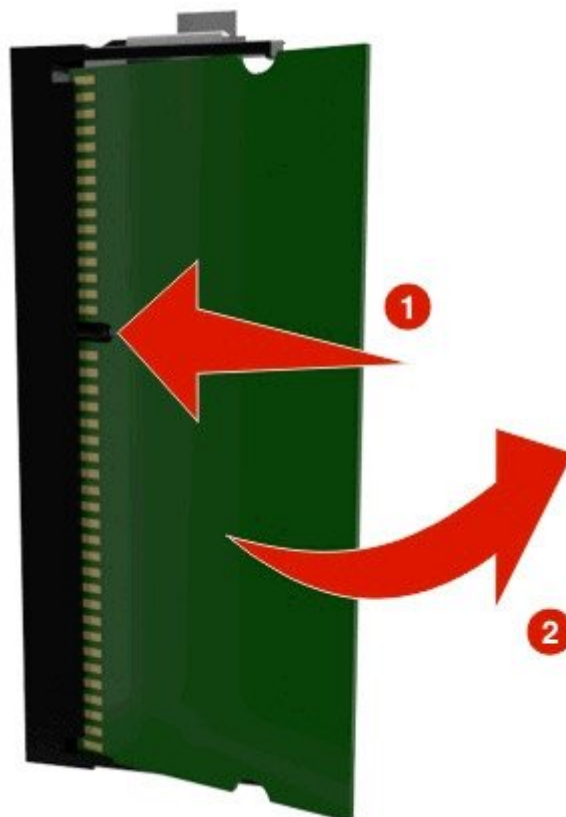

5 Schließen Sie die Abdeckung der Steuerungsplatine.

Installieren von Optionskarten

⚠ VORSICHT - STROMSCHLAGGEFAHR: Wenn Sie nach der Einrichtung des Druckers auf die Steuerungsplatine zugreifen oder optionale Hardware oder Speichermedien installieren, schalten Sie den Drucker aus und ziehen Sie das Netzkabel aus der Steckdose, bevor Sie fortfahren. Wenn andere Geräte an den Drucker angeschlossen sind, schalten Sie diese auch aus und ziehen Sie alle Kabel vom Drucker ab.

Warnung - Mögliche Schäden: Die elektrischen Komponenten der Controller-Platine können leicht durch statische Entladung beschädigt werden. Berühren Sie einen Metallgegenstand am Drucker, bevor Sie elektrische Komponenten oder Anschlüsse auf der Controller-Platine berühren.

1 Legen Sie die Controller-Platine frei.

Weitere Informationen finden Sie unter "Zugreifen auf die Steuerungsplatine" auf Seite 26.

2 Nehmen Sie die Optionskarte aus der Verpackung.

Warnung - Mögliche Schäden: Vermeiden Sie jede Berührung mit den Kontakten an der Kante der Karte.

3 Halten Sie die Karte an den Kanten, und richten Sie die Kunststoffstifte (1) der Karte auf die Öffnungen (2) in der Controller-Platine aus.

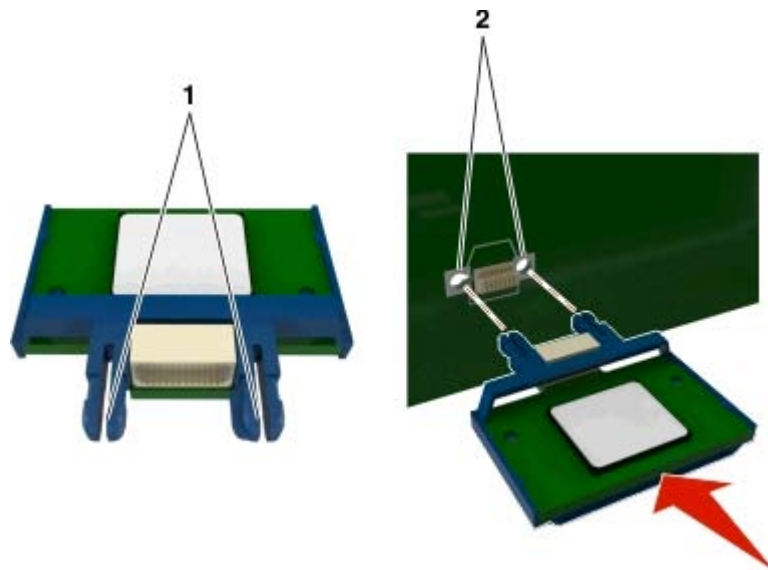

- 4 Drücken Sie die Karte fest in den Steckplatz wie in der Abbildung dargestellt.

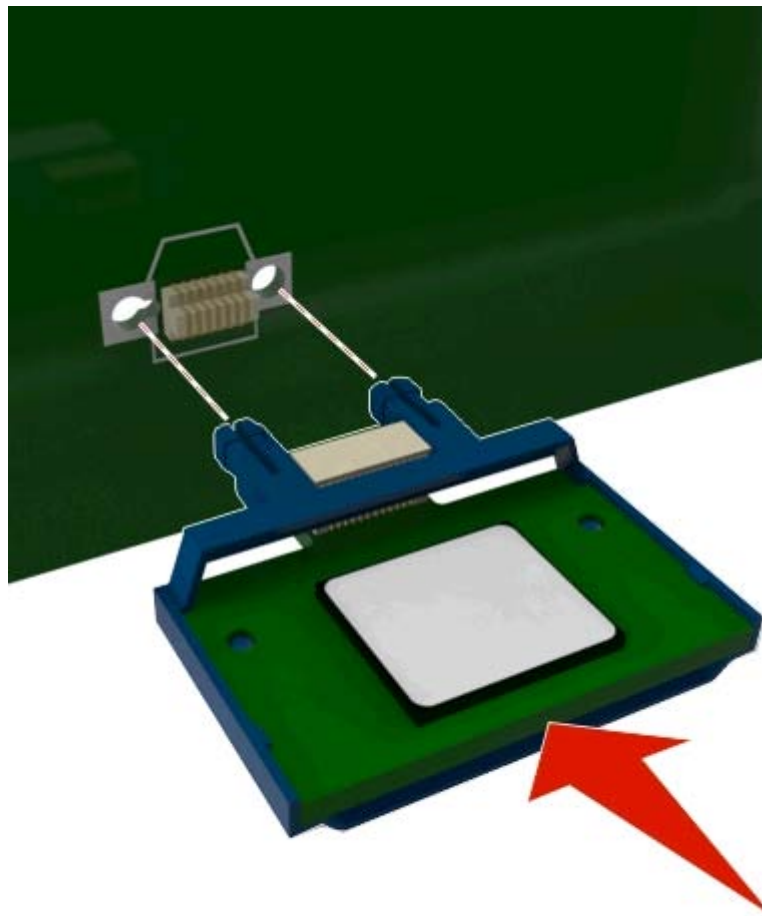

Warnung - Mögliche Schäden: Wird die Karte nicht ordnungsgemäß installiert, kann dies u. U. zu Beschädigungen der Karte und der Controller-Platine führen.

Hinweis: Der Steckverbinder auf der Karte muss über die gesamte Länge bündig an der Controller-Platine anliegen.

- 5 Schließen Sie die Zugangsklappe des Controller-Boards.

Hinweis: Nach der Installation der Druckersoftware und eventueller Hardware-Optionen ist es möglicherweise erforderlich, die Optionen im Druckertreiber manuell hinzuzufügen, um sie für Druckaufträge zur Verfügung zu stellen. Weitere Informationen finden Sie unter "Aktualisieren von im Druckertreiber verfügbaren Optionen" auf Seite 40.

Installieren einer Festplatte

Hinweis: Hierfür benötigen Sie einen Schlitzschraubendreher.

⚠ VORSICHT - STROMSCHLAGGEFAHR: Wenn Sie nach der Einrichtung des Druckers auf die Steuerungsplatine zugreifen oder optionale Hardware oder Speichermedien installieren, schalten Sie den Drucker aus und ziehen Sie den Netzstecker aus der Steckdose, bevor Sie fortfahren. Wenn andere Geräte an den Drucker angeschlossen sind, schalten Sie diese auch aus und ziehen Sie alle Kabel vom Drucker ab.

Warnung - Mögliche Schäden: Die elektronischen Komponenten der Steuerungsplatine können leicht durch statische Entladung beschädigt werden. Berühren Sie einen Metallgegenstand am Drucker, bevor Sie die elektronischen Komponenten oder Steckplätze auf der Steuerungsplatine berühren.

- 1 Greifen Sie auf die Steuerungsplatine zu.
Weitere Informationen finden Sie unter "Zugreifen auf die Steuerungsplatine" auf Seite 26.
- 2 Nehmen Sie die Druckerfestplatte aus der Verpackung.
- 3 Entfernen Sie die Schrauben an der Halterung für die Druckerfestplatte und nehmen Sie die Halterung heraus.

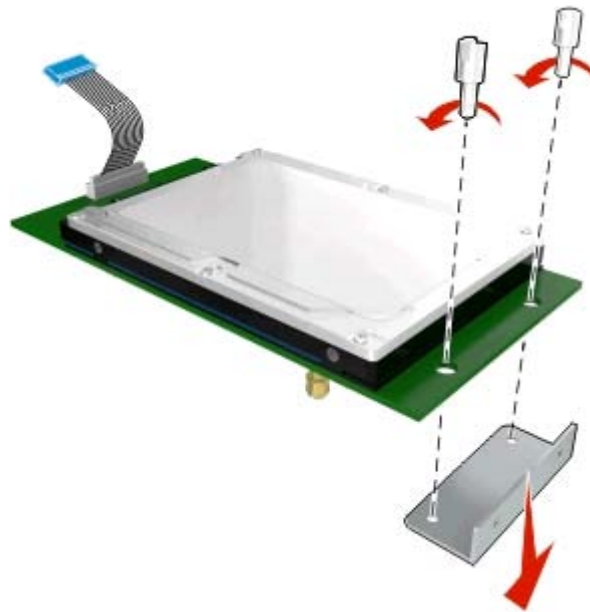

- 4 Suchen Sie den entsprechenden Steckplatz auf der Steuerungsplatine.

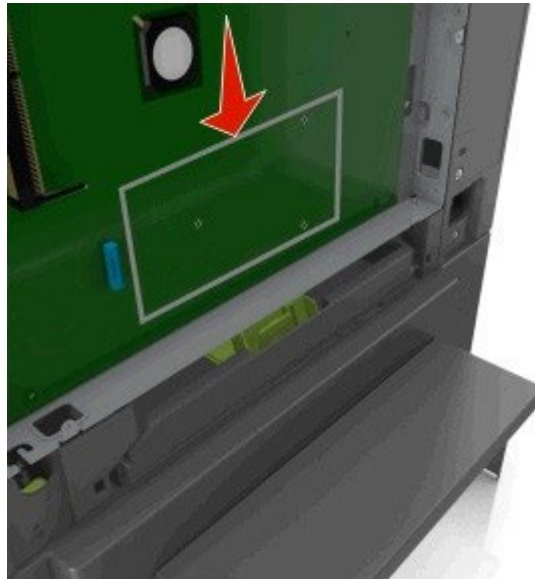

- 5 Richten Sie die Stifte an der Druckerfestplatte auf die Bohrungen in der Steuerungsplatine aus. Drücken Sie auf die Druckerfestplatte, bis sie fest in den Bohrungen sitzt.

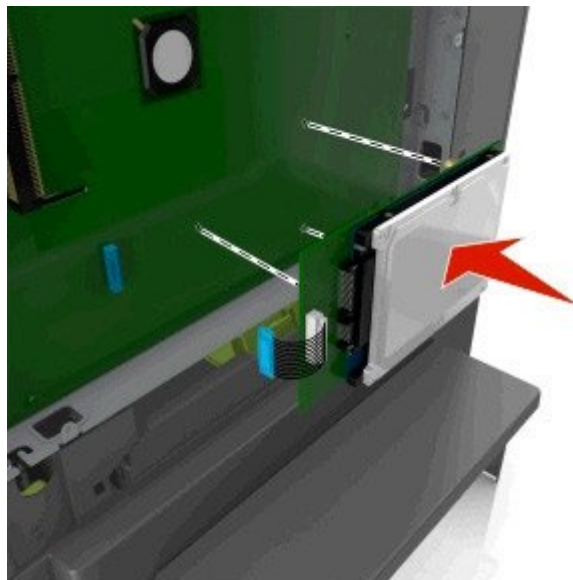

- 6 Stecken Sie den Stecker des Druckerfestplattenkabels in die entsprechende Buchse der Steuerungsplatine.

Hinweis: Die Stecker und Buchsen sind mit Farben versehen, um sie leichter zu identifizieren.

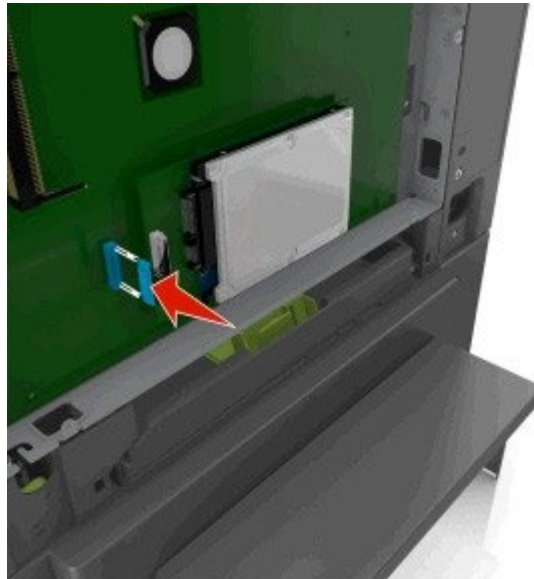

7 Schließen Sie die Abdeckung der Steuerungsplatine.

Hinweis: Nach der Installation der Druckersoftware und eventueller Hardwareoptionen ist es möglicherweise erforderlich, die Optionen im Druckertreiber manuell hinzuzufügen, um sie für Druckaufträge zur Verfügung zu stellen. Weitere Informationen finden Sie unter "Aktualisieren von im Druckertreiber verfügbaren Optionen" auf Seite 40.

Entfernen einer Druckerfestplatte

Hinweis: Hierfür benötigen Sie einen Schlitzschraubendreher.

⚠ VORSICHT - STROMSCHLAGGEFAHR: Wenn Sie nach der Einrichtung des Druckers auf die Steuerungsplatine zugreifen oder optionale Hardware oder Speichermedien installieren, schalten Sie den Drucker aus und ziehen Sie den Netzstecker aus der Steckdose, bevor Sie fortfahren. Wenn andere Geräte an den Drucker angeschlossen sind, schalten Sie diese auch aus und ziehen Sie alle Kabel vom Drucker ab.

Warnung - Mögliche Schäden: Die elektronischen Komponenten der Steuerungsplatine können leicht durch statische Entladung beschädigt werden. Berühren Sie zuerst einen Metallgegenstand am Drucker, bevor Sie die elektronischen Komponenten oder Steckplätze auf der Steuerungsplatine berühren.

- 1 Greifen Sie auf die Steuerungsplatine zu.

Weitere Informationen finden Sie unter "Zugreifen auf die Steuerungsplatine" auf Seite 26.

- 2 Trennen Sie den Stecker des Druckerfestplattenkabels von der Steuerungsplatine. Lassen Sie das andere Ende des Kabels an der Druckerfestplatte befestigt. Zum Lösen des Kabels drücken Sie den kleinen Hebel am Stecker des Schnittstellenkabels zusammen, um die Verriegelung zu lösen, bevor Sie das Kabel herausziehen.

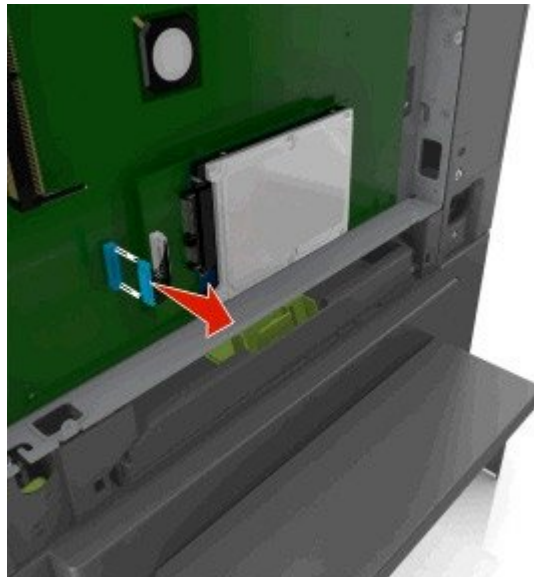

3 Entfernen Sie die Druckerfestplatte, indem Sie sie von der Steuerungsplatine weg ziehen.

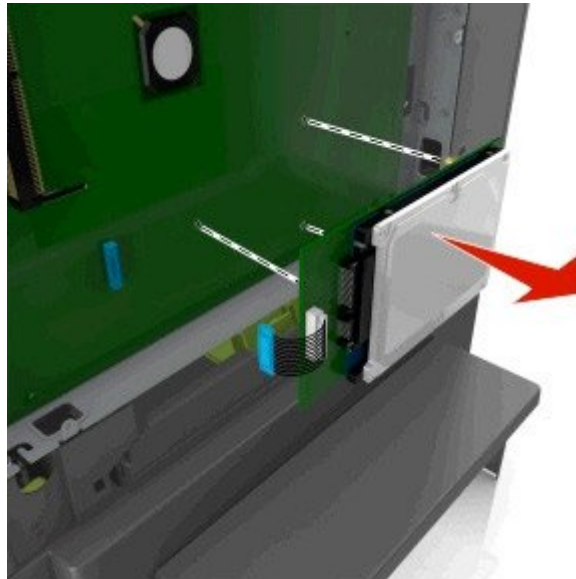

4 Legen Sie die Druckerfestplatte zur Seite.

5 Schließen Sie die Abdeckung der Steuerungsplatine.

Installieren von Hardwareoptionen

Reihenfolge der Installation

⚠ VORSICHT - VERLETZUNGSGEFAHR: Der Drucker wiegt über 18 kg und zum sicheren Anheben sind mindestens zwei kräftige Personen notwendig.

⚠ VORSICHT - STROMSCHLAGGEFAHR: Wenn Sie nach der Einrichtung des Druckers auf die Steuerungsplatine zugreifen oder optionale Hardware oder Speichermedien installieren, schalten Sie den Drucker aus und ziehen Sie den Netzstecker aus der Steckdose, bevor Sie fortfahren. Wenn andere Geräte an den Drucker angeschlossen sind, schalten Sie diese auch aus und ziehen Sie alle Kabel vom Drucker ab.

Installieren Sie den Drucker und optionale Fächer in der folgenden Reihenfolge:

- Optionales 550-Blatt-Fach (Fach 3)
- 650-Blatt-Doppelzuführung (Fach 2)
- Drucker

Installieren eines optionalen Fachs

Der Drucker unterstützt zwei optionale Zuführungen: ein optionales 550-Blatt-Fach und eine 650-Blatt-Doppelzuführung (Fach 2) mit integrierter Universalzuführung.

⚠ VORSICHT - VERLETZUNGSGEFAHR: Der Drucker wiegt über 18 kg und zum sicheren Anheben sind mindestens zwei kräftige Personen notwendig.

⚠ VORSICHT - STROMSCHLAGGEFAHR: Wenn Sie nach der Einrichtung des Druckers auf die Steuerungsplatine zugreifen oder optionale Hardware oder Speichermedien installieren, schalten Sie den Drucker aus und ziehen Sie den Netzstecker aus der Steckdose, bevor Sie fortfahren. Wenn andere Geräte an den Drucker angeschlossen sind, schalten Sie diese auch aus und ziehen Sie alle Kabel vom Drucker ab.

- 1 Nehmen Sie das optionale Fach aus der Verpackung, und entfernen Sie das Verpackungsmaterial sowie die Schutzabdeckung.

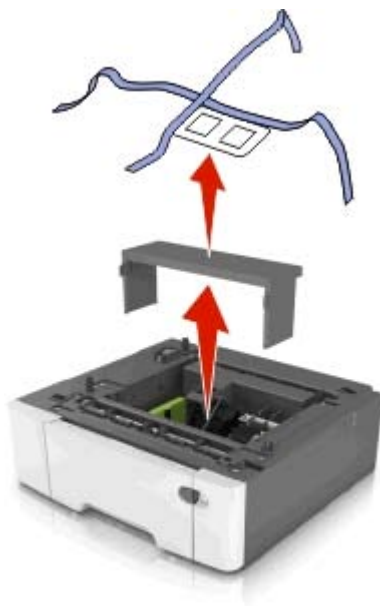

- 2 Legen Sie das Fach in die Nähe des Druckers.

Hinweis: Wenn Sie sowohl das optionale Fach als auch die 650-Blatt-Doppelzuführung installieren möchten, muss das optionale 550-Blatt-Fach immer zuerst installiert werden (beginnend von unten nach oben).

- 3** Richten Sie die 650-Blatt-Doppelzuführung am optionalen 550-Blatt-Fach aus und setzen Sie die Doppelzuführung auf das Fach.

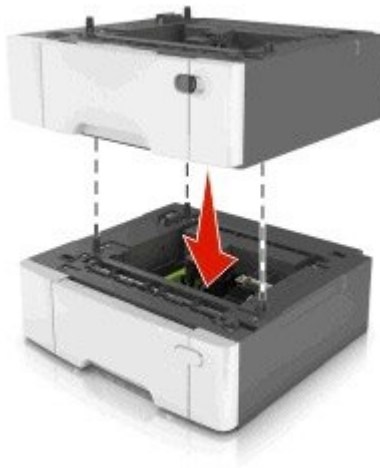

- 4** Richten Sie den Drucker an der 650-Blatt-Doppelzuführung aus und setzen Sie den Drucker auf die Zuführung.



5 Bringen Sie die Staubabdeckung an.

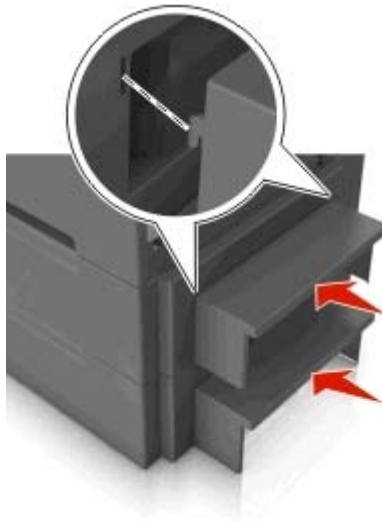

Hinweis: Nach der Installation der Druckersoftware und eventueller Optionen ist es möglicherweise erforderlich, die Optionen im Druckertreiber manuell hinzuzufügen, um sie für Druckaufträge zur Verfügung zu stellen. Weitere Informationen finden Sie unter "Aktualisieren von im Druckertreiber verfügbaren Optionen" auf Seite 40.

Einrichten der Druckersoftware

Installation der Druckersoftware

Hinweis: Wenn Sie die Druckersoftware auf dem Computer bereits installiert haben, sie aber neu installieren müssen, deinstallieren Sie zunächst die aktuelle Software.

Für Windows-Benutzer

- 1 Schließen Sie alle geöffneten Softwareprogramme.
- 2 Legen Sie die *CD Software und Dokumentation* ein.
Wenn das Installationsdialogfeld nicht innerhalb einer Minute angezeigt wird, starten Sie die CD manuell:
 - a Klicken Sie hierfür auf  oder auf **Start** und anschließend auf **Ausführen**.
 - b Geben Sie im Dialogfeld "Suche starten" oder "Ausführen" Folgendes ein: **D:\setup.exe** ein. Hierbei steht **D** für den Buchstaben Ihres CD- oder DVD-Laufwerks.
 - c Drücken Sie die **Eingabetaste** oder klicken Sie auf **OK**.
- 3 Klicken Sie auf **Installieren** und befolgen Sie die Anweisungen auf dem Computerbildschirm.

Für Macintosh-Benutzer

- 1 Schließen Sie alle geöffneten Programme.
- 2 Legen Sie die *CD Software und Dokumentation* ein.
Falls das Dialogfenster für die Installation nicht nach einer Minute angezeigt wird, klicken Sie auf dem Desktop auf das CD-Symbol.

- 3 Doppelklicken Sie auf das Softwareinstallationspaket und befolgen Sie die Anweisungen auf dem Computerbildschirm.

Hinweis: Um den vollen Funktionsumfang Ihres Druckers zu nutzen, verwenden Sie die Option für die benutzerdefinierte Installation und wählen dann alle aufgelisteten Pakete aus.

Über das Internet

- 1 Besuchen Sie die Lexmark Website unter <http://support.lexmark.com>.
- 2 Wechseln Sie zu:
SUPPORT & DOWNLOADS > Drucker auswählen > Betriebssystem auswählen
- 3 Laden Sie den Druckertreiber herunter und installieren Sie die Druckersoftware.

Aktualisieren von im Druckertreiber verfügbaren Optionen

Nach der Installation der Druckersoftware und eventueller Hardware-Optionen ist es möglicherweise erforderlich, die Optionen im Druckertreiber manuell hinzuzufügen, um sie für Druckaufträge zur Verfügung zu stellen.

Für Windows-Benutzer

- 1 Öffnen Sie den Druckerordner.
 - a Klicken Sie hierfür auf  oder auf **Start** und anschließend auf **Ausführen**.
 - b Geben Sie im Dialogfeld "Suche starten" oder "Ausführen" **control printers** ein.
 - c Drücken Sie die **Eingabetaste** oder klicken Sie auf **OK**.
- 2 Wählen Sie den Drucker aus.
- 3 Klicken Sie mit der rechten Maustaste auf den Drucker und wählen Sie anschließend **Eigenschaften** aus.
- 4 Klicken Sie auf die Registerkarte **Konfiguration**.
- 5 Führen Sie einen der folgenden Schritte aus:
 - Klicken Sie auf **Jetzt aktualisieren - Drucker fragen**.
 - Fügen Sie unter "Konfigurationsoptionen" alle neu installierten Hardware-Optionen manuell hinzu.
- 6 Klicken Sie auf **Übernehmen**.

Für Macintosh-Benutzer

- 1 Wechseln Sie im Apple-Menü zu einem der folgenden Untermenüs:
 - **Systemeinstellungen** > **Drucken & Scannen** > Drucker auswählen > **Optionen & Verbrauchsmaterial** > **Treiber**
 - **Systemeinstellungen** > **Drucken & Faxen** > Drucker auswählen > **Optionen & Verbrauchsmaterial** > **Treiber**
- 2 Fügen Sie alle installierten Hardwareoptionen hinzu und klicken Sie auf **OK**.

Anschließen von Kabeln

Stellen Sie dabei Folgendes sicher:

- Schließen Sie das Kabelende mit USB-Symbol an der entsprechenden USB-Anschlussstelle am Drucker an.
- Schließen Sie das entsprechende Ethernet-Kabel am Ethernet-Anschluss an.

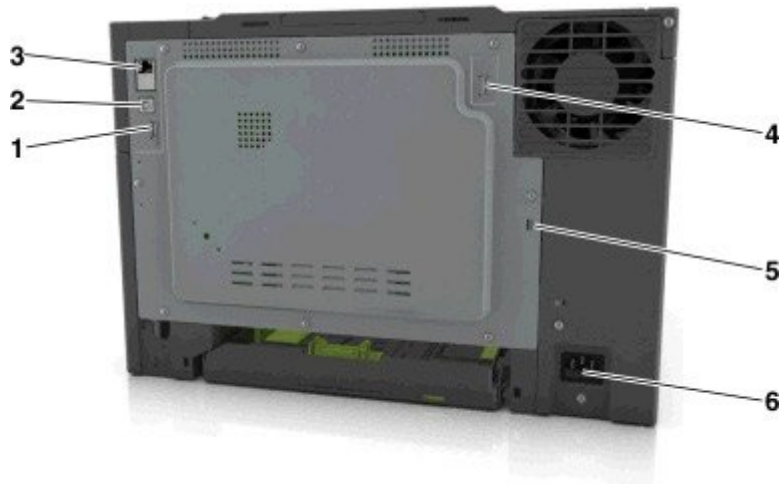

	Element	Funktion
1	USB-Anschluss (Rückseite)	Anschließen einer Tastatur an den Drucker.
2	USB-Druckeranschluss	Anschließen des Druckers an einen Computer.
3	Ethernet-Anschluss	Anschließen des Druckers an ein Netzwerk.
4	USB-WLAN-Anschluss	Anschließen eines optionalen WLAN-Adapters.
5	Anschluss für Sicherheitsschloss	Verriegeln der Systemsteuerungsplatine.
6	Anschluss für Netzkabel	Anschließen des Druckers an eine ordnungsgemäß geerdete Netzsteckdose.

Arbeiten im Netzwerk

Hinweise:

- Vor der Einrichtung des Druckers in einem WLAN sollten Sie einen MarkNet™ N8352 WLAN-Adapter erwerben. Informationen zum Installieren des WLAN-Adapters finden Sie in der mit dem Adapter gelieferten Kurzanleitung.
- Ein Service Set Identifier (SSID) ist ein Name, der einem WLAN zugewiesen wurde. WEP (Wired Equivalent Privacy), WPA (Wi-Fi Protected Access), WPA2 und 802.1X - RADIUS bezeichnen Sicherheitstypen, die in einem Netzwerk verwendet werden können.

Vorbereiten der Druckereinrichtung in einem Ethernet-Netzwerk

Zur Konfiguration des Druckers für die Verbindung mit einem Ethernet-Netzwerk sollten Sie vor dem Start folgende Informationen zur Hand haben:

Hinweis: Falls Computern und Druckern vom Netzwerk automatisch IP-Adressen zugewiesen werden, können Sie mit der Druckerinstallation fortfahren.

- Eine gültige, eindeutige IP-Adresse für den Drucker zur Verwendung im Netzwerk
- Das Netzwerkgateway

- Die Netzwerkmaske
- Ein Eigenname für den Drucker (optional)

Hinweis: Der Eigenname eines Druckers erleichtert die Identifizierung des Druckers im Netzwerk. Sie können den standardmäßigen Eigennamen des Druckers verwenden oder einen leichter zu merkenden Namen zuweisen.

Zum Anschluss des Druckers an das Netzwerk sind ein Ethernet-Kabel und ein verfügbarer Anschluss erforderlich, über den der Drucker physisch mit dem Netzwerk verbunden werden kann. Verwenden Sie, wenn möglich, ein neues Netzwerkkabel, um mögliche Probleme durch ein beschädigtes Kabel zu vermeiden.

Installieren des Druckers in einem Ethernet-Netzwerk

Für Windows-Benutzer

- 1 Legen Sie die CD *Software und Dokumentation* ein.

Wenn das Installationsdialogfeld nicht innerhalb einer Minute angezeigt wird, starten Sie die CD manuell:

- a Klicken Sie hierfür auf  oder auf **Start** und anschließend auf **Ausführen**.
- b Geben Sie im Dialogfeld "Suche starten" oder "Ausführen" Folgendes ein: **D:\setup.exe** ein. Hierbei steht **D** für den Buchstaben des CD- oder DVD-Laufwerks.
- c Drücken Sie die **Eingabetaste** oder klicken Sie auf **OK**.

- 2 Klicken Sie auf **Installieren** und befolgen Sie die Anweisungen auf dem Computerbildschirm.

- 3 Wählen Sie **Ethernet-Verbindung** und klicken Sie dann auf **Fortfahren**.

- 4 Schließen Sie das Ethernet-Kabel an, wenn Sie dazu aufgefordert werden.

- 5 Wählen Sie den Drucker in der Liste aus und klicken Sie dann auf **Fortfahren**.

Hinweis: Wenn der konfigurierte Drucker nicht in der Liste angezeigt wird, klicken Sie auf **Suche ändern**.

- 6 Befolgen Sie dann die Anweisungen auf dem Bildschirm.

Für Macintosh-Benutzer

- 1 Lassen Sie dem Drucker vom Netzwerk-DHCP-Server eine IP-Adresse zuweisen.

- 2 Ermitteln Sie die IP-Adresse des Druckers:

- Über die Druckerbedienerkonsole
- Im Abschnitt TCP/IP des Menüs Netzwerk/Anschlüsse
- Indem Sie eine Netzwerk-Konfigurationsseite oder Menüeinstellungsseite drucken und die Angaben im Abschnitt TCP/IP lesen

Hinweis: Diese Adresse ist erforderlich, wenn Sie den Zugriff auf Computer konfigurieren, die sich in einem anderen Subnetz als der Drucker befinden.

- 3 Installieren Sie den Druckertreiber auf dem Computer.

- a Legen Sie die CD *Software und Dokumentation* ein und doppelklicken Sie auf das Installationspaket für den Drucker.
- b Befolgen Sie dann die Anweisungen auf dem Bildschirm.
- c Wählen Sie ein Zielverzeichnis aus und klicken Sie auf **Fortfahren**.

- d** Klicken Sie im Bildschirm für die Standardinstallation auf **Installieren**.
- e** Geben Sie das Benutzerpasswort ein, und klicken Sie auf **OK**.
Alle erforderlichen Anwendungen werden auf dem Computer installiert.
- f** Wenn die Installation abgeschlossen ist, klicken Sie auf **Schließen**.

4 Fügen Sie den Drucker hinzu.

- Für IP-Druck:
 - a** Wechseln Sie im Apple-Menü zu einem der folgenden Untermenüs:
 - **Systemeinstellungen >Drucken & Scannen**
 - **Systemeinstellungen >Drucken & Faxen**
 - b** Klicken Sie auf +.
 - c** Klicken Sie auf die Registerkarte **IP**.
 - d** Geben Sie die IP-Adresse des Druckers in das Adressfeld ein und klicken Sie auf **Hinzufügen**.

- Für AppleTalk-Druck:

Hinweise:

- Stellen Sie sicher, dass AppleTalk auf dem Drucker aktiviert ist.
- Diese Funktion wird nur von Mac OS X Version 10.5 unterstützt.

- a** Wechseln Sie im Apple-Menü zu:
Systemeinstellungen >Drucken & Faxen
- b** Klicken Sie auf + und wechseln Sie zu:
AppleTalk > Drucker auswählen >Hinzufügen

Vorbereiten der Druckereinrichtung in einem WLAN

Hinweise:

- Vergewissern Sie sich, dass ein WLAN-Adapter in Ihrem Drucker installiert ist und ordnungsgemäß funktioniert.
- Stellen Sie sicher, dass der Zugriffspunkt (WLAN-Router) eingeschaltet und funktionsfähig ist.

Bevor Sie den Drucker für ein WLAN einrichten, müssen Ihnen die folgenden Informationen bekannt sein:

- **SSID** – Die SSID wird auch als Netzwerkname bezeichnet.
- **WLAN-Modus (oder Netzwerkmodus)** – Der Modus ist entweder "Infrastruktur" oder "Ad Hoc".
- **Kanal (für Ad Hoc-Netzwerke):** Bei Infrastrukturnetzwerken ist Auto der Standardkanal.

Auch einige Ad Hoc-Netzwerke benötigen die automatische Einstellung. Informieren Sie sich beim zuständigen Systemsupport-Mitarbeiter, wenn Sie nicht sicher sind, welchen Kanal Sie wählen müssen.

- **Sicherheitsmethode** – Bei der Sicherheitsmethode gibt es drei grundlegende Optionen:
 - WEP-Schlüssel
Wenn Ihr Netzwerk mehr als einen WEP-Schlüssel nutzt, können Sie bis zu vier Schlüssel in die vorgesehenen Felder eingeben. Wählen Sie den Schlüssel aus, der derzeit im Netzwerk genutzt wird, d. h. wählen Sie den standardmäßigen WEP-Sendeschlüssel aus.
oder
 - WPA- oder WPA2-Pre-Shared-Schlüssel/Passphrase
WPA beinhaltet eine Verschlüsselung als zusätzliche Sicherheitsebene. Hier stehen AES oder TKIP zur Auswahl. Die Verschlüsselung muss am Router und am Drucker gleich eingestellt sein. Andernfalls kann der Drucker nicht über das Netzwerk kommunizieren.

– 802.1X–RADIUS

Wenn Sie den Drucker in einem 802.1X-Netzwerk installieren, benötigen Sie möglicherweise Folgendes:

- Authentifizierungstyp
- Innerer Authentifizierungstyp
- 802.1X-Benutzername und Passwort
- Zertifikate

– Keine Sicherheit

Wenn Ihr WLAN-Netzwerk keinen Sicherheitstyp verwendet, haben Sie keinerlei Informationen zur Sicherheit.

Hinweis: Die Nutzung eines ungesicherten WLAN-Netzwerks wird nicht empfohlen.

Hinweise:

- ^Starten Sie das WLAN-Dienstprogramm des Netzwerkadapters Ihres Computers und suchen Sie nach dem Netzwerknamen, falls Sie die SSID des Netzwerks nicht kennen, mit dem der Computer verbunden ist. Wenn Sie die SSID oder die Sicherheitsinformationen Ihres Netzwerks nicht finden, schlagen Sie in der Dokumentation für den Zugriffspunkt nach oder wenden Sie sich an den Systemadministrator.
- Wie Sie den WPA/WPA2-Pre-Shared-Schlüssel/Passphrase für das WLAN ermitteln, können Sie der im Lieferumfang des Zugriffspunkts enthaltenen Dokumentation entnehmen. Sie können sich auch auf der Webseite des Zugriffspunkts informieren oder sich an den Systemadministrator wenden.

Verbinden des Druckers mit einem WLAN mithilfe von Wi-Fi Protected Setup

Stellen Sie zu Beginn Folgendes sicher:

- Der Zugriffspunkt (WLAN-Router) ist WPS (Wi-Fi Protected Setup)-zertifiziert oder WPS-kompatibel. Weitere Informationen finden Sie in der Dokumentation zum Zugriffspunkt.
- Ein im Drucker installierter WLAN-Adapter ist ordnungsgemäß angeschlossen und funktionsbereit. Weitere Informationen finden Sie in der Kurzanleitung, die im Lieferumfang des WLAN-Adapters enthalten ist.

Verwenden der Konfiguration auf Tastendruck

- 1 Wechseln Sie auf dem Druckerbedienfeld zu:



>Netzwerk/Anschlüsse >Netzwerk [x] >Konfiguration Netzwerk [x] >WLAN >Wi-Fi Protected Setup >Tastendruck-Methode starten

- 2 Befolgen Sie die Anweisungen auf dem Display des Druckers.

Verwenden der PIN (persönliche Identifikationsnummer)

- 1 Wechseln Sie auf dem Druckerbedienfeld zu:



>Netzwerk/Anschlüsse >Netzwerk [x] >Konfiguration Netzwerk [x] >WLAN >Wi-Fi Protected Setup >PIN-Methode starten

- 2 Kopieren Sie die achtstellige WPS-PIN.

- 3 Öffnen Sie einen Webbrowser, und geben Sie die IP-Adresse Ihres Zugriffspunkts in das Adressfeld ein.

Hinweise:

- Die IP-Adresse wird in vier Zahlengruppen angezeigt, die durch Punkte voneinander abgetrennt sind. Beispiel: 123.123.123.123.

- Wenn Sie einen Proxyserver verwenden, deaktivieren Sie ihn vorübergehend, um die Webseite ordnungsgemäß zu laden.

- 4 Rufen Sie die WPS-Einstellungen auf. Weitere Informationen finden Sie in der Dokumentation zum Zugriffspunkt.
- 5 Geben Sie die achtstellige PIN ein und speichern Sie die Einstellung.

Verbinden des Druckers mit einem WLAN mit dem Embedded Web Server

Stellen Sie zu Beginn Folgendes sicher:

- Der Drucker ist vorübergehend mit einem Ethernet-Netzwerk verbunden.
- Ein WLAN-Adapter ist in Ihrem Drucker installiert und funktioniert ordnungsgemäß. Mehr Informationen finden Sie auf dem Anweisungsblatt für den WLAN-Adapter.

- 1 Öffnen Sie einen Webbrowser, und geben Sie die IP-Adresse des Druckers in das Adressfeld ein.

Hinweise:

- Sie finden die IP-Adresse des Druckers im Abschnitt "TCP/IP" des Menüs "Netzwerk/Berichte". Die IP-Adresse wird in vier Zahlengruppen angezeigt, die durch Punkte voneinander abgetrennt sind. Beispiel: 123.123.123.123.
- Wenn Sie einen Proxyserver verwenden, deaktivieren Sie ihn vorübergehend, um die Webseite ordnungsgemäß zu laden.

- 2 Klicken Sie auf **Einstellungen >Netzwerk/Anschlüsse >WLAN**.

- 3 Ändern Sie die Einstellungen entsprechend den Einstellungen des Zugriffspunkts (WLAN-Router).

Hinweis: Achten Sie darauf, die korrekte SSID einzugeben.

- 4 Klicken Sie auf **Übernehmen**.

- 5 Schalten Sie den Drucker aus und trennen Sie dann das Ethernet-Kabel. Warten Sie etwa 10 Sekunden und schalten Sie den Drucker wieder ein.

- 6 Um zu prüfen, ob Ihr Drucker mit dem Netzwerk verbunden ist, drucken Sie eine Netzwerk-Konfigurationsseite. Sehen Sie im Abschnitt "Netzwerkkarte [x]" nach, ob der Status "Verbunden" lautet.

Weitere Informationen finden Sie im Abschnitt "Überprüfen der Druckereinrichtung" im *Benutzerhandbuch*.

Überprüfen der Druckereinrichtung

Nachdem Sie die Hardware- und Softwareoptionen installiert und den Drucker eingeschaltet haben, drucken Sie Folgendes aus und überprüfen, ob der Drucker richtig konfiguriert wurde:

- **Seite mit Menüeinstellungen:** Auf dieser Seite können Sie überprüfen, ob sämtliche Druckeroptionen korrekt installiert sind. Unten auf der Seite sind alle installierten Optionen aufgelistet. Wenn eine installierte Option nicht angezeigt wird, wurde sie nicht ordnungsgemäß installiert. Entfernen Sie die Option, und installieren Sie sie erneut.
- **Netzwerk-Konfigurationsseite:** Wenn der Drucker mit einem Netzwerk oder einem Druckserver verbunden ist, drucken Sie zur Überprüfung der Netzwerkverbindung eine Netzwerk-Konfigurationsseite. Auf dieser Seite finden Sie außerdem wichtige Informationen für die Konfiguration des Netzwerkdrucks.

Drucken einer Seite mit Menüeinstellungen

Wechseln Sie auf dem Startbildschirm zu:



> **Berichte** > **Menüeinstellungsseite**

Drucken einer Netzwerk-Konfigurationsseite

Wenn der Drucker in ein Netzwerk eingebunden ist, drucken Sie zur Überprüfung der Netzwerkverbindung eine Netzwerk-Konfigurationsseite. Auf dieser Seite finden Sie außerdem wichtige Informationen für die Konfiguration des Netzwerkdrucks.

- 1 Wechseln Sie auf dem Startbildschirm zu:



> **Berichte** > **Netzwerk-Konfigurationsseite**

- 2 Überprüfen Sie im ersten Abschnitt der Netzwerk-Konfigurationsseite, ob als Status **Verbunden** angegeben ist.



Wenn der Status **Nicht verbunden** lautet, ist möglicherweise der LAN-Drop nicht aktiv oder das Netzkabel fehlerhaft. Wenden Sie sich zur Problemlösung an einen Systemsupport-Mitarbeiter, und drucken Sie eine weitere Netzwerk-Konfigurationsseite.

Einlegen von Papier und Spezialdruckmedien

In diesem Kapitel wird die Auswahl und Handhabung von Papier und Spezialdruckmedien erläutert. Die Zuverlässigkeit des Drucks lässt sich nicht nur durch die richtige Medienauswahl, sondern auch durch das ordnungsgemäße Einlegen der Medien verbessern. Weitere Informationen finden Sie unter "Vermeiden von Papierstaus" auf Seite 165 und "Aufbewahren von Papier" auf Seite 65.

Einstellen von Papierformat und Papiersorte

Wechseln Sie auf dem Startbildschirm zu:

 >Menü "Papier" >Papierformat/Sorte > Fach auswählen > Papierformat oder -sorte auswählen > 

Konfigurieren des Papierformats "Universal"

Das Papierformat "Universal" ist eine benutzerdefinierte Einstellung, bei der Sie auf Papierformaten drucken können, die nicht in den Druckermenüs voreingestellt sind.

Hinweise:

- Das kleinste unterstützte Papierformat für "Universal" hat die Maße 76 x 127 mm (3 x 5 Zoll) und kann nur in die Universalzuführung und die manuelle Zuführung eingelegt werden.
- Das größte unterstützte Papierformat für "Universal" hat die Maße 215,9 x 359,9 mm (8,5 x 14,17 Zoll) und kann nur in die Universalzuführung und die manuelle Zuführung eingelegt werden.

1 Wechseln Sie auf dem Startbildschirm zu:

 >Menü "Papier" >Allgem. Konfig. >Maßeinheiten > Maßeinheit auswählen

2 Berühren Sie **Hochformat Breite** oder **Hochformat Höhe**.

3 Wählen Sie die Breite oder Höhe aus, und berühren Sie dann  ^.

Einlegen von Druckmedien in die 250- und 550-Blatt-Fächer

Der Drucker verfügt standardmäßig über ein 250-Blatt-Fach (Fach 1) mit einer integrierten manuellen Zuführung. Das 250-Blatt-Fach, die 650-Blatt-Doppelzuführung und das 550-Blatt-Fach unterstützen die gleichen Papierformate und -sorten. Das Einlegen von Papier unterscheidet sich ebenfalls nicht.

 **VORSICHT - VERLETZUNGSGEFAHR:** Um zu vermeiden, dass die Komponenten instabil werden, legen Sie die Medien in jedes Fach einzeln ein. Alle Fächer sollten bis zu ihrem Einsatz geschlossen bleiben.

1 Ziehen Sie das Fach vollständig heraus.

Hinweis: Nehmen Sie keine Fächer heraus, wenn ein Druckauftrag ausgeführt wird oder wenn die Meldung **Belegt** auf dem Display angezeigt wird. Dies kann zu einem Papierstau führen.



- 2** Wenn das Papier ein längeres Format als "Letter" aufweist, ziehen Sie den Längenführungshebel am hinteren Ende des Fachs heraus, um ihn zu verlängern.



- 3 Drücken Sie die Längsführungshebel zusammen, und schieben Sie die Führung in die richtige Position für das einzulegende Papierformat.



Hinweis: Schieben Sie die Führung mithilfe der Formatmarkierungen unten im Fach in die richtige Position.

- 4 Drücken Sie die Breitenführung zusammen und schieben Sie die Führung in die richtige Position für das einzulegende Papierformat.



Hinweis: Schieben Sie die Führungen mithilfe der Papierformatmarkierungen unten im Fach in die richtige Position.

- 5 Biegen Sie den Papierstapel in beide Richtungen, um die Blätter voneinander zu lösen. Das Papier darf nicht geknickt oder geknittert werden. Klopfen Sie die Kanten auf einer ebenen Fläche gerade.



- 6 Legen Sie den Papierstapel mit der empfohlenen Druckseite nach oben ein.



- 7 Die Papierführungen müssen an den Rändern des Papiers anliegen.

- 8 Schieben Sie die Zuführung ein.

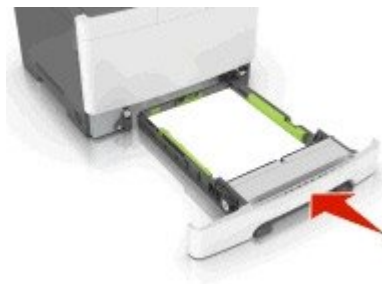

- 9 Stellen Sie Papierformat und -sorte auf dem Druckerbedienfeld im Menü "Papier" entsprechend dem in das Fach eingelegten Papier ein.

Hinweis: Die Verwendung von verschiedenen Papiersorten oder -formaten in einem Fach kann zu Papierstaus führen.

Einlegen von Druckmedien in die 650-Blatt-Doppelzuführung

Die 650-Blatt-Doppelzuführung (Fach 2) besteht aus einem 550-Blatt-Fach und einer integrierten 100-Blatt-Universalzuführung. Die Zuführung wird auf die gleiche Weise eingesetzt wie das 250-Blatt-Fach und das optionale 550-Blatt-Fach und unterstützt dieselben Papiersorten und -formate. Der einzige Unterschied liegt im Aussehen der Führungsschienen und in der Position der Papierformatmarkierungen.

⚠ VORSICHT - VERLETZUNGSGEFAHR: Um zu vermeiden, dass die Komponenten instabil werden, legen Sie die Medien in jedes Fach einzeln ein. Alle anderen Fächer sollten bis zu ihrem Einsatz geschlossen bleiben.

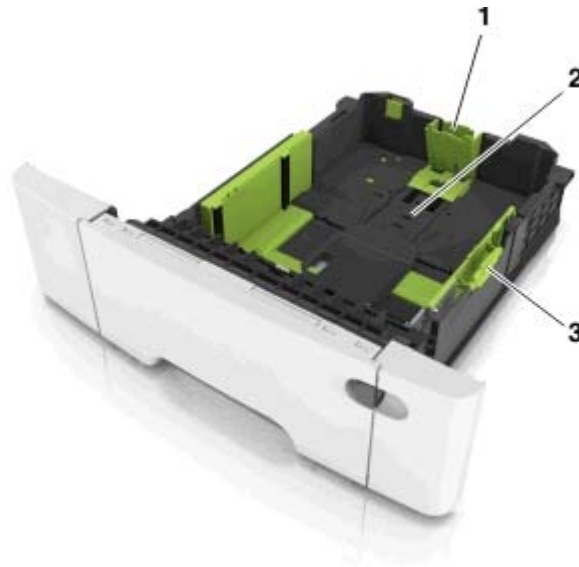

1	Längenführungshebel
2	Papierformatmarkierung
3	Seitenführungsschiene

Einlegen von Druckmedien in die Universalzuführung

1 Drücken Sie die Entriegelung der Universalzuführung nach links.



2 Öffnen Sie die Universalzuführung.



3 Ziehen Sie die Verlängerung der Universalzuführung aus.

Hinweis: Ziehen Sie die Verlängerung vorsichtig aus, bis die Universalzuführung vollständig herausgezogen und geöffnet ist.



4 Bereiten Sie den einzulegenden Papierstapel vor.

- Biegen Sie den Papierstapel in beide Richtungen, um die Blätter voneinander zu lösen. Das Papier darf nicht geknickt oder geknittert werden. Gleichen Sie die Kanten auf einer ebenen Fläche an.



- Halten Sie Folien an den Kanten. Klopfen Sie die Kanten auf einer ebenen Fläche gerade.

Hinweis: Die Druckseite von Folien darf nicht berührt werden. Achten Sie darauf, dass Sie die Folien nicht zerkratzen.



- Biegen Sie einen Umschlagstapel in beide Richtungen, um die Umschläge voneinander zu lösen. Klopfen Sie die Kanten auf einer ebenen Fläche gerade.

Warnung - Mögliche Schäden: Es dürfen keine Umschläge mit Briefmarken, Metallklammern, Haken, Fenstern, Fütterung oder selbstklebenden Aufklebern verwendet werden. Durch solche Umschläge kann der Drucker schwer beschädigt werden.



- 5 Suchen Sie die Markierung für die maximale Füllhöhe und den Hebel.

Hinweis: Stellen Sie sicher, dass das Papier bzw. die Spezialdruckmedien die Markierung für die maximale Füllhöhe an den Papierführungen nicht überschreiten.

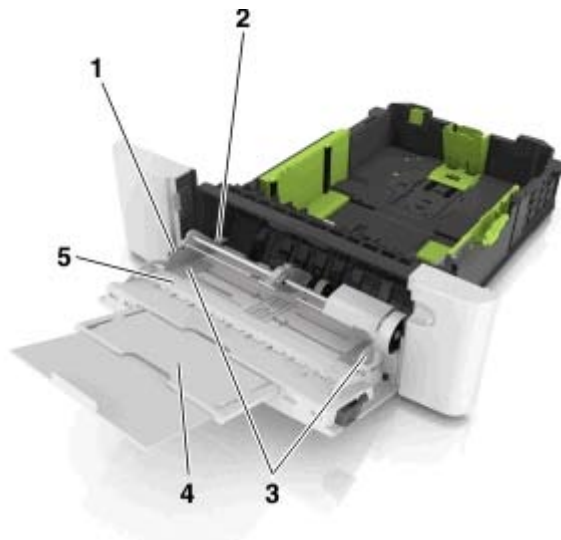

1	Seitenführungsschiene
2	Markierung für maximale Füllhöhe
3	Seitenführung
4	Verlängerung der Zuführung
5	Papierformatmarkierung

6 Legen Sie Papier ein, und passen Sie die Seitenführung so an, dass sie an der Kante des Papierstapels anliegt.

- Legen Sie Papier, Karten und Folien mit der empfohlenen Druckseite nach unten und der Oberkante voraus ein.



- Legen Sie Briefumschläge so ein, dass die Umschlagklappe nach oben und zur rechten Seite der Papierführung zeigt.

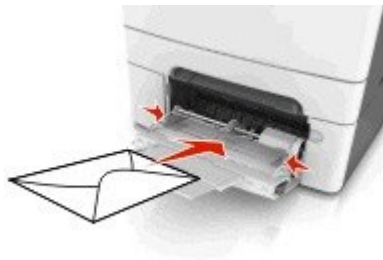

Hinweise:

- Schließen Sie die Universalzuführung nicht bzw. legen Sie kein Papier in die Universalzuführung ein, während ein Druckauftrag ausgeführt wird.
- Legen Sie jeweils nur eine Papiersorte in einem Format ein.
- Das Papier sollte flach in der Universalzuführung liegen. Stellen Sie sicher, dass das Papier locker in der Universalzuführung liegt und nicht gebogen oder geknickt ist.

7 Stellen Sie Papierformat und -sorte auf dem Druckerbedienfeld im Menü "Papier" entsprechend dem in das Fach eingelegten Papier ein.

Einlegen von Papier in die manuelle Zuführung

Das Standard-250-Blatt-Fach verfügt über eine integrierte manuelle Zuführung, über die Sie nacheinander unterschiedliche Papiersorten bedrucken können.

1 Einlegen von Papier in die manuelle Zuführung:

- Für den einseitigen Druck mit der Druckseite nach unten
- Für den beidseitigen Druck (Duplex) mit der Druckseite nach oben

Hinweis: Briefbögen werden je nach Druckmodus auf unterschiedliche Art eingelegt.

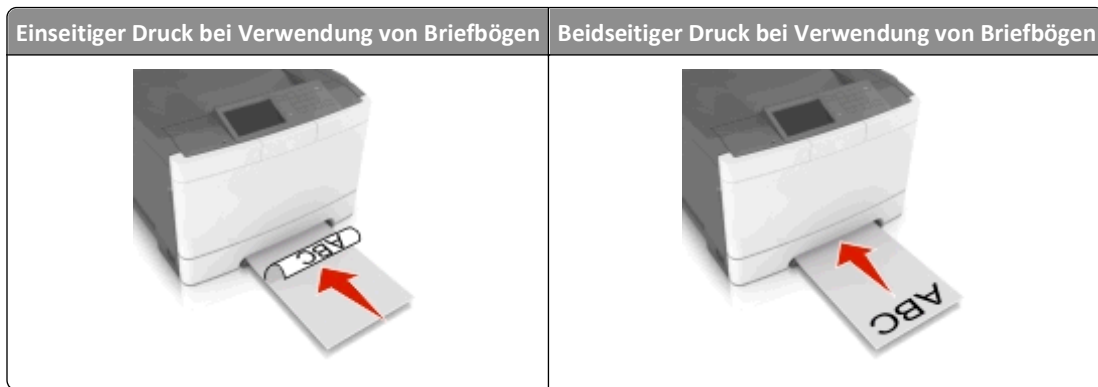

- Legen Sie Briefumschläge so ein, dass die Umschlagklappe nach oben und zur rechten Seite der Papierführung zeigt.

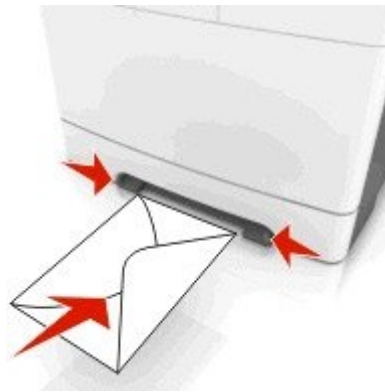

- 2 Geben Sie nur so viel Papier in die manuelle Zuführung, dass die vordere Kante die Papierführung berührt.

Hinweis: Um die höchstmögliche Druckqualität zu erzielen, verwenden Sie nur qualitativ hochwertige für Laserdrucker vorgesehene Druckmedien.

- 3 Stellen Sie die Papierführungen auf die Breite des eingelegten Papiers ein.

Warnung - Mögliche Schäden: Schieben Sie das Papier nicht mit Gewalt in die Zuführung. Sie können dadurch Papierstaus verursachen.

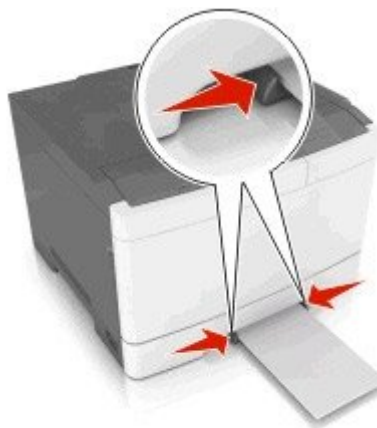

Verbinden und Trennen von Fächern

Wenn das Papierformat und die Papiersorte in zwei Fächern identisch sind, werden diese Fächer vom Drucker verbunden. Sobald ein verbundenes Fach geleert ist, wird Papier aus dem nächsten verbundenen Fach eingezogen. Es wird empfohlen, unterschiedlichen Papiersorten, wie z. B. Briefbögen und Normalpapier in verschiedenen Farben, eindeutige Namen zuzuweisen, damit die Fächer nicht automatisch verbunden werden.

Verbinden und Trennen von Fächern

- 1 Öffnen Sie einen Webbrowser, und geben Sie die IP-Adresse des Druckers in das Adressfeld ein.

Hinweise:

- Zeigen Sie die IP-Adresse des Druckers auf dem Startbildschirm des Druckers an. Die IP-Adresse wird in vier Zahlengruppen angezeigt, die durch Punkte voneinander abgetrennt sind. Beispiel: 123.123.123.123.
- Wenn Sie einen Proxyserver verwenden, deaktivieren Sie ihn vorübergehend, um die Webseite ordnungsgemäß zu laden.

- 2 Klicken Sie auf **Einstellungen >Menü "Papier"**.

- 3 Ändern Sie die Einstellungen für Papierformat und Papiersorte für die Fächer, die Sie verbinden.

- Um Fächer zu verbinden, vergewissern Sie sich, dass Papierformat und Papiersorte für das Fach mit dem anderen Fach übereinstimmen.
- Um die Verbindung von Fächern zu lösen, vergewissern Sie sich, dass Papierformat oder Papiersorte für das Fach *nicht* mit dem anderen Fach übereinstimmen.

- 4 Klicken Sie auf **Übernehmen**.

Hinweis: Die Einstellungen für das Papierformat und die Papiersorte können auch am Druckerbedienfeld geändert werden. Weitere Informationen finden Sie unter "Einstellen von Papierformat und Papiersorte" auf Seite 47.

Warnung - Mögliche Schäden: Das in das Fach eingelegte Papier sollte dem benutzerdefinierten Namen für die Papiersorte entsprechen, der auf dem Drucker zugewiesen wurde. Die Temperatur der Fixierstation variiert je nach angegebener Papiersorte. Wenn die Einstellungen nicht ordnungsgemäß konfiguriert sind, können Druckprobleme auftreten.

Erstellen eines benutzerdefinierten Namens für eine Papiersorte

Verwendung des Embedded Web Server

- 1 Öffnen Sie einen Webbrowser, und geben Sie die IP-Adresse des Druckers in das Adressfeld ein.

Hinweise:

- Zeigen Sie die IP-Adresse des Druckers auf dem Startbildschirm des Druckers an. Die IP-Adresse wird in vier Zahlengruppen angezeigt, die durch Punkte voneinander abgetrennt sind. Beispiel: 123.123.123.123.
- Wenn Sie einen Proxyserver verwenden, deaktivieren Sie ihn vorübergehend, um die Webseite ordnungsgemäß zu laden.

- 2 Klicken Sie auf **Einstellungen >Menü "Papier" >Benutzerdefinierte Namen**.

- 3 Wählen Sie einen benutzerdefinierten Namen und geben Sie ihn für die Papiersorte ein.

- 4 Klicken Sie auf **Übernehmen**.
- 5 Klicken Sie auf **Benutzersorten** und überprüfen Sie, ob der benutzerdefinierte Name durch den neuen Namen der Benutzersorte ersetzt wurde.

Verwenden der Druckerbedienerkonsole

- 1 Wechseln Sie auf dem Startbildschirm zu:



>Menü "Papier" >Benutzerdefinierte Namen

- 2 Wählen Sie einen benutzerdefinierten Namen und geben Sie ihn für die Papiersorte ein.
- 3 Berühren Sie .
- 4 Berühren Sie **Benutzersorten** und überprüfen Sie, ob der benutzerdefinierte Name durch den neuen Namen der Benutzersorte ersetzt wurde.

Zuweisen einer benutzerdefinierten Papiersorte

Verwendung des Embedded Web Server

Beim Verbinden bzw. Trennen von Fächern kann ein benutzerdefinierter Name für die Papiersorte zugewiesen werden.

- 1 Öffnen Sie einen Webbrowser, und geben Sie die IP-Adresse des Druckers in das Adressfeld ein.

Hinweise:

- Zeigen Sie die IP-Adresse des Druckers auf dem Startbildschirm des Druckers an. Die IP-Adresse wird in vier Zahlengruppen angezeigt, die durch Punkte voneinander abgetrennt sind. Beispiel: 123.123.123.123.
- Wenn Sie einen Proxyserver verwenden, deaktivieren Sie ihn vorübergehend, um die Webseite ordnungsgemäß zu laden.

- 2 Klicken Sie auf **Einstellungen** >Menü "Papier" >Benutzersorten.
- 3 Wählen Sie einen benutzerdefinierten Namen für die Papiersorte und danach eine Papiersorte aus.
Hinweis: Die Werksvorgabe für alle definierten Benutzersorten lautet "Papier".
- 4 Klicken Sie auf **Übernehmen**.

Verwenden der Druckerbedienerkonsole

- 1 Wechseln Sie auf dem Startbildschirm zu:



>Menü "Papier" >Benutzersorten

- 2 Wählen Sie einen benutzerdefinierten Namen für die Papiersorte und danach eine Papiersorte aus.
Hinweis: Die Werksvorgabe für alle definierten Benutzersorten lautet "Papier".



- 3 Berühren Sie .





Anleitung für Papier und Spezialdruckmedien

Verwenden von Spezialdruckmedien

Tipps für das Verwenden von Briefbögen

- Verwenden Sie speziell für Laserdrucker entwickelte Briefbögen.
- Führen Sie stets Testdrucke mit den Briefbögen durch, die Sie verwenden möchten, bevor Sie große Mengen kaufen.
- Vor dem Einlegen der Briefbögen sollten Sie die Blätter biegen, um zu verhindern, dass sie aneinander haften.
- Beim Bedrucken von Briefbögen ist die Seitenausrichtung von Bedeutung.

Papierzufuhr	Drucken	Druckseite	Papierausrichtung
Fächer 	Einseitig	Nach oben	Legen Sie das Blatt so ein, dass es mit der Oberkante zuerst in den Drucker eingezogen wird.
Fächer 	Beidseitig	Nach unten	Legen Sie das Blatt so ein, dass es mit der Unterkante zuerst in den Drucker eingezogen wird.
Hinweis: Informieren Sie sich beim Hersteller oder Anbieter, ob die vordruckten Briefbögen für Laserdrucker geeignet sind.			

Papierzufuhr	Drucken	Druckseite	Papierausrichtung
Univer&salzuführung 	Einseitig	Nach unten	Legen Sie das Blatt so ein, dass es mit der Oberkante zuerst in den Drucker eingezogen wird.
Univer&salzuführung 	Beidseitig	Nach oben	Legen Sie das Blatt so ein, dass es mit der Unterkante zuerst in den Drucker eingezogen wird.
Manuelle Zuführung 	Einseitig	Nach unten	Legen Sie das Blatt so ein, dass es mit der Oberkante zuerst in den Drucker eingezogen wird.
Manuelle Zuführung 	Beidseitig	Nach oben	Legen Sie das Blatt so ein, dass es mit der Unterkante zuerst in den Drucker eingezogen wird.

Hinweis: Informieren Sie sich beim Hersteller oder Anbieter, ob die vorgedruckten Briefbögen für Laserdrucker geeignet sind.

Tipps für das Verwenden von Folien

Drucken Sie eine Testseite auf den Folien, die Sie verwenden möchten, bevor Sie große Mengen kaufen.

Beachten Sie Folgendes beim Bedrucken von Folien:

- Folien können aus dem 250-Blatt-Fach, aus der manuellen Zuführung oder der optionalen Universalzuführung eingezogen werden.
- Verwenden Sie speziell für Laserdrucker entwickelte Folien. Informieren Sie sich beim Hersteller oder Händler, ob die Folien Temperaturen bis zu 200 °C standhalten können, ohne zu schmelzen, zu verblassen, zu verschmieren oder gefährliche Dämpfe freizusetzen.
- Um Problemen mit der Druckqualität vorzubeugen, vermeiden Sie Fingerabdrücke auf den Folien.

Tipps für das Drucken von Etiketten

Führen Sie stets Testdrucke mit den Etiketten durch, die Sie verwenden möchten, bevor Sie große Mengen kaufen.

Hinweis: Verwenden Sie ausschließlich Papieretikettenbögen. Vinyl-, Apotheken- und beidseitige Etiketten werden nicht unterstützt.

Weitere Informationen zum Bedrucken von Etiketten, zu Eigenschaften und zur Gestaltung finden Sie im *Handbuch zu Karten & Etiketten* unter <http://support.lexmark.com>.

Beachten Sie Folgendes beim Bedrucken von Etiketten:

- Verwenden Sie speziell für Laserdrucker entwickelte Etiketten. Informieren Sie sich beim Hersteller oder Händler über Folgendes:
 - Verwenden Sie Etiketten, die Temperaturen von bis zu 230 °C standhalten, ohne zu verkleben, sich übermäßig zu wellen, zu knittern oder gefährliche Dämpfe freizusetzen.
 - Etikettenkleber, Etikettenbogen (Druckkarton) und die Beschichtung können einem Druck von 25 psi standhalten, ohne die Beschichtung zu verlieren, an den Kanten zu verlaufen oder gefährliche Dämpfe freizusetzen.
- Verwenden Sie keine Etiketten mit Hochglanzmaterial als Träger.
- Verwenden Sie nur vollständige Etikettenbögen. Bei nicht vollständigen Etikettenbögen können sich Etiketten während des Druckvorgangs lösen und so einen Papierstau verursachen. Unvollständige Etikettenbögen können darüber hinaus den Drucker und die Kassette mit Kleber verunreinigen und zu einem Verlust der Garantie für den Drucker und die Tonerkassette führen.
- Verwenden Sie keine Etiketten mit freiliegender Klebstoff.
- Drucken Sie nicht innerhalb eines Bereichs von 1 mm von der Etikettkante bzw. der Perforation oder zwischen den Prägeschnitten des Etiketts.
- Stellen Sie sicher, dass der klebende Träger nicht an die Bogenkanten reicht. Die Zonenbeschichtung des Klebstoffs sollte einen Rand von mindestens 1 mm von den Kanten einhalten. Klebstoff kann den Drucker verunreinigen und zum Verlust der Garantie führen.
- Wenn eine Zonenbeschichtung des Klebstoffs nicht möglich ist, entfernen Sie einen 2 mm breiten Streifen an der Führungskante und der Mitnehmerkante und verwenden Sie einen nicht verlaufenden Kleber.
- Das Hochformat ist zu bevorzugen, insbesondere beim Drucken von Barcodes.

Tipps für das Verwenden von Karten

Karten sind schwere und einschichtige Spezialdruckmedien. Sie verfügen über veränderliche Eigenschaften, wie den Feuchtigkeitsgehalt, die Stärke und die Struktur, die die Druckqualität wesentlich beeinflussen können.

- Stellen Sie sicher, dass im Menü "Papier" die Papiersorte auf "Karten" eingestellt ist.
- Stellen Sie sicher, dass im Menü "Papier" die richtige Einstellung für die Papierstruktur ausgewählt ist.
- Vorgedruckte Elemente, Perforationen und Falzstellen können die Druckqualität erheblich beeinträchtigen und Papierstaus sowie Probleme bei der Handhabung der Druckmedien verursachen.
- Informieren Sie sich beim Hersteller oder Händler, ob die Karten Temperaturen bis zu 230 °C ausgesetzt werden können, ohne schädliche Dämpfe freizusetzen.
- Verwenden Sie keine vorgedruckten Karten, die mit Chemikalien hergestellt wurden, die den Drucker verunreinigen können. Durch die vorgedruckten Elemente können halbflüssige und flüchtige Komponenten in den Drucker gelangen.
- Die Verwendung von Karten mit horizontaler Faserrichtung wird empfohlen.
- Führen Sie stets Testdrucke mit den Karten durch, die Sie verwenden möchten, bevor Sie große Mengen kaufen.

Richtlinien für Papier

Wählen Sie das richtige Papier bzw. geeignete Spezialdruckmedien, um Druckprobleme zu reduzieren. Um eine optimale Druckqualität zu erzielen, fertigen Sie Probedrucke auf dem jeweiligen Papier oder Spezialdruckmedium an, bevor Sie größere Mengen davon kaufen.

Papiereigenschaften

Die folgenden Papiereigenschaften beeinflussen die Druckqualität und die Zuverlässigkeit des Druckers. Es wird empfohlen, diese Eigenschaften bei der Beurteilung neuen Papiers zu beachten.

Gewicht

Aus den Druckerfächern kann Papier mit einem Gewicht bis zu 176 g/m² und vertikaler Faserrichtung automatisch eingezogen werden. Aus der Universalzuführung kann Papier mit einem Gewicht bis zu 176 g/m² und vertikaler Faserrichtung automatisch eingezogen werden. Papier unter 60 g/m² ist u. U. nicht fest genug, um richtig eingezogen zu werden, sodass Papierstaus verursacht werden können. Verwenden Sie für optimale Druckergebnisse Papier mit einem Gewicht von 75 g/m² und vertikaler Faserrichtung. Bei Verwendung von Papier mit einem Format unter 182 x 257 mm (7,2 x 10,1 Zoll) sollte das Gewicht des Papiers mindestens 90 g/m² betragen.

Hinweis: Der beidseitige Druck wird für Papier mit einem Gewicht von 60-105 g/m² und vertikaler Faserrichtung unterstützt.

Wellen

Unter "gewellt" versteht man die Neigung von Papier, sich an den Kanten zu wellen. Übermäßig gewelltes Papier kann Probleme bei der Papierzufuhr verursachen. Da das Papier im Drucker hohen Temperaturen ausgesetzt ist, kann es sich auch nach dem Druckvorgang wellen. Wenn Sie Papier unverpackt in einer heißen, feuchten, kalten oder trockenen Umgebung aufbewahren, kann sich das Papier sogar in den Fächern vor dem Druckvorgang wellen, wodurch Einzugsprobleme verursacht werden können.

Glättegrad

Der Glättegrad von Papier beeinflusst unmittelbar die Druckqualität. Wenn Papier zu rau ist, kann der Toner nicht richtig auf dem Papier fixiert werden. Wenn das Papier zu glatt ist, können Einzugsprobleme oder Probleme hinsichtlich der Druckqualität verursacht werden. Verwenden Sie Papier mit einem Glättestwert zwischen 100 und 300 Sheffield-Punkten, wobei die beste Druckqualität bei einer Glätte zwischen 150 und 250 Sheffield-Punkten erzielt wird.

Feuchtigkeitsgehalt

Der Feuchtigkeitsgehalt des Papiers beeinflusst die Druckqualität und die Fähigkeit des Druckers, das Papier ordnungsgemäß einzuziehen. Bewahren Sie Papier in der Originalverpackung auf, bis Sie es verwenden. Damit wird das Papier weniger Feuchtigkeitsschwankungen ausgesetzt, die sich negativ auf die Qualität des Papiers auswirken können.

Lagern Sie Papier 24 bis 48 Stunden vor dem Druck in der Originalverpackung in der gleichen Umgebung wie der Drucker. Dehnen Sie die Zeit auf mehrere Tage aus, wenn die Lager- oder Transportumgebung stark von der Druckerumgebung abweicht. Bei dickem Papier ist möglicherweise ebenfalls ein längerer Aufbereitungszeitraum erforderlich.

Faserrichtung

Die Faserrichtung bezeichnet die Ausrichtung der Papierfasern in einem Blatt Papier. Die Faserrichtung ist entweder *vertikal*, d. h. die Fasern verlaufen in Längsrichtung des Papiers, oder *horizontal*, d. h. die Fasern verlaufen in Querrichtung des Papiers.

Für Feinpostpapier mit einem Gewicht von 60 bis 90 g/m² wird die Verwendung von Papier mit vertikaler Faserrichtung empfohlen.

Fasergehalt

Die meisten hochwertigen xerografischen Papiere bestehen aus 100 % chemisch zerfasertem Holz. Dieser Gehalt gibt dem Papier eine hohe Stabilität, sodass weniger Probleme bei der Papierzufuhr auftreten und eine höhere Druckqualität erzielt wird. Papier, das Fasern wie z. B. Baumwolle enthält, kann sich negativ auf die Papierhandhabung auswirken.

Unzulässige Papiersorten

Die folgenden Papiersorten sollten nicht für den Drucker verwendet werden:

- chemisch behandeltes Papier, das zum Erstellen von Kopien ohne Kohlepapier gedacht ist (auch als selbstdurchschreibendes Papier, kohlefreies Durchschlagpapier oder kohlepapierfreies Papier bezeichnet)
- vorgedrucktes Papier, das mit Chemikalien hergestellt wurde, die den Drucker verunreinigen können
- vorgedrucktes Papier, das durch die Temperatur in der Druckerfixierstation beeinträchtigt werden kann
- vorgedrucktes Papier, bei dem eine Registereinstellung (genaue Druckposition auf der Seite) von mehr als $\pm 2,3$ mm erforderlich ist, wie z. B. bei OCR-Formularen (Optical Character Recognition = optische Zeichenerkennung)
In manchen Fällen kann die Registereinstellung mit der Softwareanwendung geändert werden, um solche Formulare zu drucken.
- beschichtetes Papier (korrekturgeeignetes Feinpostpapier), synthetisches Papier, Thermopapier
- Papier mit rauen Kanten, Papier mit einer rauen oder stark strukturierten Oberfläche sowie gewelltes Papier
- Recycling-Papier, das nicht EN12281:2002 (europäisch) entspricht
- Papier mit einem Gewicht unter 60 g/m²
- mehrteilige Formulare oder Dokumente

Auswählen des Papiers

Durch die Verwendung des geeigneten Papiers können Papierstaus vermieden und ein störungsfreier Druck gewährleistet werden.

So vermeiden Sie Papierstaus und schlechte Druckqualität:

- Verwenden Sie *stets* neues, unbeschädigtes Papier.
- Achten Sie vor dem Einlegen auf die empfohlene Druckseite des Papiers. Ein entsprechender Hinweis befindet sich normalerweise auf der Verpackung des Papiers.
- Verwenden Sie *kein* Papier, das manuell zugeschnitten wurde.
- Legen Sie *keine* unterschiedlichen Papierformate, -sorten und -gewichte in ein Fach ein. Dadurch werden Papierstaus verursacht.
- Verwenden Sie *kein* beschichtetes Papier, es sei denn, es ist speziell für den elektrofotografischen Druck vorgesehen.

Auswählen vorgedruckter Formulare und Briefbögen

Beachten Sie beim Auswählen von vorgedruckten Formularen und Briefbögen die folgenden Richtlinien:

- Für 60 bis 90 g/m² -Papier wird Papier mit vertikaler Faserrichtung empfohlen.
- Verwenden Sie nur Formulare und Briefbögen, die im Offset-Lithographie-Verfahren oder im Gravurdruckverfahren bedruckt wurden.
- Vermeiden Sie Papier mit einer rauen oder stark strukturierten Oberfläche.

Verwenden Sie Papier, das mit hitzebeständigen und für die Verwendung in Xerokopierern vorgesehenen Farben bedruckt wurde. Die Farbe muss Temperaturen von bis zu 230 °C standhalten können, ohne dass ein Schmelzprozess eintritt oder gefährliche Dämpfe freigesetzt werden. Verwenden Sie Farben, die nicht durch das Harz im Toner beeinträchtigt werden. Farben auf Oxidations- oder Ölbasis erfüllen diese Anforderungen in der Regel; für Latexfarben gilt das möglicherweise nicht. Wenden Sie sich im Zweifelsfall an Ihren Papierlieferanten.

Vorgedrucktes Papier (beispielsweise Briefbögen) muss Temperaturen von bis zu 230 °C standhalten können, ohne dass ein Schmelzprozess eintritt oder gefährliche Dämpfe freigesetzt werden.

Verwenden von Recyclingpapier und anderen Papieren

Als Unternehmen, das sich seiner Verantwortung gegenüber der Umwelt bewusst ist, unterstützt Lexmark die Verwendung von Recycling-Papier, das speziell für Laserdrucker (elektrofotografische Drucker) hergestellt wird.

Da jedoch nicht allgemein gesagt werden kann, dass Recycling-Papier grundsätzlich gut eingezogen wird, testet Lexmark in regelmäßigen Abständen weltweit das im Handel erhältliche Einzelblatt-Kopierpapier. Bei diesen wissenschaftlichen Tests gelten strenge und fachspezifische Richtlinien. Dabei sind viele Faktoren zu berücksichtigen, entweder einzeln oder als Ganzes. Dazu zählen:

- Höhe des Altpapieranteils (Lexmark testet Papier mit einem Altpapieranteil von bis zu 100 %.)
- Temperatur- und Luftfeuchtigkeitsbedingungen (Die Testkammern simulieren die klimatischen Bedingungen aus allen Ländern der Welt.)
- Feuchtigkeitsgehalt (Der Feuchtigkeitsgehalt für Büropapier sollte bei 4-5 % liegen.)
- Biegeresistenz und entsprechende Festigkeit bedeuten eine optimale Zuführung durch den Drucker.
- Stärke (hat Auswirkungen darauf, wie viele Blätter in ein Fach eingelegt werden können)
- Oberflächenrauheit (gemessen in Sheffield-Einheiten, hat Auswirkungen auf die Klarheit des Druckbildes und die Fixierung des Toners auf dem Papier)

- Oberflächenreibungsfaktor (gibt an, wie leicht sich die einzelnen Blätter trennen lassen)
- Faserrichtung und Formation (hat Auswirkungen auf die Wellenbildung, die sich wiederum auf die Art auswirkt, wie das Papier durch den Drucker bewegt wird)
- Weißgehalt und Struktur (Aussehen und Griffigkeit)

Die Qualität von Recycling-Papier ist besser denn je, der Anteil von Recycling-Material in einem Papier beeinflusst allerdings den Grad der Kontrolle über Fremdmaterial. Und wenngleich Recycling-Papier eine gute Möglichkeit zum umweltfreundlichen Drucken bietet, ist es nicht perfekt. Der Energieaufwand beim Entfernen von Tinte oder Zusätzen wie Farb- und Klebstoffen ist so hoch, dass oft höhere CO₂-Emissionen als bei der normalen Papierherstellung verursacht werden. Insgesamt betrachtet ermöglicht die Verwendung von Recycling-Papier aber ein besseres Ressourcen-Management.

Die verantwortungsvolle Nutzung von Papier ist für Lexmark ein wichtiges Anliegen. Aus diesem Grund führen wir auch Lebenszyklus-Analysen für unsere Produkte durch. Für ein besseres Verständnis, welchen Einfluss Drucker auf die Umwelt haben, hat das Unternehmen mehrere solcher Lebenszyklus-Analysen in Auftrag gegeben. Das Ergebnis: Papier hält mit bis zu 80 % den Hauptanteil der im Laufe eines Produktlebenszyklus (vom Entwurf bis zum Ende der Lebensdauer) verursachten CO₂-Emissionen. Grund dafür sind die energieintensiven Prozesse bei der Herstellung von Papier.

Deshalb versucht Lexmark, Kunden und Partner dazu zu bewegen, den Einfluss von Papier zu minimieren. Die Verwendung von Recycling-Papier ist eine Möglichkeit. Die Vermeidung verschwenderischen und unnötigen Papierverbrauchs ist eine andere. Lexmark bietet Kunden zahlreiche Möglichkeiten, Verschwendung beim Drucken und Kopieren zu minimieren. Darüber hinaus ermutigen wir alle, ihr Papier über Anbieter zu beziehen, die sich für eine nachhaltige Forstwirtschaft stark machen.

Lexmark spricht keine Empfehlungen für einzelne Anbieter aus, allerdings gibt es eine Produktliste für Spezialanwendungen. Mit den folgenden Richtlinien zur Papierwahl kann der Umwelteinfluss beim Drucken verringert werden:

- 1** Minimieren Sie den Papierverbrauch.
- 2** Achten Sie bei Papier aus Holzfasern auf die Herkunft des Holzes. Kaufen Sie Papier von Anbietern, die Zertifizierungen wie die des FSC (Forestry Stewardship Council) oder des PEFC (Program for the Endorsement of Forest Certification) vorweisen können. Diese Zertifizierungen garantieren, dass der Papierhersteller Zellstoff von Forstunternehmen bezieht, die auf ein umweltverträgliches und sozial verantwortungsvolles Forstmanagement setzen und sich für die Wiederaufforstung stark machen.
- 3** Wählen Sie das am besten geeignete Papier für Druckanforderungen: Normales zertifiziertes Papier (75 oder 80 g/m²), Papier mit geringerem Gewicht oder Recycling-Papier.

Unzulässige Papiersorten

Testergebnisse zeigen an, dass die folgenden Papiersorten ein Risiko bei der Verwendung mit Laserdruckern darstellen:

- Chemisch behandeltes Papier, das zum Erstellen von Kopien ohne Kohlepapier gedacht ist (auch als *kohlepapierfreies Papier* bezeichnet)
- vorgedrucktes Papier, das mit Chemikalien hergestellt wurde, die den Drucker verunreinigen können
- Vorgeschnittenes Papier, das durch die Temperatur in der Druckerfixierstation beeinträchtigt werden kann
- Vorgeschnittenes Papier, bei dem eine Registereinstellung (genaue Position auf der Seite) von mehr als ±2,3 mm erforderlich ist, wie z.B. bei OCR-Formularen (Optical Character Recognition = optische Zeichenerkennung). In manchen Fällen kann die Registereinstellung mit der Softwareanwendung geändert werden, um solche Formulare zu drucken.
- Beschichtetes Papier (korrekturgeeignetes Feinpostpapier), synthetisches Papier, Thermopapier
- Papier mit rauen Kanten oder einer rauen bzw. stark strukturierten Oberfläche sowie gewelltes Papier

- Recycling-Papier, nicht entsprechend EN12281:2002 (Europäische Tests)
- Papier mit einem Gewicht unter 60 g/m²
- Mehrteilige Formulare oder Dokumente

Weitere Informationen über Lexmark finden Sie unter www.lexmark.com. Informationen zum Thema Nachhaltigkeit finden Sie unter dem Link **Environmental Sustainability**.

Aufbewahren von Papier

Befolgen Sie die folgenden Richtlinien zum Aufbewahren von Papier, um Papierstaus zu vermeiden und eine gleichbleibende Druckqualität sicherzustellen:

- Die besten Ergebnisse erzielen Sie, wenn Sie Papier bei einer Temperatur von 21 °C und einer relativen Luftfeuchtigkeit von 40 % aufbewahren. Die meisten Hersteller empfehlen, bei Temperaturen zwischen 18 und 24 °C und einer relativen Luftfeuchtigkeit von 40 bis 60 % zu drucken.
- Lagern Sie Kartons mit Papier nicht direkt auf dem Boden, sondern auf einer Palette oder in einem Regal.
- Lagern Sie Einzelpakete auf einer ebenen Fläche.
- Legen Sie keine Gegenstände auf Papierpaketen ab.
- Nehmen Sie das Papier erst aus dem Karton oder der Verpackung, wenn Sie es in den Drucker einlegen möchten. Das Papier bleibt sauber, trocken und plan, wenn Sie es im Karton oder in der Verpackung aufbewahren.

Unterstützte Papierformate, -sorten und -gewichte

In diesem Kapitel finden Sie Informationen zu Standardeinzügen, optionalen Papiereinzügen sowie zu unterstützten Papiersorten.

Hinweis: Wenn Sie ein Papierformat verwenden, das nicht aufgeführt wird, wählen Sie das *nächstgrößere* Format aus.

Unterstützte Papierformate

Hinweis: Ihr Druckermodell wird möglicherweise mit einer 650-Blatt-Doppelzuführung geliefert, die aus einem 550-Blatt-Fach und einer integrierten 100-Blatt-Universalzuführung besteht. Das 550-Blatt-Fach der 650-Blatt-Doppelzuführung unterstützt dieselben Papierformate wie das optionale 550-Blatt-Fach. Die integrierte Universalzuführung unterstützt unterschiedliche Papierformate, -sorten und -gewichte.

Papierformat und Maße	Standard-250-Blatt-Fach	Manuelle Zuführung	650-Blatt-Doppelzuführung		550-Blatt-Fach	Duplex-Modus
			550-Blatt-Fach	Universalzuführung		
A4 210 x 297 mm (8,3 x 11,7 Zoll)	✓ ¹	✓	✓ ¹	✓ ¹	✓ ¹	✓
A5 148 x 210 mm (5,83 x 8,3 Zoll)	✓ ¹	✓	✓ ²	✓ ¹	✓ ²	X
A6 105 x 148 mm (4,1 x 5,8 Zoll)	X	✓	X	✓ ¹	X	X
JIS B5 182 x 257 mm (7,2 x 10,1 Zoll)	✓ ¹	✓	✓ ¹	✓ ¹	✓ ¹	X
Letter 216 x 279 mm (8,5 x 11 Zoll)	✓ ¹	✓	✓ ¹	✓ ¹	✓ ¹	✓
Legal 216 x 356 mm (8,5 x 14 Zoll)	✓ ¹	✓	✓ ¹	✓ ¹	✓ ¹	✓
Executive 184 x 267 mm (7,3 x 10,5 Zoll)	✓ ¹	✓	✓ ¹	✓ ¹	✓ ¹	X
Oficio (Mexico) 216 x 340 mm (8,5 x 13,4 Zoll)	✓ ¹	✓	✓ ¹	✓ ¹	✓ ¹	✓
Folio 216 x 330 mm (8,5 x 13 Zoll)	✓ ¹	✓	✓ ¹	✓ ¹	✓ ¹	✓
Statement 140 x 216 mm (5,5 x 8,5 Zoll)	X	✓	X	✓ ¹	X	X
Universal 76 x 127 mm (3 x 5 Zoll) bis 216 x 356 mm (8,5 x 14 Zoll)	X	✓ ^{1,3}	X	✓ ^{1,3}	X	X
Universal 148 x 210 mm (5,8 x 8,3 Zoll) bis 216 x 356 mm (8,5 x 14 Zoll).	✓ ^{1,2}	✓	✓ ^{1,2}	✓	✓ ^{1,2}	✓ ⁴
7 3/4 Briefumschlag (Monarch) 98 x 191 mm (3,9 x 7,5 Zoll)	X	✓	X	✓ ¹	X	X
9 Briefumschlag 98 x 225 mm (3,9 x 8,9 Zoll)	X	✓	X	✓ ¹	X	X

¹ Die Zuführung unterstützt Papierformate ohne *Formaterkennung*.

² "Universal" wird im 250-Standardfach oder optionalen 550-Blatt-Fach nur unterstützt, wenn das Papierformat zwischen 148 x 215,9 mm (5,83 x 8,5 Zoll) und 215,9 x 355,6 mm (8,5 x 14 Zoll) beträgt.

³"Universal" wird in der Universalzuführung und manuellen Zuführung nur unterstützt, wenn das Papierformat zwischen 76,2 x 127 mm (3 x 5 Zoll) und 215,9 x 359,9 mm (8,5 x 14,17 Zoll) beträgt.

⁴"Universal" wird im Duplexmodus nur unterstützt, wenn die Breite zwischen 210 mm (8,27 Zoll) und 215,9 mm (8,5 Zoll) und die Länge zwischen 279,4 mm (11 Zoll) und 355,6 mm (14 Zoll) beträgt.

Papierformat und Maße	Standard-250-Blatt-Fach	Manuelle Zuführung	650-Blatt-Doppelzuführung		550-Blatt-Fach	Duplex-Modus
			550-Blatt-Fach	Universalzuführung		
10 Briefumschlag 105 x 241 mm (4,1 x 9,5 Zoll)	X	✓	X	✓ ¹	X	X
DL Briefumschlag 110 x 220 mm (4,3 x 8,7 Zoll)	X	✓	X	✓ ¹	X	X
C5 Briefumschlag 162 x 229 mm (6,4 x 9 Zoll)	X	✓	X	✓ ¹	X	X
B5 Briefumschlag 176 x 250 mm (6,9 x 9,8 Zoll)	X	✓	X	✓ ¹	X	X
Anderer Briefumschlag 98 x 162 mm (3.9 x 6.3 Zoll) bis zu 176 x 250 mm (6,9 x 9.8 Zoll)	X	✓	X	✓ ¹	X	X

¹ Die Zuführung unterstützt Papierformate ohne *Formaterkennung*.

² "Universal" wird im 250-Standardfach oder optionalen 550-Blatt-Fach nur unterstützt, wenn das Papierformat zwischen 148 x 215,9 mm (5,83 x 8,5 Zoll) und 215,9 x 355,6 mm (8,5 x 14 Zoll) beträgt.

³"Universal" wird in der Universalzuführung und manuellen Zuführung nur unterstützt, wenn das Papierformat zwischen 76,2 x 127 mm (3 x 5 Zoll) und 215,9 x 359,9 mm (8,5 x 14,17 Zoll) beträgt.

⁴"Universal" wird im Duplexmodus nur unterstützt, wenn die Breite zwischen 210 mm (8,27 Zoll) und 215,9 mm (8,5 Zoll) und die Länge zwischen 279,4 mm (11 Zoll) und 355,6 mm (14 Zoll) beträgt.

Unterstützte Papiersorten und -gewichte

Hinweise:



- Ihr Druckermodell wird möglicherweise mit einer 650-Blatt-Doppelzuführung geliefert, die aus einem 550-Blatt-Fach und einer integrierten 100-Blatt-Universalzuführung besteht. Das 550-Blatt-Fach der 650-Blatt-Doppelzuführung unterstützt dieselben Papierformate und -sorten wie das 550-Blatt-Fach. Die integrierte Universalzuführung unterstützt unterschiedliche Papierformate, -sorten und -gewichte.
- Etiketten, Folien, Briefumschläge und Karten werden immer mit einer niedrigeren Druckgeschwindigkeit gedruckt.

Papiersorte	250-Blatt-Fach	Manuelle Zuführung	650-Blatt-Doppelzuführung		550-Blatt-Fach	Duplex-Modus
			550-Blatt-Fach	Univer&salzuführung		
Papier <ul style="list-style-type: none"> • Normal • Recycling-Papier • Glanz • Feinpostpapier • Briefbögen • Vordruckt • Farbpapier • Leicht • Schwer • Rau/Baumwolle • Benutzersorte [x] 	✓	✓	✓	✓	✓	✓
Karten	✓	✓	✓	✓	✓	X
Folien	✓	✓	X	✓	X	X
Etiketten <ul style="list-style-type: none"> • Papier 	✓	✓	✓	✓	✓	X
Umschlag	X	✓	X	✓	X	X

Drucken

Drucken von Formularen

Verwenden Sie die Anwendung "Formulare und Favoriten", um schnell und einfach auf häufig verwendete Formulare oder andere regelmäßig gedruckte Inhalte zuzugreifen. Bevor Sie die Anwendung verwenden können, muss sie auf dem Drucker eingerichtet werden. Weitere Informationen finden Sie unter "Einrichten von Forms and Favorites" auf Seite 22.

- 1 Navigieren Sie auf dem Startbildschirm des Druckers zu:
Formulare und Favoriten > Formular aus der Liste auswählen > Anzahl der Kopien eingeben > weitere Einstellungen anpassen
- 2 Drücken Sie abhängig von Ihrem Druckermodell   oder **Übernehmen**.

Drucken eines Dokuments

Drucken eines Dokuments

- 1 Stellen Sie am Druckerbedienfeld Papiersorte und -format entsprechend dem eingelegten Papier ein.
- 2 Senden Sie den Druckauftrag:

Für Windows-Benutzer

- a Klicken Sie in einem geöffnetem Dokument auf **Datei >Drucken**.
- b Klicken Sie auf **Eigenschaften, Voreinstellungen, Optionen** oder **Einrichtung**.
- c Passen Sie die Einstellungen nach Bedarf an.
- d Klicken Sie auf **OK >Drucken**.

Für Macintosh-Benutzer

- a Passen Sie die Einstellungen im Dialogfeld "Seite einrichten" an:
 - 1 Klicken Sie bei geöffnetem Dokument auf **Ablage >Seite einrichten**.
 - 2 Wählen Sie ein Papierformat aus oder erstellen Sie ein benutzerdefiniertes Papierformat, das dem eingelegten Papier entspricht.
 - 3 Klicken Sie auf **OK**.
- b Passen Sie die Einstellungen im Dialogfeld "Drucken" an:
 - 1 Wählen Sie bei geöffnetem Dokument **Datei >Drucken** aus.
Klicken Sie bei Bedarf auf das Dreieck, um weitere Optionen einzublenden.
 - 2 Passen Sie die Einstellungen für Druckoptionen in den Popup-Menüs nach Bedarf an.

Hinweis: Um mit einer spezifischen Papiersorte zu drucken, passen Sie die Einstellungen für die Papiersorte an das eingelegte Papier an oder wählen Sie das geeignete Fach bzw. die geeignete Zuführung aus.

- 3 Klicken Sie auf **Drucken**.

Schwarzweißdruck

Wechseln Sie auf dem Startbildschirm zu:

 > **Einstellungen** > **Druckeinstellungen** > **Menü "Qualität"** > **Druckmodus** > **Nur Schwarz** > 

Anpassen des Tonerauftrags

Verwendung des Embedded Web Server

1 Öffnen Sie einen Webbrowser, und geben Sie die IP-Adresse des Druckers in das Adressfeld ein.

Hinweise:

- Zeigen Sie die IP-Adresse des Druckers auf dem Startbildschirm des Druckers an. Die IP-Adresse wird in vier Zahlengruppen angezeigt, die durch Punkte voneinander abgetrennt sind. Beispiel: 123.123.123.123.
- Wenn Sie einen Proxyserver verwenden, deaktivieren Sie ihn vorübergehend, um die Webseite ordnungsgemäß zu laden.

2 Klicken Sie auf **Einstellungen** > **Druckeinstellungen** > **Menü "Qualität"** > **Tonerauftrag**.

3 Passen Sie die Einstellung an und klicken Sie auf **Übernehmen**.

Verwenden der Druckerbedienerkonsole

1 Wechseln Sie auf dem Startbildschirm zu:

 > **Einstellungen** > **Druckeinstellungen** > **Menü "Qualität"** > **Tonerauftrag**

2 Passen Sie die Einstellung an und berühren Sie dann .

Verwenden von "Max. Geschwindigkeit" und "Max. Kapazität"

Die Einstellungen "Max. Geschwindigkeit" und "Max. Kapazität" ermöglichen die Auswahl zwischen schnellerer Druckgeschwindigkeit oder höherer Tonerkapazität. Die Werksvorgabe lautet "Max. Kapazität".

- **Max. Geschwindigkeit:** Unterstützt abhängig von der Einstellung im Druckertreiber den Schwarzweiß- oder Farbdruk. Der Drucker druckt im Farbmodus, es sei denn, "Nur Schwarz" wurde im Druckertreiber ausgewählt.
- **Max. Kapazität:** Stellt je nach Farbinhalt der einzelnen Seiten von Schwarz auf Farbe um. Ein häufiges Wechseln des Farbmodus kann den Druckvorgang verlangsamen, wenn der Inhalt der Seiten gemischt ist.

Über Embedded Web Server

1 Öffnen Sie einen Webbrowser, und geben Sie die IP-Adresse des Druckers in das Adressfeld ein.

Hinweise:

- Zeigen Sie die IP-Adresse des Druckers auf dem Startbildschirm des Druckers an. Die IP-Adresse wird in vier Zahlengruppen angezeigt, die durch Punkte voneinander abgetrennt sind. Beispiel: 123.123.123.123.
- Wenn Sie einen Proxyserver verwenden, deaktivieren Sie ihn vorübergehend, um die Webseite ordnungsgemäß zu laden.

2 Klicken Sie auf **Einstellungen** > **Druckeinstellungen** > **Menü "Konfiguration"**.

- 3 Wählen Sie aus der Druckerverwendungsliste **Max. Geschwindigkeit** oder **Max. Kapazität** aus.
- 4 Klicken Sie auf **Übernehmen**.

Über das Druckerbedienfeld

- 1 Wechseln Sie auf dem Startbildschirm zu:



>Einstellungen >Druckeinstellungen >Menü "Konfiguration"

- 2 Wählen Sie aus der Druckerverwendungsliste **Max. Geschwindigkeit** oder **Max. Kapazität** aus.
- 3 Berühren Sie **Übernehmen**.

Drucken von einem Flash-Laufwerk

Drucken von einem Flash-Laufwerk

Hinweise:

- Vor dem Ausdrucken einer verschlüsselten PDF-Datei werden Sie aufgefordert, das Dateikennwort auf dem Druckerbedienfeld einzugeben.
- Sie können nur Dateien drucken, für die Sie die entsprechenden Rechte besitzen.

- 1 Schließen Sie ein Flash-Laufwerk an den USB-Anschluss an.



Hinweise:

- Wenn ein Flash-Laufwerk installiert ist, wird auf dem Startbildschirm des Druckers ein Flash-Laufwerkssymbol angezeigt.
- Wenn Sie das Flash-Laufwerk in einer Situation anschließen, in der ein Benutzereingriff erforderlich ist (beispielsweise bei Papierstaus), ignoriert der Drucker das Flash-Laufwerk.
- Wenn Sie das Flash-Laufwerk einsetzen, während der Drucker gerade andere Aufträge verarbeitet, wird die Meldung **Belegt** angezeigt. Nachdem die anderen Druckaufträge verarbeitet wurden, müssen Sie ggf. die Liste der angehaltenen Aufträge aufrufen, um die auf dem Flash-Laufwerk gespeicherten Dokumente zu drucken.

Warnung - Mögliche Schäden: Drucker oder Flash-Laufwerk sollten im angezeigten Bereich während eines Druck-, Lese- oder Schreibvorgangs mittels Speichermedium nicht berührt werden. Es kann ein Datenverlust auftreten.



- 2 Drücken Sie auf dem Druckerbedienfeld auf das Dokument, das Sie drucken möchten.
- 3 Drücken Sie die Pfeile, um die Anzahl der zu druckenden Kopien anzugeben, und drücken Sie anschließend **Drucken**.

Hinweise:

- Belassen Sie das Flash-Laufwerk so lange am USB-Anschluss, bis der Druck des Dokuments abgeschlossen ist.
- Wenn Sie das Flash-Laufwerk nicht aus dem Drucker entfernen, nachdem Sie den ersten USB-Menübildschirm beendet haben, berühren Sie **Angehaltene Jobs** auf dem Startbildschirm, um Dateien vom Flash-Laufwerk zu drucken.

Unterstützte Flash-Laufwerke und Dateitypen

Flash-Laufwerk	Dateityp
<ul style="list-style-type: none"> • Lexar JumpDrive 2.0 Pro (256 MB, 512 MB oder 1 GB) • SanDisk Cruzer Mini (256 MB, 512 MB oder 1 GB) <p>Hinweise:</p> <ul style="list-style-type: none"> • High-Speed-USB-Flash-Laufwerke müssen den Full-Speed-Standard unterstützen. Low-Speed-USB-Geräte werden nicht unterstützt. • USB-Flash-Laufwerke müssen das FAT-Dateisystem (File Allocation Tables) unterstützen. Geräte, die mit dem NTFS-System (New Technology File System) oder anderen Dateisystemen formatiert sind, werden nicht unterstützt. 	<p>Dokumente:</p> <ul style="list-style-type: none"> • .pdf • .xps <p>Bilder:</p> <ul style="list-style-type: none"> • .dcm • .gif • .jpeg oder .jpg • .bmp • .pcx • .tiff oder .tif • .png • .fls

Drucken von vertraulichen und anderen angehaltenen Druckaufträgen

Speichern von Druckaufträgen im Drucker

1 Wechseln Sie auf dem Startbildschirm zu:

 >Sicherheit >Vertraulicher Druck > Druckauftragsart auswählen

Funktion	Funktion
Max. ungültige PINs	Beschränkt die Anzahl ungültiger PIN-Eingaben. Hinweis: Ist der Grenzwert erreicht, werden die Druckaufträge für diesen Benutzernamen und diese PIN gelöscht.
Ablaufzeit für vertrauliche Aufträge	Hält Druckaufträgen auf dem Computer zurück, bis Sie am Druckerbedienfeld die PIN eingeben. Hinweis: Die PIN wird vom Computer festgelegt. Sie muss vierstellig sein und kann die Ziffern 0 bis 9 enthalten.
Ablaufzeit für Druckwiederholung	Druckt und speichert Druckaufträge im Druckerspeicher.
Ablaufzeit für zu überprüfende Aufträge	Druckt eine Kopie eines Druckauftrags und hält die restlichen Exemplare auf dem Drucker zurück. So können Sie feststellen, ob die erste Kopie zufriedenstellend ist oder nicht. Nachdem alle Kopien gedruckt sind, wird der Auftrag automatisch aus dem Druckerspeicher gelöscht.
Ablaufzeit für reservierten Druck	Speichert Druckaufträge, um sie zu einem späteren Zeitpunkt zu drucken. Hinweis: Die Druckaufträge werden so lange gespeichert, bis sie im Menü "Angehaltene Aufträge" gelöscht werden.
Hinweise: <ul style="list-style-type: none"> • Druckaufträge mit der Kennzeichnung "Vertraulicher Druck", "Druck bestätigen", "Reservierter Druck" und "Druck wiederholen" werden u. U. gelöscht, wenn der Drucker zusätzlichen Speicherplatz zur Verarbeitung weiterer zurückgehaltener Druckaufträge benötigt. • Sie können den Drucker anweisen, Druckaufträge im Druckerspeicher vorzuhalten, bis Sie den Druckauftrag über das Druckerbedienfeld starten. • Alle Druckaufträge, die vom Benutzer am Drucker gestartet werden können, werden als <i>angehaltene Jobs</i> bezeichnet. 	

2 Berühren Sie .

Drucken von vertraulichen und anderen angehaltenen Druckaufträgen

Hinweis: Vertrauliche Druckaufträge und Aufträge des Typs "Druck bestätigen" werden nach dem Druck automatisch aus dem Speicher gelöscht. Druckaufträge des Typs "Druck wiederholen" und "Reservierter Druck" werden im Drucker *beibehalten*, bis Sie sie löschen.

Windows-Benutzer

- 1 Klicken Sie bei geöffnetem Dokument auf **Datei > Drucken**.
- 2 Klicken Sie auf **Eigenschaften, Einstellungen, Optionen** oder **Einrichtung**.
- 3 Klicken Sie auf **Drucken und Zurückhalten**.

- 4 Wählen Sie die Druckauftragsart (vertraulich, wiederholt, reserviert oder bestätigt) aus und weisen Sie dann einen Benutzernamen zu. Geben Sie für einen vertraulichen Druckauftrag zudem eine vierstellige PIN ein.
- 5 Klicken Sie auf **OK** oder **Drucken**.
- 6 Geben Sie den Druckauftrag vom Startbildschirm des Druckers frei.
 - Wechseln Sie bei vertraulichen Druckaufträgen zu:
Angehaltene Aufträge > Benutzernamen auswählen > **Vertrauliche Aufträge** > PIN eingeben > **Drucken**
 - Wechseln Sie bei anderen Druckaufträgen zu:
Angehaltene Aufträge > Benutzernamen auswählen > Druckauftrag auswählen > Anzahl der Exemplare angeben > **Drucken**

Macintosh-Benutzer

- 1 Wählen Sie bei geöffnetem Dokument **Ablage** > **Drucken**.
Klicken Sie bei Bedarf auf das Dreieck, um weitere Optionen einzublenden.
- 2 Wählen Sie im Dialogfeld mit den Druckoptionen oder im Einblendmenü "Kopien & Seiten" die Option **Auftrags-Routing**.
- 3 Wählen Sie die Druckauftragsart (vertraulich, wiederholt, reserviert oder bestätigt) aus und weisen Sie dann einen Benutzernamen zu. Geben Sie für einen vertraulichen Druckauftrag zudem eine vierstellige PIN ein.
- 4 Klicken Sie auf **OK** oder **Drucken**.
- 5 Geben Sie den Druckauftrag vom Startbildschirm des Druckers frei.
 - Wechseln Sie bei vertraulichen Druckaufträgen zu:
Angehaltene Aufträge > Benutzernamen auswählen > **Vertrauliche Aufträge** > PIN eingeben > **Drucken**
 - Wechseln Sie bei anderen Druckaufträgen zu:
Angehaltene Aufträge > Benutzernamen auswählen > Druckauftrag auswählen > Anzahl der Exemplare angeben > **Drucken**

Drucken von Informationsseiten

Drucken von Schriftartmusterlisten

- 1 Wechseln Sie auf dem Startbildschirm zu:
 > **Berichte** > **Schriftarten drucken**
- 2 Drücken Sie **PCL-Schriften** oder **PostScript-Schriften**.

Drucken von Verzeichnislisten

In einer Verzeichnisliste werden die im Flash-Speicher oder auf der Druckerfestplatte gespeicherten Ressourcen aufgeführt.

Wechseln Sie auf dem Startbildschirm zu:

-  > **Berichte** > **Verzeichnis drucken**

Abbrechen eines Druckauftrags

Abbrechen von Druckaufträgen am Druckerbedienfeld

- 1 Berühren Sie am Druckerbedienfeld **Auftrag abbrechen**, oder drücken Sie auf der Tastatur .
- 2 Drücken Sie den abzubrechenden Druckauftrag und dann **Ausgewählte Aufträge löschen**.

Abbrechen von Druckaufträgen über den Computer

Für Windows-Benutzer

- 1 Öffnen Sie den Druckerordner.
 - a Klicken Sie hierfür auf  oder auf **Start** und anschließend auf **Ausführen**.
 - b Geben Sie im Dialogfeld "Suche starten" oder "Ausführen" **control printers** ein.
 - c Drücken Sie die **Eingabetaste** oder klicken Sie auf **OK**.
- 2 Doppelklicken Sie auf das Druckersymbol.
- 3 Markieren Sie den Druckauftrag, den Sie abbrechen möchten.
- 4 Klicken Sie auf **Löschen**.

Für Macintosh-Benutzer

- 1 Wechseln Sie im Apple-Menü zu einem der folgenden Untermenüs:
 - **Systemeinstellungen > Drucken & Scannen > Drucker auswählen > Drucker-Warteliste öffnen**
 - **Systemeinstellungen > Drucken & Faxen > Drucker auswählen > Drucker-Warteliste öffnen**
- 2 Wählen Sie in der Drucker-Warteliste den Druckauftrag aus, den Sie abbrechen möchten, und klicken Sie dann auf **Löschen**.

Druckeramenüs

Menüliste

Hinweis: Einige Menüs sind nur auf ausgewählten Druckermodellen verfügbar.

Verbrauchsmaterial	Menü "Papier"	Berichte	Netzwerk/Anschlüsse
Zyan-Kassette	Standardquelle	Menüeinstellungen (Seite)	Aktive Netzwerkkarte
Magenta-Kassette	Paper Size/Type	Gerätestatistik	Standard-Netzwerk oder Netzwerk [x]
Gelbe Kassette	Universal-Zufuhr konfigurieren ¹	Netzwerkeinrichtungsseite	Standard-USB
Schwarze Kassette	Ersatzformat	Netzwerkeinrichtungsseite [x]	SMTP-Einrichtung
Resttonerbehälter	Papierstruktur	Profilliste	
Belichtungskit Schwarz oder Farbe	Papiergewicht	Schrift. drucken	
Wartungskit	Einlegen von Papier	Verz. drucken	
	Benutzersorten	Demo drucken	
	Benutzerdefinierte Namen	Bestandsbericht	
	Universaleinrichtung		
Sicherheit	Einstellungen	Hilfe	Menü Optionskarte
Sonstige Sicherheitseinstellungen	Allgemeine Einstellungen	Alle Anleitungen drucken	Hinweis: Liste der installierten DLEs (Download Emulators) wird angezeigt.
Vertraulicher Druck	Menü Flash-Laufwerk	Farbqualität	
Löschen der Festplatte	Druckeinstellungen	Druckqualität	
Sicherheitsüberwachungsprotokoll		Druckanleitung	
Datum und Uhrzeit einstellen		Anleitung für Druckdefekte	
		Informationsanleitung	
		Verbrauchsmaterialanleitung	

¹ Diese Menüoption wird angezeigt, wenn eine 650-Blatt-Doppelzuführung installiert ist.

Menü "Verbrauchsmaterial"

Option	Funktion
Tonerkassette Zyan, Magenta, Gelb oder Schwarz	Zeigt den Status der zyanfarbenen, magentafarbenen, gelben oder schwarzen Tonerkassette an.
Fast leer	
Niedrig	
Sehr wenig	
Ersetzen	
Fehlt	
Fehlerhaft	
Fehlt oder reagiert nicht	
Nicht unterst.	
Ungültige Region	
OK	
Keine Original-Kassette von Lexmark	

Option	Funktion
Belichtungskit Schwarz oder Farbe Fast leer Niedrig Sehr wenig Ersetzen Fehlt Fehlerhaft Fehlt oder reagiert nicht Nicht unterst. OK Kein Original-Belichtungskit von Lexmark	Zeigt den Status des Belichtungskits für Schwarz oder Farbe an.
Resttonerbehälter Fast voll Ersetzen Fehlt OK	Zeigt den Status des Resttonerbehälters an.
Wartungskit Fast leer Niedrig Sehr wenig Ersetzen OK	Zeigt den Status des Wartungskits an.

Menü Papier

Standardeinzug (Menü)

Option	Funktion
Standardquelle Fach [x] Universalzuführung Papier manuell Briefumschlag manuell	Legt einen Standardpapiereinzug für alle Druckaufträge fest. Hinweise: <ul style="list-style-type: none"> • Die Werksvorgabe lautet "Fach 1"(Standardfach). • Legen Sie im Menü "Papier" die Option "Universal-Zufuhr konfigurieren" auf "Kassette" fest, damit "Universal-Zufuhr" als Menüoption angezeigt wird. • Wenn in zwei Fächern Druckmedien desselben Formats und derselben Sorte eingelegt und entsprechende Einstellungen unter "Papierformat" und "Papiersorte" ausgewählt sind, werden die Fächer automatisch verbunden. Wenn ein Fach leer ist, wird der Druckauftrag mit Papier aus dem verbundenen Fach fortgesetzt.

Menü "Papierformat/Sorte"

Option	Funktion
Fach [x] Format A4 A5 JIS-B5 Letter Legal Executive Oficio (Mexiko) Folio Universal	Geben Sie das Format des Papiers an, das sich in den einzelnen Fächern befindet. Hinweis: Die Werksvorgabe für die USA lautet "Letter". Die internationale Werksvorgabe lautet "A4".
Fach [x] Sorte Normalpapier Karten Folie Recycling-Papier Glanz Etiketten Feinpostpapier Briefbögen Vorgedruckt Farbiges Papier Leichtes Papier Schweres Papier Rau/Baumwolle Benutzersorte [x]	Geben Sie die Sorte des Papiers an, das sich in den einzelnen Fächern befindet. Hinweise: <ul style="list-style-type: none"> • Die Werksvorgabe für Fach 1 lautet "Normalpapier". Die Werksvorgabe für alle weiteren Fächer ist "Benutzersorte [x]". • Sofern verfügbar, wird ein benutzerdefinierter Name anstelle von "Benutzersorte [x]" angezeigt. • Verwenden Sie dieses Menü zur Konfiguration der automatischen Fachverbindung. • Folien werden nur vom 250-Blatt-Fach unterstützt.
Univ.Zuf. Format A4 A5 A6 JIS B5 Letter Legal Executive Oficio (Mexiko) Folio Statement Universal 7 3/4 Briefumschlag 9 Briefumschlag 10 Briefumschlag DL Briefumschlag C5 Briefumschlag B5 Briefumschlag And. Briefumschlag	Geben Sie das Format des in der Universalzuführung eingelegten Papiers an. Hinweise: <ul style="list-style-type: none"> • Die Werksvorgabe für die USA lautet "Letter". Die internationale Werksvorgabe lautet "A4". • Legen Sie im Menü "Papier" die Option "Universal-Zufuhr konfigurieren" auf "Kassette" fest, damit "Univ.Zuf. Format" als Menü angezeigt wird. • Die Universalzuführung erkennt das Papierformat nicht automatisch. Stellen Sie sicher, dass das Papierformat festgelegt wurde.
Hinweis: In diesem Menü werden nur installierte Fächer und Zuführungen aufgeführt.	

Option	Funktion
Univ.Zuf. Sorte Normalpapier Karten Folie Recycling-Papier Glanz Etiketten Feinpostpapier Umschlag Briefbögen Vordruckt Farbiges Papier Leichtes Papier Schweres Papier Rau/Baumwolle Benutzersorte [x]	Geben Sie die Sorte des in der Universalzuführung eingelegten Papiers an. Hinweise: <ul style="list-style-type: none"> • Die Werksvorgabe lautet "Ben. def. [x]". • Legen Sie im Menü "Papier" die Option "Universal-Zufuhr konfigurieren" auf "Kassette" fest, damit "Univ.Zuf. Sorte" als Menü angezeigt wird.
Manuell Papierformat A4 A5 A6 JIS B5 Letter Legal Executive Oficio (Mexiko) Folio Statement Universal	Gibt das manuell eingelegte Papierformat an. Hinweis: Die Werksvorgabe für die USA lautet "Letter". Die internationale Werksvorgabe lautet "A4".
Manuell Papiersorte Normalpapier Karten Folie Recycling-Papier Glanz Etiketten Feinpostpapier Briefbögen Vordruckt Farbiges Papier Leichtes Papier Schweres Papier Rau/Baumwolle Benutzersorte [x]	Gibt die manuell eingelegte Papiersorte an. Hinweise: <ul style="list-style-type: none"> • Die Werksvorgabe lautet "Normalpapier". • Legen Sie im Menü "Papier" die Option "Universal-Zufuhr konfigurieren" auf "Manuell" fest, damit "Manuell Papiersorte" als Menü angezeigt wird.
Hinweis: In diesem Menü werden nur installierte Fächer und Zuführungen aufgeführt.	

Option	Funktion
Manuell Briefumschlagformat 7 3/4 Briefumschlag 9 Briefumschlag 10 Briefumschlag DL Briefumschlag C5 Briefumschlag B5 Briefumschlag Anderer Briefumschlag	Gibt das manuell eingelegte Briefumschlagformat an. Hinweis: Die Werksvorgabe für die USA lautet "10 Briefumschlag". Die internationale Werksvorgabe lautet "DL Briefumschlag".
Manuell Briefumschlagsorte Umschlag Benutzersorte [x]	Gibt die manuell eingelegte Briefumschlagsorte an. Hinweis: Die Werksvorgabe lautet "Briefumschlag".
Hinweis: In diesem Menü werden nur installierte Fächer und Zuführungen aufgeführt.	

Menü "Universalzuführung konfigurieren"

Option	Funktion
Universalzuführung konfigurieren Kassette Manuell Zuerst	Legt fest, wann der Drucker Papier aus der Universalzuführung einzieht. Hinweise: <ul style="list-style-type: none"> • Die Werksvorgabe lautet "Kassette". Mit der Einstellung "Kassette" wird die Universalzuführung als automatische Papierzufuhr konfiguriert. • Bei "Manuell" wird die Universalzuführung nur für Druckaufträge verwendet, für die die manuelle Zuführung ausgewählt ist. • Mit der Einstellung "Erste" wird die Universalzuführung als primäre Papierzufuhr konfiguriert.

Menü "Ersatzformat"

Option	Funktion
Ersatzformat Aus Statement/A5 Letter/A4 Aufgelistete	Ersetzt ein angegebenes Papierformat durch ein anderes, wenn das angeforderte Papierformat nicht verfügbar ist. Hinweise: <ul style="list-style-type: none"> • Die Werksvorgabe lautet "Aufgelistete". Alle verfügbaren Ersatzformate sind zulässig. • Der Wert "Aus" gibt an, dass keine Ersatzformate zulässig sind. • Wenn ein Ersatzformat festgelegt ist, wird der Druckauftrag fortgesetzt, ohne dass die Meldung Papier wechseln angezeigt wird.

Menü Papierstruktur

Option	Funktion
Struktur Normal Glatt Normal Rau	Gibt die relative Struktur des eingelegten Normalpapiers an. Hinweis: Die Werksvorgabe lautet "Normal".

Option	Funktion
Struktur Karte Glatt Normal Rau	Gibt die relative Struktur der eingelegten Karten an. Hinweise: <ul style="list-style-type: none"> • Die Werksvorgabe lautet "Normal". • Die Optionen werden nur angezeigt, wenn Karten unterstützt werden.
Struktur Folie Glatt Normal Rau	Gibt die relative Struktur der eingelegten Folien an. Hinweis: Die Werksvorgabe lautet "Normal".
Struk. Recycl.-Papier Glatt Normal Rau	Gibt die relative Struktur des eingelegten Recycling-Papiers an. Hinweis: Die Werksvorgabe lautet "Normal".
Struktur Glanzpapier Glatt Normal Rau	Gibt die relative Struktur des eingelegten Glanzpapiers an. Hinweis: Die Werksvorgabe lautet "Normal".
Struktur Schweres Glanzpapier Glatt Normal Rau	Gibt die relative Struktur des eingelegten schweren Glanzpapiers an. Hinweis: Die Werksvorgabe lautet "Normal".
Struktur Etiketten Glatt Normal Rau	Gibt die relative Struktur der eingelegten Etiketten an. Hinweis: Die Werksvorgabe lautet "Normal".
Struktur Feinpostpapier Glatt Normal Rau	Gibt die relative Struktur des eingelegten Feinpostpapiers an. Hinweis: Die Werksvorgabe lautet "Rau".
Struktur Briefumschlag Glatt Normal Rau	Gibt die relative Struktur der eingelegten Briefumschläge an. Hinweis: Die Werksvorgabe lautet "Normal".
Struktur Briefbogen Glatt Normal Rau	Gibt die relative Struktur der eingelegten Briefbögen an. Hinweis: Die Werksvorgabe lautet "Normal".
Struktur Vordruck Glatt Normal Rau	Gibt die relative Struktur des eingelegten vorgedruckten Papiers an. Hinweis: Die Werksvorgabe lautet "Normal".

Option	Funktion
Struktur Farbpapier Glatt Normal Rau	Gibt die relative Struktur des eingelegten Farbpapiers an. Hinweis: Die Werksvorgabe lautet "Normal".
Struktur Leicht Glatt Normal Rau	Gibt die relative Struktur des eingelegten leichten Papiers an. Hinweis: Die Werksvorgabe lautet "Normal".
Struktur Schwer Glatt Normal Rau	Gibt die relative Struktur des eingelegten schweren Papiers an. Hinweis: Die Werksvorgabe lautet "Normal".
Struktur Rau/Baumwolle Rau	Gibt die relative Struktur des eingelegten Baumwollpapiers an.
Struktur Benutzerdef. [x] Glatt Normal Rau	Gibt die relative Struktur des eingelegten benutzerdefinierten Papiers an. Hinweise: <ul style="list-style-type: none"> • Die Werksvorgabe lautet "Normal". • Diese Optionen werden nur angezeigt, wenn Benutzersorten unterstützt werden.

Menü "Papiergewicht"

Option	Funktion
Gewicht Normal Leicht Normal Schwer	Gibt das relative Gewicht des eingelegten Normalpapiers an. Hinweis: Die Werksvorgabe lautet "Normal".
Gewicht Karten Leicht Normal Schwer	Gibt das relative Gewicht der eingelegten Karten an. Hinweis: Die Werksvorgabe lautet "Normal".
Gewicht Folie Leicht Normal Schwer	Gibt das relative Gewicht der eingelegten Folien an. Hinweis: Die Werksvorgabe lautet "Normal".
Gewicht Recycl.-Papier Leicht Normal Schwer	Gibt das relative Gewicht des eingelegten Recycling-Papiers an. Hinweis: Die Werksvorgabe lautet "Normal".
Gewicht Glanzpapier Leicht Normal Schwer	Gibt das relative Gewicht des eingelegten Glanzpapiers an. Hinweis: Die Werksvorgabe lautet "Normal".

Option	Funktion
Gewicht Schweres Glanzpapier Leicht Normal Schwer	Gibt das relative Gewicht des eingelegten schweren Glanzpapiers an. Hinweis: Die Werksvorgabe lautet "Normal".
Gewicht Etiketten Leicht Normal Schwer	Gibt das relative Gewicht der eingelegten Etiketten an. Hinweis: Die Werksvorgabe lautet "Normal".
Gewicht Feinpost Leicht Normal Schwer	Gibt das relative Gewicht des eingelegten Feinpostpapiers an. Hinweis: Die Werksvorgabe lautet "Normal".
Gewicht Briefumschlag Leicht Normal Schwer	Gibt das relative Gewicht der eingelegten Briefumschläge an. Hinweis: Die Werksvorgabe lautet "Normal".
Gewicht Rauer Umschlag Leicht Normal Schwer	Gibt das relative Gewicht der eingelegten rauen Briefumschläge an. Hinweis: Die Werksvorgabe lautet "Schwer".
Gewicht Briefbogen Leicht Normal Schwer	Gibt das relative Gewicht der eingelegten Briefbögen an. Hinweis: Die Werksvorgabe lautet "Normal".
Gewicht Vordruck Leicht Normal Schwer	Gibt das relative Gewicht des eingelegten vorgedruckten Papiers an. Hinweis: Die Werksvorgabe lautet "Normal".
Gewicht Farbpapier Leicht Normal Schwer	Gibt das relative Gewicht des eingelegten Farbpapiers an. Hinweis: Die Werksvorgabe lautet "Normal".
Gewicht Leicht Leicht	Gibt an, dass das relative Gewicht des eingelegten Papiers leicht ist.
Gewicht Schwer Schwer	Gibt an, dass das relative Gewicht des eingelegten Papiers schwer ist.
Gewicht Rau/Baumwolle Leicht Normal Schwer	Gibt das relative Gewicht des eingelegten rauen Papiers oder Baumwollpapiers an. Hinweis: Die Werksvorgabe lautet "Normal".

Option	Funktion
Gewicht Benutzerdefiniert [x] Leicht Normal Schwer	Gibt das relative Gewicht des eingelegten benutzerdefinierten Papiers an. Hinweise: <ul style="list-style-type: none"> • Die Werksvorgabe lautet "Normal". • Diese Optionen werden nur angezeigt, wenn Benutzersorten unterstützt werden.

Menü "Einlegen von Papier"

Option	Funktion
Karten einlegen Aus	Legt den beidseitigen Druck für alle Druckaufträge fest, für die "Karten" als Papiersorte angegeben wurde.
Recycling-Papier einl. Duplex Aus	Legt den beidseitigen Druck für alle Druckaufträge fest, für die "Recycling-Papier" als Papiersorte angegeben wurde.
Glanzpapier einlegen Beidseitig Aus	Legt den beidseitigen Druck für alle Druckaufträge fest, für die "Glanzpapier" als Papiersorte angegeben wurde.
Schweres Glanzpapier einlegen Aus	Legt den beidseitigen Druck für alle Druckaufträge fest, für die "Schweres Glanzpapier" als Papiersorte angegeben wurde.
Etiketten einlegen Aus	Legt den beidseitigen Druck für alle Druckaufträge fest, für die "Etiketten" als Papiersorte angegeben wurde.
Feinpost einlegen Duplex Aus	Legt den beidseitigen Druck für alle Druckaufträge fest, für die "Feinpostpapier" als Papiersorte angegeben wurde.
Briefbogen einlegen Beidseitig Aus	Legt den beidseitigen Druck für alle Druckaufträge fest, für die "Briefbogen" als Papiersorte angegeben wurde.
Vordruck einlegen Beidseitig Aus	Legt den beidseitigen Druck für alle Druckaufträge fest, für die "Vordrucke" als Papiersorte angegeben wurde.
Farbpapier einlegen Beidseitig Aus	Legt den beidseitigen Druck für alle Druckaufträge fest, für die "Farbpapier" als Papiersorte angegeben wurde.
Leichtes Papier einlegen Beidseitig Aus	Legt den beidseitigen Druck für alle Druckaufträge fest, für die "Leichtes Papier" als Papiersorte angegeben wurde.
Schweres Papier einlegen Beidseitig Aus	Legt den beidseitigen Druck für alle Druckaufträge fest, für die "Schweres Papier" als Papiersorte angegeben wurde.
Hinweise: <ul style="list-style-type: none"> • "Beidseitig" legt fest, dass der Drucker jeden Druckauftrag standardmäßig beidseitig druckt, es sei denn, in den Druckeinstellungen oder im Dialogfeld "Drucken" ist der einseitige Druck ausgewählt. • Die Werksvorgabe für alle Menüs lautet "Aus". 	

Option	Funktion
Rau/Baumwolle einlegen Aus	Legt den beidseitigen Druck für alle Druckaufträge fest, für die "Rau/Baumwolle" als Papiersorte angegeben wurde.
Ben.def. [x] einlegen Duplex Aus	Legt den beidseitigen Druck für alle Druckaufträge fest, für die "Ben.def [x]" als Papiersorte angegeben wurde. Hinweis: "Ben.def. [x] einlegen" ist nur verfügbar, wenn die Benutzersorte unterstützt wird.
Hinweise:	
<ul style="list-style-type: none"> • "Beidseitig" legt fest, dass der Drucker jeden Druckauftrag standardmäßig beidseitig druckt, es sei denn, in den Druckeinstellungen oder im Dialogfeld "Drucken" ist der einseitige Druck ausgewählt. • Die Werksvorgabe für alle Menüs lautet "Aus". 	

Menü "Benutzersorten"

Option	Funktion
Benutzersorte [x] Papier Karten Folie Glanz Rau/Baumwolle Etiketten Umschlag	Ordnet eine Papier- oder Spezialdruckmediensorte einem werkseits vorgegebenen Namen für "Benutzersorte [x]" oder einem benutzerdefinierten Namen zu, der im Embedded Web Server oder in MarkVision™ Professional erstellt wurde. Hinweise: <ul style="list-style-type: none"> • Die Werksvorgabe für "Benutzersorte [x]" lautet "Papier". • Die benutzerdefinierte Mediensorte muss vom ausgewählten Fach bzw. der Zuführung unterstützt werden, damit von diesem Einzug gedruckt werden kann.
Recycling-Papier Papier Karten Folie Glanz Rau/Baumwolle Etiketten Umschlag	Gibt eine Papiersorte an, wenn "Recycling-Papier" ausgewählt wurde. Hinweise: <ul style="list-style-type: none"> • Die Werksvorgabe lautet "Papier". • Die Sorte des Recycling-Papiers muss vom ausgewählten Fach bzw. von der Zuführung unterstützt werden, damit von diesem Einzug gedruckt werden kann.

Menü "Benutzerdefinierte Namen"

Option	Funktion
Benutzerdefinierter Name [x]	Geben Sie einen benutzerdefinierten Namen für eine Papiersorte an. Dieser Name ersetzt in den Druckerменю die Bezeichnung "Benutzersorte [x]".

Menü "Allgem. Konfiguration"

Option	Funktion
Maßeinheiten Zoll Millimeter	Gibt die Maßeinheiten an. Hinweise: <ul style="list-style-type: none"> • Die Werksvorgabe in den USA lautet "Zoll". • Die internationale Werksvorgabe lautet "Millimeter".
Hochformatbreite 3-8.5 Zoll 76-216 mm	Legt die Breite für das Hochformat fest. Hinweise: <ul style="list-style-type: none"> • Wenn die Breite den maximalen Wert überschreitet, verwendet der Drucker die maximal zulässige Breite. • Die Werksvorgabe in den USA lautet "8,5 Zoll". Die Breite kann in Schritten von 1 mm erhöht werden. • Die internationale Werksvorgabe lautet "216 mm". Die Breite kann in Schritten von 1 mm erhöht werden.
Hochformathöhe 3-14.17 Zoll 76-360 mm	Legt die Breite für das Hochformat fest. Hinweise: <ul style="list-style-type: none"> • Wenn die Breite den maximalen Wert überschreitet, verwendet der Drucker die maximal zulässige Breite. • Die Werksvorgabe in den USA lautet "14 Zoll". Die Höhe kann in Schritten von 1 mm erhöht werden. • Die internationale Werksvorgabe lautet "356 mm". Die Höhe kann in Schritten von 1 mm erhöht werden.

Berichte (Menü)

Menü "Berichte"

Option	Funktion
Menüeinstellungsseite	Druckt einen Bericht mit Informationen über das in die Fächer eingelegte Papier, den installierten Speicher, die Gesamtseitenanzahl, Alarmmeldungen, Zeitsperren, die Sprache des Druckerbedienfelds, die TCP/IP-Adresse, den Verbrauchsmaterialstatus, den Status der Netzwerkverbindung und weiteren Informationen.
Device Statistics	Druckt einen Bericht mit statistischen Druckerinformationen, zum Beispiel Angaben zum Verbrauchsmaterial und Einzelheiten über gedruckte Seiten.
Netzwerk-Konfigurationsseite	Druckt einen Bericht mit Informationen über die Netzwerkeinstellungen des Druckers, zum Beispiel die TCP/IP-Adresse. Hinweis: Dieses Menü wird nur für Netzwerkdrucker und an Druckserver angeschlossene Drucker angezeigt.

Option	Funktion
Netzwerkeinrichtungsseite [x]	<p>Druckt einen Bericht mit Informationen über die Netzwerkeinstellungen des Druckers, z. B. die TCP/IP-Adresse.</p> <p>Hinweise:</p> <ul style="list-style-type: none"> • Diese Menüoption ist nur verfügbar, wenn mehr als eine Netzwerkoption installiert ist. • Diese Menüoption wird nur für Netzwerkdrucker und an Druckserver angeschlossene Drucker angezeigt.
Profilliste	Druckt eine Liste der im Drucker gespeicherten Profile.
Schrift. drucken PCL-Schriftarten PostScript-Schriftarten	<p>Druckt einen Bericht aller Schriftarten, die für die derzeit im Drucker festgelegte Druckersprache verfügbar sind, in englischer Sprache.</p> <p>Hinweis: Für PCL- und PostScript-Emulationen ist eine separate Liste verfügbar. Jeder Emulator-Bericht enthält Testdrucke und Informationen zu den verfügbaren Schriftarten für die Sprache.</p>
Demo drucken Demo-Seite [Liste der verfügbaren Demo-Seiten]	Druckt die Demo-Dateien, die im RIP-Code, in der Flash-Option und auf der optionalen Festplatte verfügbar sind.
Bestandsbericht	Druckt einen Bericht mit Bestandsinformationen wie die Seriennummer und den Modellnamen des Druckers. Der Bericht enthält Text und UPC-Barcodes, die in eine Gerätedatenbank gescannt werden können.

Menü "Netzwerk/Anschlüsse"

Menü "Aktive Netzwerkkarte"

Funktion	Funktion
Aktive Netzwerkkarte Automatisch [Liste der verfügbaren Netzwerkkarten]	<p>Erlaubt dem Drucker, eine Verbindung zum Netzwerk herzustellen.</p> <p>Hinweise:</p> <ul style="list-style-type: none"> • Die Werksvorgabe lautet "Auto". • Dieses Menü wird nur angezeigt, wenn ein optionaler Netzwerkkarte installiert wurde.

Menü "Standard-Netzwerk" oder "Netzwerk [x]"

Hinweis: In diesem Menü werden nur aktive Anschlüsse angezeigt.

Option	Funktion
PCL-SmartSwitch "Ein" Aus	Konfiguration des Druckers, so dass er ungeachtet der Standarddruckersprache automatisch zur PCL-Emulation wechselt, wenn ein Druckauftrag dies erfordert. Hinweise: <ul style="list-style-type: none"> • Die Werksvorgabe lautet "Ein". • Wenn "PCL SmartSwitch" aktiviert ist, verwendet der Drucker die PostScript-Emulation. • Wenn "PCL SmartSwitch" deaktiviert ist, werden eingehende Daten nicht überprüft und der Drucker verwendet die im Menü "Konfiguration" angegebene Standarddruckersprache.
PS-SmartSwitch "Ein" Aus	Konfiguration des Druckers, so dass er ungeachtet der Standarddruckersprache automatisch zur PS-Emulation wechselt, wenn ein Druckauftrag dies erfordert. Hinweise: <ul style="list-style-type: none"> • Die Werksvorgabe lautet "Ein". • Wenn "PS SmartSwitch" aktiviert ist, verwendet der Drucker die PostScript-Emulation. • Wenn "PS SmartSwitch" deaktiviert ist, werden eingehende Daten nicht überprüft und der Drucker verwendet die im Menü "Konfiguration" angegebene Standarddruckersprache.
NPA-Modus Aus Auto	Legt fest, ob der Drucker die spezielle Verarbeitung durchführt, die für die bidirektionale Kommunikation erforderlich ist, und dabei die Konventionen des NPA-Protokolls (Network Printing Alliance) erfüllt. Hinweise: <ul style="list-style-type: none"> • Die Werksvorgabe lautet "Auto". • Nachdem Sie die Einstellung am Druckerbedienfeld geändert und das Menü verlassen haben, wird der Drucker neu gestartet. Die Menüauswahl wird anschließend aktualisiert.
Netzwerkpuffer Deaktiviert Auto 3 KB bis [zur maximal zulässigen Größe]	Konfiguriert die Größe des Netzwerkeingabepuffers. Hinweise: <ul style="list-style-type: none"> • Die Werksvorgabe lautet "Auto". • Der Wert kann in Schritten von 1 KB geändert werden. • Die maximal zulässige Größe hängt von der Speicherkapazität des Druckers und der Größe der anderen Verbindungspuffer sowie davon ab, ob die Option "Ressourcen sparen" aktiviert oder deaktiviert ist. • Sie können den Bereich für den Netzwerkpuffer vergrößern, indem Sie den parallelen, seriellen und USB-Puffer deaktivieren oder deren Größe verringern. • Nachdem Sie die Einstellung am Druckerbedienfeld geändert und das Menü verlassen haben, wird der Drucker neu gestartet. Die Menüauswahl wird anschließend aktualisiert.
Mac-Binär-PS "Ein" Aus Auto	Konfiguriert den Drucker für die Verarbeitung von binären Macintosh-PostScript-Druckaufträgen. Hinweise: <ul style="list-style-type: none"> • Die Werksvorgabe lautet "Auto". • Bei "Aus" werden Druckaufträge unter Verwendung des Standardprotokolls gefiltert. • Bei "Ein" werden unformatierte binäre PostScript-Druckaufträge verarbeitet.

Option	Funktion
"Standard-Netzwerk-konfiguration" oder "Konfiguration Netzwerk [x]" Berichte Netzwerkkarte TCP/IP IPv6 WLAN AppleTalk	Dient zum Anzeigen und Festlegen der Netzwerkeinstellungen des Druckers. Hinweis: Das WLAN-Menü wird nur angezeigt, wenn der Drucker in ein WLAN-Netzwerk eingebunden ist.

Menü "Berichte"

Das Menü kann auf folgende Weisen aufgerufen werden:

- **Netzwerk/Anschlüsse >Standard-Netzwerk >Standard-Netzwerk-konfiguration >Berichte**
- **Netzwerk/Anschlüsse >Netzwerk [x] >Konfiguration Netzwerk [x] >Berichte**

Funktion	Funktion
Konfigurationsseite drucken	Druckt einen Bericht mit Informationen über die Netzwerkeinstellungen des Druckers, zum Beispiel die TCP/IP-Adresse.

Menü "Netzwerkkarte"

Das Menü kann auf folgende Weisen aufgerufen werden:

- **Netzwerk/Anschlüsse >Standard-Netzwerk >Standard-Netzwerk-konfiguration >Netzwerkkarte**
- **Netzwerk/Anschlüsse >Netzwerk [x] >Konfiguration Netzwerk [x] >Netzwerkkarte**

Option	Funktion
Kartenstatus anzeigen Verbunden Getrennt	Zeigt den Verbindungsstatus der Netzwerkkarte an.
Kartengeschwindigkeit anzeigen	Zeigt die Geschwindigkeit einer aktiven Netzwerkkarte an.
Netzwerkadresse UAA LAA	Zeigt die Netzwerkadressen an.
Auftragszeitsperre 0, 10–225 Sekunden	Legt fest, wie lange ein Netzwerk-Druckauftrag dauern darf, bevor er abgebrochen wird. Hinweise: <ul style="list-style-type: none"> • Die Werksvorgabe lautet 90 Sekunden. • Bei einem Wert von 0 wird die Zeitsperre deaktiviert. • Bei Auswahl eines Werts zwischen 1 und 9 erscheint Ungültig auf der Anzeige und der Wert wird nicht gespeichert.

Menü "TCP/IP"

Das Menü kann auf folgende Weisen aufgerufen werden:

- **Netzwerk/Anschlüsse >Standard-Netzwerk >Standard-Netzwerkconfiguration >TCP/IP**
- **Netzwerk/Anschlüsse >Netzwerk [x] >Konfiguration Netzwerk [x] >TCP/IP**

Hinweis: Dieses Menü ist nur auf Netzwerkdruckern und an Druckserver angeschlossenen Druckern verfügbar.

Option	Funktion
Hostnamen festlegen	Legt den aktuellen TCP/IP-Hostnamen fest. Hinweis: Dieses Menü ist nur auf ausgewählten Druckermodellen verfügbar.
IP-Adresse	Ermöglicht das Anzeigen oder Ändern der aktuellen TCP/IP-Adresse. Hinweis: Durch manuelles Einstellen der IP-Adresse werden die Einstellungen "DHCP aktivieren" und "Auto IP aktivieren" ausgestellt. Auch die Optionen "BOOTP aktivieren" und "RARP aktivieren" werden auf Systeme, die BOOTP und RARP unterstützen, deaktiviert.
Netzmaske	Ermöglicht das Anzeigen oder Ändern der aktuellen TCP/IP-Netzmaske.
Gateway	Ermöglicht das Anzeigen oder Ändern des aktuellen TCP/IP-Gateways.
DHCP aktivieren "Ein" Aus	Gibt die Zuweisung von DHCP-Adresse und -Parametern an. Hinweis: Die Werksvorgabe lautet "Ein".
RARP aktivieren "Ein" Aus	Gibt die Einstellung für die Zuweisung der RARP-Adresse an. Hinweis: Die Werksvorgabe lautet "Aus".
BOOTP aktivieren "Ein" Aus	Gibt die Einstellung für die Zuweisung der BOOTP-Adresse an. Hinweis: Die Werksvorgabe lautet "Ein".
AutoIP aktivieren Ja Nein	Gibt die Einstellung für konfigurationsfreie Netzwerkfunktion an. Hinweis: Die Werksvorgabe lautet "Ja".
FTP/TFTP aktivieren Ja Nein	Aktiviert den integrierten FTP-Server mit dem Sie Dateien über FTP (File Transfer Protocol) an den Drucker senden können. Hinweis: Die Werksvorgabe lautet "Ja".
HTTP-Server aktivieren Ja Nein	Aktiviert Embedded Web Server. Wenn diese Option aktiviert ist, kann der Drucker von einem entfernten Standort aus über einen Webbrowser überwacht und verwaltet werden. Hinweis: Die Werksvorgabe lautet "Ja".
WINS-Serveradresse	Ermöglicht das Anzeigen oder Ändern der aktuellen WINS-Serveradresse.
DDNS aktivieren Ja Nein	Ermöglicht das Anzeigen oder Ändern der aktuellen DDNS-Einstellung. Hinweis: Die Werksvorgabe lautet "Ja".
mDNS aktivieren Ja Nein	Ermöglicht das Anzeigen oder Ändern der aktuellen mDNS-Einstellung. Hinweis: Die Werksvorgabe lautet "Ja".
DNS-Serveradresse	Ermöglicht das Anzeigen oder Ändern der aktuellen DNS-Serveradresse.
Ersatz-DNS-Serveradresse [x]	Ermöglicht das Anzeigen oder Ändern der aktuellen DNS-Serveradresse.

Option	Funktion
HTTPS aktivieren Ja Nein	Ermöglicht das Anzeigen oder Ändern der aktuellen HTTPS-Einstellung. Hinweis: Die Werksvorgabe lautet "Ja".

Menü "IPv6"

Das Menü kann auf folgende Weisen aufgerufen werden:

- **Netzwerk/Anschlüsse >Standard-Netzwerk >Standard-Netzwerk Konfiguration >IPv6**
- **Netzwerk/Anschlüsse >Netzwerk [x] >Netzwerk [x] Konfiguration >IPv6**

Hinweis: Dieses Menü ist nur bei Netzwerkdruckern oder bei an einen Druckserver angeschlossenen Druckern verfügbar.

Funktion	Funktion
IPv6 aktivieren Ein Aus	Aktiviert IPv6 im Drucker. Hinweis: Die Werksvorgabe lautet "Ein".
Autom. Konfiguration Ein Aus	Gibt an, ob der WLAN-Adapter die von einem Router bereitgestellten automatischen IPv6-Adresskonfigurationseinträge akzeptiert. Hinweis: Die Werksvorgabe lautet "Ein".
Hostnamen anzeigen	Legt den Hostnamen fest. Hinweis: Diese Einstellungen können nur über den Embedded Web Server geändert werden.
Adresse anzeigen	
Routeradresse anzeigen	
DHCPv6 aktivieren Ein Aus	Aktiviert DHCPv6 im Drucker. Hinweis: Die Werksvorgabe lautet "Ein".

Menü "WLAN-Optionen"

Hinweis: Dieses Menü ist nur bei Druckern verfügbar, die mit einem WLAN verbunden sind, oder bei Druckermodellen mit einem WLAN-Adapter.

Um auf das Menü zuzugreifen, navigieren Sie zu:

Netzwerk/Anschlüsse >Netzwerk [x] >Konfiguration Netzwerk [x] >WLAN

Funktion	Funktion
Wi-Fi Protected Setup Tastendruck-Methode starten Start durch PIN-Eingabe	Richtet ein WLAN ein und aktiviert die Netzwerksicherheit. Hinweise: <ul style="list-style-type: none"> • Durch "Tastendruck-Methode starten" wird der Drucker mit einem WLAN verbunden, indem innerhalb einer bestimmten Zeitspanne eine Taste am Drucker und am Zugriffspunkt (WLAN-Router) gedrückt wird. • Durch "Start durch PIN-Eingabe" wird der Drucker mit einem WLAN verbunden, indem eine PIN für den Drucker in die WLAN-Einstellungen des Zugriffspunkts eingegeben wird.

Funktion	Funktion
Automatische WPS-Erkennung aktivieren/deaktivieren Aktivieren Deaktivieren	Erkennt automatisch die Verbindungsmethode, die ein Zugriffspunkt mit WPS verwendet: "Tastendruck-Methode starten" oder "Start durch PIN-Eingabe". Hinweis: Die Werksvorgabe lautet "Deaktiviert".
Netzwerkmodus BSS-Typ Infrastruktur Ad-hoc	Gibt den Netzwerkmodus an. Hinweise: <ul style="list-style-type: none"> Die Werksvorgabe lautet "Infrastruktur". Dies ermöglicht dem Drucker über einen Zugriffspunkt den Zugriff auf ein Netzwerk. "Ad-hoc" konfiguriert eine direkte WLAN-Verbindung zwischen dem Drucker und einem Computer.
Kompatibilität 802.11b/g 802.11b/g/n	Gibt den WLAN-Standard für das WLAN an. Hinweis: Die Werksvorgabe lautet "802.11b/g/n".
Netzwerk auswählen	Ermöglicht die Auswahl eines verfügbaren Netzwerks für den Drucker.
Signalqualität anzeigen	Zeigt die Qualität der WLAN-Verbindung an.
Sicherheitsmodus anzeigen	Zeigt die Verschlüsselungsmethode für das WLAN an.

Menü "AppleTalk"

Hinweis: Dieses Menü ist nur bei Druckermodellen verfügbar, die mit einem WLAN verbunden sind, bzw. bei Installation einer optionalen Netzwerkkarte.

Das Menü kann auf folgende Weisen aufgerufen werden:

- **Netzwerk/Anschlüsse >Standard-Netzwerk >Standard-Netzwerkconfiguration >AppleTalk**
- **Netzwerk/Anschlüsse >Konfiguration Netzwerk [x] >AppleTalk**

Option	Funktion
Aktivieren Ja Nein	Aktiviert oder deaktiviert die AppleTalk-Funktion. Hinweis: Die Werksvorgabe lautet "Ja".
Namen anzeigen	Zeigt den zugewiesenen AppleTalk-Namen an. Hinweis: Dieser Name kann nur über den Embedded Web Server geändert werden.
Adresse anzeigen	Zeigt die zugewiesene AppleTalk-Adresse an. Hinweis: Diese Adresse kann nur über den Embedded Web Server geändert werden.
Zone festlegen [Liste der im Netzwerk verfügbaren Zonen]	Zeigt eine Liste der im Netzwerk verfügbaren AppleTalk-Zonen an. Hinweis: Als Werksvorgabe wird die Standardzone für das Netzwerk verwendet. Wenn keine Standardzone vorhanden ist, ist die mit einem Sternchen (*) markierte Zone die Standardeinstellung.

Menü "Standard-USB"

Option	Funktion
PCL-SmartSwitch Ein Aus	Konfiguriert den Drucker so, dass er ungeachtet der Standardsprache des Druckers automatisch zur PCL-Emulation wechselt, wenn ein über einen USB-Anschluss empfangener Druckauftrag dies erfordert. Hinweise: <ul style="list-style-type: none"> • Die Werksvorgabe lautet "Ein". • Bei "Aus" werden die eingehenden Daten vom Drucker nicht überprüft. Der Drucker verwendet die PostScript-Emulation, wenn "PS-SmartSwitch" auf "Ein" festgelegt ist. Wenn "PS-SmartSwitch" auf "Aus" festgelegt ist, wird die im Konfigurationsmenü festgelegte Standarddruckersprache verwendet.
PS-SmartSwitch Ein Aus	Konfiguriert den Drucker so, dass er ungeachtet der Standardsprache des Druckers automatisch zur PS-Emulation wechselt, wenn ein über einen USB-Anschluss empfangener Druckauftrag dies erfordert. Hinweise: <ul style="list-style-type: none"> • Die Werksvorgabe lautet "Ein". • Bei "Aus" werden die eingehenden Daten vom Drucker nicht überprüft. Der Drucker verwendet die PCL-Emulation, wenn "PCL-SmartSwitch" auf "Ein" festgelegt ist. Wenn "PCL-SmartSwitch" auf "Aus" festgelegt ist, wird die im Konfigurationsmenü festgelegte Standarddruckersprache verwendet.
NPA-Modus Ein Aus Auto	Legt fest, ob der Drucker die spezielle Verarbeitung durchführt, die für die bidirektionale Kommunikation erforderlich ist, und dabei die Konventionen des NPA-Protokolls (Network Printing Alliance) erfüllt. Hinweise: <ul style="list-style-type: none"> • Die Werksvorgabe lautet "Auto". Bei "Auto" überprüft der Drucker die Daten, bestimmt das Format und verarbeitet sie entsprechend. • Nachdem Sie die Einstellung am Druckerbedienfeld geändert haben, wird der Drucker automatisch neu gestartet. Die Menüauswahl wird anschließend aktualisiert.
USB-Puffer Deaktiviert Auto 3 KB bis [maximal zulässige Größe]	Konfiguriert die Größe des USB-Eingabepuffers. Hinweise: <ul style="list-style-type: none"> • Die Werksvorgabe lautet "Auto". • Mit "Deaktiviert" wird die Zwischenspeicherung von Druckaufträgen deaktiviert. Bereits auf der Druckerfestplatte zwischengespeicherte Aufträge werden gedruckt, bevor der normale Druckerbetrieb wieder aufgenommen wird. • Die Größe des USB-Puffers kann in Schritten von 1 KB erhöht werden. • Die maximal zulässige Größe hängt von der Speicherkapazität des Druckers und der Größe der anderen Verbindungspuffer sowie davon ab, ob die Option "Ressourcen speichern" aktiviert oder deaktiviert ist. • Sie können den Bereich für den USB-Puffer vergrößern, indem Sie den parallelen, den seriellen und den Netzwerkpuffer deaktivieren oder deren Größe verringern. • Nachdem Sie die Einstellung am Druckerbedienfeld geändert haben, wird der Drucker automatisch neu gestartet. Die Menüauswahl wird anschließend aktualisiert.

Option	Funktion
Job-Pufferung Aus Ein Auto	Speichert Druckaufträge vorübergehend auf der Festplatte des Druckers, bevor die Aufträge gedruckt werden. Hinweise: <ul style="list-style-type: none"> • Die Werksvorgabe lautet "Aus". • Bei "Ein" werden Druckaufträge auf der Druckerfestplatte zwischengespeichert. • Bei "Auto" werden Druckaufträge nur zwischengespeichert, wenn der Drucker durch die Verarbeitung von Daten eines anderen Eingangsanschlusses ausgelastet ist. • Nachdem Sie die Einstellung am Druckerbedienfeld geändert und die Menüs beendet haben, wird der Drucker neu gestartet. Die Menüauswahl wird anschließend aktualisiert.
Mac-Binär-PS Ein Aus Auto	Konfiguriert den Drucker für die Verarbeitung von binären Macintosh-PostScript-Druckaufträgen. Hinweise: <ul style="list-style-type: none"> • Die Werksvorgabe lautet "Auto". • Bei "Ein" werden unformatierte binäre PostScript-Druckaufträge verarbeitet. • Bei "Aus" werden Druckaufträge unter Verwendung des Standardprotokolls gefiltert.
ENA-Adresse YYY.YYY.YYY.YYY	Legt die Netzwerkadressinformationen für einen externen Druckserver fest. Hinweis: Dieses Menü ist nur verfügbar, wenn der Drucker über den USB-Anschluss an einen externen Druckserver angeschlossen ist.
ENA-Netzmaske YYY.YYY.YYY.YYY	Legt die Netzmaskeninformationen für einen externen Druckserver fest. Hinweis: Dieses Menü ist nur verfügbar, wenn der Drucker über den USB-Anschluss an einen externen Druckserver angeschlossen ist.
ENA-Gateway YYY.YYY.YYY.YYY	Legt die Gatewayinformationen für einen externen Druckserver fest. Hinweis: Dieses Menü ist nur verfügbar, wenn der Drucker über den USB-Anschluss an einen externen Druckserver angeschlossen ist.

Menü "SMTP-Setup"

Option	Funktion
Primäres SMTP-Gateway	Enthält die Gateway- und Anschlussinformationen für den SMTP-Server. Hinweis: Die Werksvorgabe für den Anschluss des SMTP-Gateways lautet "25".
Primärer SMTP-Gateway-Anschluss	
Sekundäres SMTP-Gateway	
Sekundärer SMTP-Gateway-Anschluss	
SMTP-Zeitsperre 5–30	Gibt die Zeit in Sekunden an, bis der Server den Versuch aufgibt, eine E-Mail zu senden. Hinweis: Die Werksvorgabe lautet "30 Sekunden".
Antwortadresse	Legt eine bis zu 128 Zeichen lange Rückantwortadresse für die vom Drucker gesendete E-Mail fest.

Option	Funktion
SSL verwenden Deaktiviert Verhandeln Erforderlich	Legt fest, dass der Drucker zur erhöhten Sicherheit SSL verwendet, wenn eine Verbindung zum SMTP-Server hergestellt wird. Hinweise: <ul style="list-style-type: none"> • Die Werksvorgabe lautet "Disabled" (Deaktiviert). • Wenn die "Verhandeln"-Einstellung verwendet wird, legt der SMTP-Server fest, ob SSL verwendet wird.
SMTP-Serverauthentifizierung Keine Authentifizierung erforderlich Anmeldung/Normal CRAM-MD5 Digest-MD5 NTLM Kerberos 5	Gibt die Art der für Druckberechtigungen erforderlichen Benutzerauthentifizierung an. Hinweis: Die Werksvorgabe lautet "Keine Authentifizierung erforderlich".
Vom Gerät initiierte E-Mail Kein SMTP-Daten (Gerät) verw.	Legt fest, welche Anmeldeinformationen bei der Kommunikation mit dem SMTP-Server verwendet werden. Für einige SMTP-Server sind Anmeldeinformationen erforderlich, um E-Mails senden zu können.
Geräte-ID	Hinweise:
Gerätepasswort	<ul style="list-style-type: none"> • Die Werksvorgabe für vom Gerät initiierte E-Mails lautet "Keine". • Geräte-Benutzer-ID und Gerätekenwort werden zur Anmeldung beim SMTP-Server verwendet, wenn die Option "SMTP-Anmeldeinformationen des Geräts verwenden" ausgewählt wurde.

Menü "Sicherheit"

Menü "Sonstige Sicherheitseinstellungen"

Option	Funktion
Anmeldeeingrenzung Anmeldefehler Fehlerzeitraum Sperrzeit Zeitsperre für Konsolenanmeldung Zeitsperre für Remote- Anmeldung	Begrenzt die Anzahl und den Zeitrahmen der fehlgeschlagenen Anmeldeversuche am Druckerbedienfeld, bevor <i>alle</i> Benutzer gesperrt werden. Hinweise: <ul style="list-style-type: none"> • "Anmeldefehler" zeigt die Anzahl der fehlgeschlagenen Anmeldeversuche an, bevor Benutzer gesperrt werden. Sie können 1 bis 10 Versuche auswählen. Die Werksvorgabe ist 3. • "Fehlerzeitraum" zeigt den Zeitraum an, in dem fehlgeschlagene Anmeldeversuche wiederholt werden können, bevor Benutzer gesperrt werden. Sie können 1 bis 60 Minuten auswählen. Die Werksvorgabe lautet 5 Minuten. • "Sperrdauer" zeigt an, wie lange Benutzer gesperrt werden, nachdem der Zeitraum für fehlgeschlagene Anmeldeversuche überschritten wurde. Sie können 1 bis 60 Minuten auswählen. Die Werksvorgabe lautet 5 Minuten. Wenn der Wert auf eine Minute festgelegt wird, wird im Drucker keine Sperrzeit aktiviert. • Der Eintrag "Zeitsperre für die Konsolenanmeldung" gibt an, wie lange der Drucker auf der Startseite inaktiv bleibt, bevor der Benutzer automatisch abgemeldet wird. Sie können 1 bis 900 Sekunden auswählen. Die Werksvorgabe lautet "30 Sekunden". • "Zeitsperre für Remote-Anmeldung" zeigt an, wie lange der Drucker den Remote-Bildschirm anzeigt, bevor der Benutzer automatisch abgemeldet wird. Sie können 1 bis 120 Minuten auswählen. Die Werksvorgabe lautet 10 Minuten.
Mindest-PIN-Länge 1–16	Beschränkt die Anzahl der Ziffern für die PIN. Hinweis: Die Werksvorgabe lautet "4".

Menü "Vertraulicher Druck"

Option	Funktion
Max. ungültige PINs Aus 2–10	Beschränkt die Anzahl ungültiger PIN-Eingaben. Hinweise: <ul style="list-style-type: none"> • Dieses Menü wird nur angezeigt, wenn eine formatierte und ordnungsgemäß funktionierende Druckerfestplatte installiert ist. • Ist der Grenzwert erreicht, werden die Druckaufträge für diesen Benutzernamen und diese PIN gelöscht.
Ablaufzeit für vertrauliche Aufträge Aus 1 Stunde 4 Stunden 24 Stunden 1 Woche	Begrenzt den Zeitraum, für den ein vertraulicher Druckauftrag im Drucker verbleibt, bevor er gelöscht wird. Hinweise: <ul style="list-style-type: none"> • Wenn die Einstellung für die Ablaufzeit geändert wird, während sich vertrauliche Druckaufträge im RAM oder auf der Festplatte des Druckers befinden, wird die Ablaufzeit für diese Druckaufträge nicht in den neuen Standardwert geändert. • Wenn der Drucker ausgeschaltet wird, werden alle vertraulichen Druckaufträge im RAM des Druckers gelöscht.
Hinweis: Die Werksvorgabe lautet "Aus".	

Option	Funktion
Ablauffrist für Druckwiederholung Aus 1 Stunde 4 Stunden 24 Stunden 1 Woche	Legt eine zeitliche Begrenzung für das Speichern von Druckaufträgen im Drucker fest.
Ablauffrist für zu überprüfende Aufträge Aus 1 Stunde 4 Stunden 24 Stunden 1 Woche	Legt eine zeitliche Begrenzung für das Speichern von zu überprüfenden Druckaufträgen im Drucker fest.
Ablauffrist für reservierten Druck Aus 1 Stunde 4 Stunden 24 Stunden 1 Woche	Legt im Drucker eine zeitliche Begrenzung für das Speichern von Druckaufträgen fest, die zu einem späteren Zeitpunkt gedruckt werden können.
Hinweis: Die Werksvorgabe lautet "Aus".	

Löschen der Festplatte (Menü)

Beim Löschen der Festplatte werden *nur* Druckaufträge von der Druckerfestplatte gelöscht, die momentan *nicht* vom Dateisystem verwendet werden. Alle permanenten Daten auf der Druckerfestplatte, wie heruntergeladene Schriften, Makros und zurückgehaltene Aufträge, werden nicht gelöscht.

Hinweis: Dieses Menü wird nur angezeigt, wenn eine formatierte und ordnungsgemäß funktionierende Festplatte installiert ist.

Funktion	Funktion
Löschmodus Automatisch	Gibt den Modus zum Löschen der Festplatte an.
Automatische Methode Ein Durchlauf Mehrere Durchläufe	Markieren Sie den von einem vorherigen Druckauftrag belegten Speicherplatz. Bei Verwendung dieser Methode kann der belegte Speicherplatz erst nach der Bereinigung wiederverwendet werden. Hinweise: <ul style="list-style-type: none"> • Die Werksvorgabe lautet "Ein Durchgang". • Außerdem kann der Benutzer über diese Option das Löschen der Festplatte aktivieren, ohne dass der Drucker für einen längeren Zeitraum ausgeschaltet werden muss. • Streng vertrauliche Informationen sollten <i>nur</i> mit der Methode "Mehrere Durchläufe" bereinigt werden.

Menü "Sicherheitsüberwachungsprotokoll"

Option	Funktion
Protokoll exportieren	Ermöglicht autorisierten Benutzern das Exportieren des Überwachungsprotokolls. Hinweise: <ul style="list-style-type: none"> • Um das Überwachungsprotokoll über das Druckerbedienfeld zu exportieren, schließen Sie ein Flash-Laufwerk an den Drucker an. • Das Überwachungsprotokoll kann vom Embedded Web Server heruntergeladen und auf einem Computer gespeichert werden.
Protokoll löschen Ja Nein	Legt fest, ob Überwachungsprotokolle gelöscht werden. Hinweis: Die Werksvorgabe lautet "Ja".
Protokoll konfigurieren Überwachung aktivieren Ja Nein Remote-Syslog aktivieren Nein Ja Remote-Syslog-Funktion 0–23 Schweregrad zu protokollierender Ereignisse 0–7	Legt fest, ob und wie Überwachungsprotokolle erstellt werden. Hinweise: <ul style="list-style-type: none"> • "Überwachung aktivieren" legt fest, ob Ereignisse im Sicherheitsüberwachungsprotokoll und im Remote-Syslog aufgezeichnet werden. Die Werksvorgabe lautet "Nein". • "Remote-Syslog aktivieren" legt fest, ob Protokolle an einen Remote-Server gesendet werden. Die Werksvorgabe lautet "No" (Nein). • "Remote-Syslog-Funktion" bestimmt den Wert, der verwendet wird, um Protokolle an einen Remote-Syslog-Server zu senden. Die Werksvorgabe lautet "4". • Ist das Sicherheitsüberwachungsprotokoll aktiviert, wird der Schweregrad jedes Ereignisses aufgezeichnet. Die Werksvorgabe lautet "4".

Menü "Datum und Uhrzeit einstellen"

Option	Funktion
Akt. Datum/Uhrzeit	Zeigt die aktuellen Datums- und Uhrzeiteinstellungen für den Drucker an.
Datum und Uhrzeit manuell einstellen	Dient zum Eingeben von Datum und Uhrzeit. Hinweise: <ul style="list-style-type: none"> • Datum/Uhrzeit werden im Format JJJJ-MM-TT HH:MM:SS angegeben. • Wenn das Datum und die Uhrzeit manuell eingestellt werden, wird "NTP aktivieren" (Network Time Protocol) auf "Ein" festgelegt.
Zeitzone	Wählt die Uhrzeit aus. Hinweis: Die Werksvorgabe lautet "GMT".
Automatisch DST prüfen "Ein" Aus	Legt fest, dass der Drucker die entsprechende Anfangs- und Endzeit für die der Zeitzone zugewiesene Sommerzeit verwendet. Hinweis: Die Werksvorgabe lautet "Ein". Dabei wird die der Zeitzone zugewiesene Sommerzeit angewendet.
NTP aktivieren "Ein" Aus	Aktiviert das Network Time Protocol (NTP), mit dem die Uhrzeiten der verschiedenen Geräte im Netzwerk synchronisiert werden. Hinweis: Die Werksvorgabe lautet "Ein".

Menü „Einstellungen“

Menü "Konfiguration"

Option	Funktion
Druckersprache PCL-Emulation PS-Emulation	Legt die Standard-Druckersprache fest. Hinweise: <ul style="list-style-type: none"> • Die Werksvorgabe lautet "PS-Emulation". Bei der PS-Emulation wird ein PS-Interpreter für die Verarbeitung von Druckaufträgen verwendet. • Bei der PCL-Emulation wird ein PCL-Interpreter für die Verarbeitung von Druckaufträgen verwendet. • Wird eine Druckersprache als Standard eingerichtet, so kann ein Software-Programm trotzdem Druckaufträge in einer anderen Druckersprache senden.
Druckauftrag wartet "Ein" Aus	Bestimmt, ob Druckaufträge aufgrund von nicht verfügbaren Druckeroptionen oder benutzerdefinierten Einstellungen aus der Druckerwarteschlange gelöscht werden. Diese Druckaufträge werden in einer anderen Warteschlange gespeichert, sodass andere Druckaufträge normal gedruckt werden können. Wenn die fehlenden Informationen oder Optionen verfügbar sind, werden die gespeicherten Aufträge gedruckt. Hinweise: <ul style="list-style-type: none"> • Die Werksvorgabe lautet "Aus". • Diese Menüoption wird nur angezeigt, wenn eine beschreibbare Druckerfestplatte installiert ist. Dadurch wird sichergestellt, dass gespeicherte Aufträge nicht verloren gehen, wenn der Drucker nicht mehr mit Strom versorgt wird.
Druckbereich Normal An Seite anpassen Ganze Seite	Stellt den logischen und physischen bedruckbaren Bereich ein. Hinweise: <ul style="list-style-type: none"> • Die Werksvorgabe lautet "Normal". Wenn Sie versuchen, Daten im nicht bedruckbaren Bereich zu drucken, der durch die Einstellung "Normal" definiert ist, wird das Bild vom Drucker abgeschnitten. • "An Seite anpassen" passt die Seite an das ausgewählte Papierformat an. • Bei "Ganze Seite" kann das Bild in den nicht bedruckbaren Bereich verschoben werden, der durch die Einstellung "Normal" definiert wird. Das Bild wird jedoch am Rand des als "Normal" definierten Druckbereichs abgeschnitten. Diese Einstellung wirkt sich nur auf Seiten aus, die mit einem PCL 5e-Interpreter gedruckt werden, und hat keine Auswirkung auf Seiten, die mit dem PCL XL- oder PostScript-Interpreter gedruckt werden.
Druckerverwendung Max. Kapazität Max. Geschwindigkeit	Legt die Verwendung von Farbtoner beim Drucken fest. Hinweis: "Max. Kapazität" ist die standardmäßige Werkseinstellung.
Nur Schwarz-Modus "Ein" Aus	Alle Texte und Grafiken werden ausschließlich mit der schwarzen Tonerkassette gedruckt. Hinweise: <ul style="list-style-type: none"> • Die Werksvorgabe lautet "Aus". • Der Drucker kann unabhängig von der Einstellung immer noch Farbausgaben von den auf dem Flash-Laufwerk gespeicherten Druckaufträgen erzeugen.

Option	Funktion
Laden in RAM Flash-Speicher Festplatte	Legt den Speicherort für Downloads fest. Hinweise: <ul style="list-style-type: none"> • Die Werksvorgabe lautet "RAM". "RAM" kann nur als temporäres Ziel für Downloads verwendet werden. • Im Flash-Speicher oder auf einer Druckerfestplatte werden Downloads permanent gespeichert. Downloads bleiben im Flash-Speicher oder auf der Druckerfestplatte erhalten, auch wenn der Drucker ausgeschaltet wird. • Dieses Menü wird nur angezeigt, wenn optionaler Flash-Speicher oder eine optionale Druckerfestplatte installiert ist.
Ressour. speich. "Ein" Aus	Legt fest, wie der Drucker mit temporären Downloads (z. B. Schriftarten und Makros) im Arbeitsspeicher (RAM) verfährt, wenn ein Druckauftrag beim Drucker eingeht, für den der verfügbare Speicher nicht ausreicht. Hinweise: <ul style="list-style-type: none"> • Die Werksvorgabe lautet "Aus". Bei Auswahl von "Aus" behält der Drucker die Downloads nur so lange bei, bis der Speicher anderweitig benötigt wird. Downloads werden dann zum Verarbeiten von Druckaufträgen gelöscht. • Bei der Einstellung "Ein" behält der Drucker Downloads bei, auch wenn die Druckersprache geändert oder der Drucker zurückgesetzt wird. Wenn der Druckerspeicher nicht ausreicht, wird die Meldung 38 Speicher voll angezeigt, Downloads werden jedoch nicht gelöscht.
Alle Druckaufträge drucken Alphabetisch Ältester zuerst Letzter zuerst	Legt die Reihenfolge fest, in der vertrauliche und angehaltene Aufträge gedruckt werden. Hinweis: Die Werksvorgabe lautet "Alphabetisch".

Allgemeine Einstellungen

Menü "Allgemeine Einstellungen"

Option	Funktion
Anzeigesprache English Français Deutsch Italiano Español Dansk Norsk Nederlands Svenska Portuguese Suomi Russisch Polski Griechisch Magyar Turkce Cesky Vereinfachtes Chinesisch Traditionelles Chinesisch Koreanisch Japanisch (Kanji)	Legt fest, in welcher Sprache der Text auf dem Druckerdisplay angezeigt wird. Hinweis: Manche Sprachen sind nicht auf allen Druckermodellen verfügbar. Damit bestimmte Sprachen angezeigt werden, müssen Sie u. U. spezielle Hardware installieren.
Verbrauchsmaterialschätzungen anzeigen Schätzungen anzeigen Schätzungen nicht anzeigen	Zeigt den geschätzten Verbrauchsmaterialvorrat auf dem Druckerbedienfeld, der Webseite, in den Menüeinstellungen und in den Gerätestatistikberichten an. Hinweis: Die Werksvorgabe lautet "Schätzungen anzeigen".
Sparmodus Sparmodus Aus Energie Energie/Papier Papier	Minimiert den Verbrauch von Energie, Papier oder Spezialdruckmedien. Hinweise: <ul style="list-style-type: none"> • Die Werksvorgabe lautet "Aus". Mit "Aus" wird der Drucker auf die Werksvorgaben zurückgesetzt. • Mit der Einstellung "Energie" wird der Energieverbrauch des Druckers minimiert. Die Leistung kann beeinträchtigt sein, jedoch nicht die Druckqualität. • Mit der Einstellung "Energie/Papier" wird der Verbrauch von Energie, Papier und Spezialdruckmedien minimiert. • Mit der Einstellung "Papier" wird der Verbrauch von Papier und Spezialdruckmedien für einen Druckauftrag minimiert. Die Leistung kann beeinträchtigt sein, jedoch nicht die Druckqualität.

Option	Funktion
Stiller Modus Stiller Modus Aus "Ein"	Reduziert die Geräusentwicklung des Druckers. Hinweise: <ul style="list-style-type: none"> • Die Werksvorgabe lautet "Aus". Diese Einstellung unterstützt die Leistungsangaben für Ihren Drucker. • Mit der Einstellung "Ein", verursacht der Drucker so wenige Geräusche wie möglich. Diese Einstellung eignet sich am besten für den Druck von Texten und Strichzeichnungen. • Legen Sie bei farbbintensiven Dokumenten die Option "Stiller Modus" auf "Aus" fest, um ein optimales Druckergebnis zu erzielen. • Wenn Sie im Druckertreiber "Foto" auswählen, wird der "Stille Modus" ggf. deaktiviert, um eine bessere Druckqualität und die volle Druckgeschwindigkeit zu ermöglichen.
Startsetup ausführen Ja Nein	Weist den Drucker an, den Konfigurationsassistenten zu starten. Hinweise: <ul style="list-style-type: none"> • Die Werksvorgabe lautet "Ja". • Nachdem Sie den Konfigurationsassistenten abgeschlossen haben und im Fenster zur Länderauswahl die Option "Fertig" ausgewählt haben, ist die Standardeinstellung "Nein".
Tastatur Tastaturtyp English Français Français Canadien Deutsch Italiano Spanisch Griechisch Dänisch Norwegisch Niederländisch Schwedisch Suomi Portugiesisch Russisch Polnisch Deutsch (Schweiz) Französisch (Schweiz) Koreanisch Ungarisch Türkce Cesky Vereinfachtes Chinesisch Traditionelles Chinesisch Japanisch (Kanji) Benutzerdefinierte Taste [x]	Ermöglicht es, eine Sprache und Informationen zu benutzerdefinierten Tasten für die Tastatur des Druckerbedienfelds anzugeben. Die weiteren Registerkarten ermöglichen den Zugriff auf Akzente und Symbole.

Option	Funktion
Papierformate USA Metrisch	Gibt die Maßeinheit für Papierformate an. Hinweise: <ul style="list-style-type: none"> • Die Werksvorgabe lautet "US". • Die Anfangseinstellung wird durch die Länder- oder Regionsauswahl im Konfigurationsassistenten bestimmt.
Angezeigte Informationen Linke Seite Rechte Seite Benutzerdefinierter Text [x]	Gibt an, was in der rechten und linken oberen Ecke des Startbildschirms angezeigt wird. Wählen Sie für die linke und die rechte Seite aus folgenden Optionen aus: Kein IP-Adresse Hostname Kontaktname Standort Datum/Zeit mDNS-/DDNS-Dienstname Konfigurationsfreie Verbdg. – Name Benutzerdefinierter Text [x] Modellname Hinweise: <ul style="list-style-type: none"> • Standardmäßig wird links die IP-Adresse angezeigt. • Standardmäßig werden rechts das Datum und die Uhrzeit angezeigt.
Angezeigte Informationen (Fortsetzung) Schwarzer Toner Zyan-Toner Magenta-Toner Gelber Toner Resttonerbehälter Fixierstation Transfermodul	Ermöglicht es, die angezeigten Informationen für "Schwarzer Toner" anzupassen. Treffen Sie unter folgenden Optionen Ihre Auswahl: Zeitpunkt der Anzeige Nicht anzeigen Anzeige Anzuzeigende Meldung Standard Alternativ Standard [Texteingabe] Alternativ [Texteingabe] Hinweise: <ul style="list-style-type: none"> • Die Werksvorgabe für die Anzeigeoptionen lautet "Nicht anzeigen". • Die Werksvorgabe für "Anzuzeigende Meldung" lautet "Standard".

Option	Funktion
Angezeigte Informationen (Fortsetzung) Papierstau Papier einlegen Bedienungsfehler	Passt die für "Resttonerbehälter", "Papierstau", "Papier einlegen" und "Servicefehler" angezeigten Informationen an. Treffen Sie unter folgenden Optionen Ihre Auswahl: Anzeige Ja Nein Anzuzeigende Meldung Standard Alternativ Standard [Texteingabe] Alternativ [Texteingabe] Hinweise: <ul style="list-style-type: none"> • Die Werksvorgabe für "Anzeige" lautet "Nein". • Die Werksvorgabe für "Anzuzeigende Meldung" lautet "Standard".
Startbildschirm anpassen Sprache ändern Angehaltene Aufträge durchsuchen Angehaltene Aufträge USB-Laufwerk Profile und Lösungen Lesezeichen Aufträge nach Benutzer	Ermöglicht das Ändern der auf dem Startbildschirm angezeigten Symbole und Schaltflächen. Wählen Sie für jedes Symbol bzw. Schaltfläche unter folgenden Optionen aus: Anzeige Nicht anzeigen Hinweise: <ul style="list-style-type: none"> • Die Werksvorgabe für "Angehaltene Aufträge durchsuchen", "Angehaltene Aufträge" und "USB-Laufwerk" lautet "Anzeigen". • "Nicht anzeigen" ist die Werksvorgabe für "Sprache ändern", "Profile und Lösungen", "Lesezeichen" und "Aufträge nach Benutzer". • "Angehaltene Aufträge durchsuchen" und "Profile und Lösungen" werden nur angezeigt, wenn mindestens ein angehaltener Auftrag auf dem Drucker vorhanden ist. • "USB-Laufwerk" wird nur angezeigt, wenn der Drucker über ein USB-Laufwerk verfügt.
Anpassung der Startseite (Fortsetzung) Formulare und Favoriten Hintergrund und inaktiver Bildschirm Energiespar-Einstellungen	Ermöglicht das Ändern der auf dem Startbildschirm angezeigten Symbole und Schaltflächen. Wählen Sie für jedes Symbol bzw. Schaltfläche unter folgenden Optionen aus: Anzeige Nicht anzeigen Hinweis: Die Werksvorgabe lautet "Anzeigen".
Datumsformat MM-TT-JJJJ TT/MM/JJJJ JJJJ-MM-TT	Formatieren des Druckerdatums. Hinweise: <ul style="list-style-type: none"> • Die Werksvorgabe in den USA lautet "MM-TT-JJJJ". • Die internationale Werksvorgabe lautet "TT-MM-JJJJ".
Zeitformat 12 Stunden AM/PM 24 Stunden	Formatieren der Druckeruhrzeit. Hinweis: Die Werksvorgabe lautet "12 Stunden A.M./P.M."

Option	Funktion
Anzeigehelligkeit 20–100	Gibt die Anzeigehelligkeit an. Hinweis: Die Werksvorgabe lautet "100".
Audiofeedback Tastenrückmeldung "Ein" Aus Lautstärke 1–10	Gibt an, für welche Symbole und Tasten Audiofeedback zurückgegeben wird. Hinweise: <ul style="list-style-type: none"> • Die Werksvorgabe für "Tastenrückmeldung" lautet "Ein". • Die Werksvorgabe für die Lautstärke lautet "5".
Lesezeichen anzeigen Ja Nein	Gibt an, ob die Lesezeichen aus dem Bereich "Angehaltene Aufträge" angezeigt werden. Hinweis: Die Werksvorgabe lautet "Ja". Wenn "Ja" ausgewählt ist, werden Lesezeichen im Bereich "Angehaltene Aufträge" angezeigt.
Webseiten-Aktualisierung 30–300	Gibt die Zeit in Sekunden an, nach der Embedded Web Server aktualisiert wird. Hinweis: Die Werksvorgabe lautet "120".
Kontaktname	Festlegen eines Kontaktnamens für den Drucker. Hinweis: Die Angabe zum Kontaktnamen wird auf dem Embedded Web Server gespeichert.
Standort	Gibt den Standort des Druckers an. Hinweis: Der Standort wird auf dem Embedded Web Server gespeichert.
Alarmmeldungen Alarmsteuerung Aus Einzel Fortlaufend Kassetten-Alarm Aus Einzel Fortlaufend	Legt fest, ob der Drucker ein Warnsignal ausgibt, wenn ein Benutzereingriff erforderlich ist. Wählen Sie für jeden Alarmtyp unter den folgenden Optionen aus: Aus Einzel Fortlaufend Hinweise: <ul style="list-style-type: none"> • Die Werksvorgabe lautet "Einzel". Bei der Einstellung "Einzel" gibt der Drucker drei kurze Alarmtöne aus. • Bei der Einstellung "Aus" wird kein Warnsignal ausgegeben. • Bei Auswahl von "Fortlaufend" wiederholt der Drucker alle zehn Sekunden drei Alarmtöne.
Zeitsperren Standby-Modus Deaktiviert 1–240	Gibt die Zeit in Minuten an, die der Drucker inaktiv sein muss, bevor er in einen Modus mit geringerem Energieverbrauch wechselt. Hinweis: Die Werksvorgabe lautet "15".

Option	Funktion
Zeitsperren (Fortsetzung) Energiesparmodus Deaktiviert 1–180	Legt fest, wie viele Minuten der Drucker nach dem Ausdruck eines Auftrags wartet, bis er in einen Modus mit geringerem Energieverbrauch wechselt. Hinweise: <ul style="list-style-type: none"> • Die Werksvorgabe lautet "30". • "Deaktiviert" wird nur angezeigt, wenn "Energie sparen" auf "Aus" festgelegt ist. • In niedrigeren Einstellungen wird weniger Energie verbraucht, die Aufwärmphase für den Drucker jedoch verlängert. • Wählen Sie einen hohen Wert, wenn sich der Drucker in ständigem Gebrauch befindet. Auf diese Weise ist der Drucker in den meisten Fällen druckbereit und benötigt nur eine minimale Aufwärmphase.
Zeitsperren (Fortsetzung) Zeit für Ruhezustand Deaktiviert 1 Stunde 2 Stunden 3 Stunden 6 Stunden 1 Tag 2 Tage 3 Tage 1 Woche 2 Wochen 1 Monat	Versetzt den Drucker in einen Modus mit geringerem Energieverbrauch. Hinweise: <ul style="list-style-type: none"> • Nachdem die Zeit für den Ruhezustand abgelaufen ist, verwendet der Drucker die Ethernet-Verbindung, um den Wert von "Zeitsperre für Ruhemodus bei Verbindung" zu überprüfen. • Wenn "Zeitsperre für Ruhemodus bei Verbindung" auf "Nicht in Ruhemodus wechseln" festgelegt ist, wechselt das Gerät niemals automatisch in den Ruhemodus. • Wenn "Zeitsperre für Ruhemodus bei Verbindung" auf "Ruhemodus" festgelegt ist, verwendet das Gerät den Wert der Einstellung "Zeit für Ruhezustand", sofern nicht "Deaktiviert" ausgewählt ist. • Die Werksvorgabe lautet außer in Ländern der Europäischen Union, der Schweiz und Kanada "Deaktiviert". • In Ländern der Europäischen Union, der Schweiz und Kanada lautet die Werksvorgabe "3 Tage".
Zeitsperren (Fortsetzung) Anzeige-Zeitsperre 15–300	Legt fest, nach wie vielen Sekunden die Anzeige des Druckers wieder in den Status "Bereit" zurückkehrt. Hinweis: Die Werksvorgabe lautet "30".
Zeitsperren (Fortsetzung) Anzeige-Zeitsperre verlängern "Ein" "Aus"	Legt fest, dass der Drucker den angegebenen Auftrag fortsetzt, ohne nach Ablauf der Anzeige-Zeitsperre zum Startbildschirm zurückzukehren. Hinweise: <ul style="list-style-type: none"> • Bei "Ein" kann der Benutzer die Anzeige-Zeitsperre zurücksetzen anstatt den Drucker in den Status "Bereit" zurückzusetzen. • Bei "Aus" wird der Wert der normalen Einstellung "Anzeige-Zeitsperre" verwendet. • Die Werksvorgabe lautet "Aus".

Option	Funktion
Zeitsperren (Fortsetzung) Druckzeitsperre Deaktiviert 1–255	Legt fest, wie viele Sekunden der Drucker bis zum Empfang einer Auftragsende-Meldung warten soll, bevor der restliche Druckauftrag abgebrochen wird. Hinweise: <ul style="list-style-type: none"> • Die Werksvorgabe lautet "90". • Wenn die Zeit abgelaufen ist, werden die sich noch im Drucker befindenden, teilweise formatierten Seiten gedruckt, und der Scanner prüft, ob neue Druckaufträge anstehen. • Die Menüoption "Druckzeitsperre" ist nur bei Verwendung der PCL-Emulation verfügbar. Auf Druckaufträge in der PostScript-Emulation hat diese Einstellung keine Auswirkung.
Zeitsperren (Fortsetzung) Wartezeitsperre Deaktiviert 15–65535	Legt fest, wie viele Sekunden der Drucker auf den Empfang zusätzlicher Daten warten soll, bevor er den Auftrag abbricht. Hinweise: <ul style="list-style-type: none"> • Die Werksvorgabe lautet "40". • Die Menüoption "Wartezeitsperre" ist nur verfügbar, wenn die PostScript-Emulation verwendet wird. Auf Druckaufträge in der PCL-Emulation hat diese Einstellung keine Auswirkung.
Zeitsperren (Fortsetzung) Zeitsperre für Auftrag zurückhalten 5–255	Legt fest, wie viele Sekunden der Drucker auf einen Benutzereingriff wartet, bevor Aufträge aufgrund von nicht verfügbaren Ressourcen angehalten und dann andere Aufträge aus der Druckerwarteschlange gedruckt werden. Hinweise: <ul style="list-style-type: none"> • Die Werksvorgabe lautet "30". • Dieses Menü wird nur angezeigt, wenn eine ordnungsgemäß funktionierende Festplatte installiert ist.
Fehlerbehebung Automatischer Neustart Neu starten, wenn inaktiv Immer neu starten Nie neu starten Max. automatische Neustarts 1–20	Legt fest, dass der Drucker bei einem Fehler neu startet. Hinweise: <ul style="list-style-type: none"> • Die Werksvorgabe für "Automatischer Neustart" lautet "Neu starten, wenn inaktiv". • Die Werksvorgabe für "Max. automatische Neustarts" lautet "5". • Nachdem der Drucker innerhalb eines bestimmten Zeitraums die Anzahl automatischer Neustarts ausgeführt hat, die in der Menüeinstellung angegeben ist, zeigt der Drucker den aufgetretenen Fehler an, anstatt einen Neustart auszuführen.
Druck-Wiederherstellung Auto. fortfahren Deaktiviert 5–255	Der Drucker druckt in bestimmten Offline-Situationen weiter, wenn das Problem nicht im angegebenen Zeitrahmen gelöst wird. Hinweis: Die Werksvorgabe lautet "Disabled" (Deaktiviert).
Druck-Wiederherstellung (Fortsetzung) Nach Stau weiter "Ein" Aus Auto	Legt fest, ob der Drucker gestaute Seiten erneut druckt. Hinweise: <ul style="list-style-type: none"> • Die Werksvorgabe lautet "Auto". Der Drucker druckt gestaute Seiten nur dann erneut, wenn der Speicherplatz, den die Seiten belegen, nicht für andere Druckeraufgaben benötigt wird. • Bei "Ein" druckt der Drucker gestaute Seiten immer neu aus. • Bei "Aus" druckt der Drucker gestaute Seiten nicht erneut.

Option	Funktion
Druck-Wiederherstellung (Fortsetzung) Seitenschutz Aus "Ein"	Druckt eine Seite erfolgreich, die unter anderen Umständen nicht gedruckt werden würde. Hinweise: <ul style="list-style-type: none"> • Die Werksvorgabe lautet "Aus". Bei der Einstellung "Aus" druckt der Drucker nur einen Teil einer Seite, wenn der Speicher zur Verarbeitung der gesamten Seite nicht ausreicht. • Bei Auswahl von "Ein" druckt der Drucker die ganze Seite.
Zeitsperre für Ruhemodus bei Verbindung Ruhemodus Nicht in Ruhemodus wechseln	Legt fest, dass der Drucker die Einstellung "Zeit für Ruhezustand" selbst dann beachtet, wenn eine aktive Ethernet-Verbindung besteht. Hinweise: <ul style="list-style-type: none"> • Wenn "Zeitsperre für Ruhemodus bei Verbindung" auf "Nicht in Ruhemodus wechseln" festgelegt ist, wechselt das Gerät niemals automatisch in den Ruhemodus. • Wenn "Zeitsperre für Ruhemodus bei Verbindung" auf "Ruhemodus" festgelegt ist, verwendet das Gerät den Wert der Einstellung "Zeit für Ruhezustand", sofern nicht "Deaktiviert" ausgewählt ist. • Die Werksvorgabe lautet "Nicht in Ruhemodus wechseln".
Energiesparmodus-Taste drücken Nichts unternehmen Ruhemodus Ruhemodus	Legt fest, wie der Drucker auf ein kurzes Drücken der Energiesparmodus-Taste reagiert, wenn er sich im Leerlauf befindet. Hinweis: Die Werksvorgabe lautet "Energiesparmodus".
Energiesparmodus-Taste gedrückt halten Nichts unternehmen Ruhemodus Ruhemodus	Legt fest, wie der Drucker auf ein langes Drücken der Energiesparmodus-Taste reagiert, wenn er sich im Leerlauf befindet. Hinweis: Die Werksvorgabe lautet "Nichts unternehmen".
GUI-Protokollebene Alles (0) Schlüssel (1) Debug (2) Warnungen (3) Fehler (4) Kritisch (5) Systeminfo (6)	Speichert die durch die GUI-Komponente erzeugten Protokolldateien, wobei jeder Protokolleintrag auf einer bestimmten Ebene gekennzeichnet ist.
Werksvorgaben Nicht wiederherstellen Jetzt wiederherstellen	Setzt die Druckereinstellungen auf die Werksvorgaben zurück. Hinweise: <ul style="list-style-type: none"> • Die Werksvorgabe lautet "Nicht wiederherstellen". Bei dieser Einstellung werden die benutzerdefinierten Einstellungen beibehalten. • "Jetzt wiederherstellen" setzt alle Druckereinstellungen mit Ausnahme der Einstellungen für das Menü "Netzwerk/Anschlüsse" auf die Werksvorgaben zurück. Alle im RAM gespeicherten Downloads werden gelöscht. Im Flash-Speicher oder auf der Druckerfestplatte gespeicherte Downloads sind nicht betroffen.
Konfigurationspaket exportieren Exportieren	Exportiert das Druckerkonfigurationspaket auf ein Flash-Laufwerk. Hinweis: Stellen Sie sicher, dass ein Flash-Laufwerk an den Drucker angeschlossen ist.

Flash-Laufwerk

Menü "Flash-Laufwerk"

Option	Funktion
Kopien 1–999	Festlegen der Standardanzahl an Kopien für jeden Druckauftrag. Hinweis: Die Werksvorgabe lautet "1".
Papierquelle Fach [x] Universalzuführung Papier manuell Briefumschlag manuell	Festlegen eines Standardpapiereinzugs für alle Druckaufträge. Hinweis: Die Werksvorgabe lautet "Fach 1".
Farbe Farbe Nur Schwarz	Drucken von Farb- oder Schwarzweißausgaben. Hinweise: <ul style="list-style-type: none"> • Die Werksvorgabe lautet "Farbe". • Bei dieser Einstellung kann eine Farbausgabe nur von einem Druckauftrag erzeugt werden, der auf einem Flash-Laufwerk gespeichert ist.
Sortieren 1,1,1–2,2,2 1,2,3–1,2,3	Sortiertes Stapeln der Seiten eines Druckauftrags, wenn Sie mehrere Kopien drucken. Hinweis: Die Werksvorgabe lautet "1,2,3–1,2,3".
Seiten (Duplex) Einseitig Beidseitig	Gibt an, ob nur eine oder beide Seiten eines Blatts bedruckt werden. Hinweis: Die Werksvorgabe ist einseitiger Druck.
Beidseitiger Binderand Lange Kante Kurze Kante	Festlegen der Bindung für beidseitig bedruckte Seiten im Verhältnis zur Papierausrichtung. Hinweise: <ul style="list-style-type: none"> • Die Werksvorgabe lautet "Lange Kante". Bei "Lange Kante" wird davon ausgegangen, dass die Seiten an der langen Seitenkante gebunden werden (im Hochformat linke Kante, im Querformat obere Kante). • Bei "Kurze Kante" wird davon ausgegangen, dass die Seiten an der kurzen Seitenkante gebunden werden (im Hochformat obere Kante, im Querformat linke Kante).
Papiersparmodus - Ausrichtung Auto Querformat Hochformat	Legt die Ausrichtung eines Dokuments mit mehreren Seiten fest. Hinweise: <ul style="list-style-type: none"> • Die Werksvorgabe lautet "Auto". Der Drucker wählt zwischen Hochformat und Querformat aus. • Diese Einstellung wird nur auf Aufträge angewendet, wenn für "Papier sparen" ein anderer Wert als "Aus" festgelegt ist.

Option	Funktion
Papier sparen Aus 2 Seiten 3 Seiten 4 Seiten 6 Seiten 9 Seiten 12 Seiten 16 Seiten	Drucken mehrerer Seitenbilder auf einer Seite des Papiers. Hinweise: <ul style="list-style-type: none"> • Die Werksvorgabe lautet "Aus". • Die ausgewählte Zahl entspricht der Anzahl der Druckbilder, die auf einer Seite gedruckt werden sollen.
Papiersparmodus - Rand Kein Seitenrand drucken	Drucken eines Rands um die einzelnen Seitenbilder bei Verwendung von "Papiersparmodus - Rand". Hinweise: <ul style="list-style-type: none"> • Die Werksvorgabe lautet "Keine". • Diese Einstellung wird nur auf Aufträge angewendet, wenn für "Papier sparen" ein anderer Wert als "Aus" festgelegt ist.
Papiersparmodus - Anordnung Horizontal Umgek. horizontal Umgekehrt vertikal Vertikal	Festlegen der Position der einzelnen Seitenbilder bei Verwendung von "Papiersparmodus - Anordnung". Hinweise: <ul style="list-style-type: none"> • Die Werksvorgabe lautet "Horizontal". • Die Position hängt von der Anzahl der Seitenbilder sowie deren Ausrichtung (Hoch- oder Querformat) ab. • Diese Einstellung wird nur auf Aufträge angewendet, wenn für "Papier sparen" ein anderer Wert als "Aus" festgelegt ist.
Trennseiten Aus Zwischen Kopien Zwischen Aufträgen Zwischen Seiten	Festlegen, ob leere Trennseiten eingefügt werden. Hinweise: <ul style="list-style-type: none"> • Die Werksvorgabe lautet "Aus". • Bei Auswahl von "Zwischen Kopien" wird ein leeres Blatt zwischen den einzelnen Exemplaren eines Druckauftrags eingefügt, wenn die Option "Sortieren" auf "Ein" festgelegt ist. Wenn "Sortieren" auf "Aus" festgelegt ist, wird eine leere Seite zwischen jedem Satz gedruckter Seiten eingefügt (alle Seiten 1, alle Seiten 2 usw.). • Bei Auswahl von "Zwischen Aufträgen" wird eine leere Seite zwischen den einzelnen Druckaufträgen eingefügt. • Bei Auswahl von "Zwischen Seiten" wird eine leere Seite nach jeder Seite des Druckauftrags eingefügt. Diese Einstellung ist hilfreich, wenn Sie Folien bedrucken oder Leerseiten für Notizen in ein Dokument einfügen möchten.
Trennseitenquelle Fach [x] Manuelle Zuführung	Festlegen, aus welchem Papiereinzug die Trennseiten zugeführt werden. Hinweis: Die Werksvorgabe lautet "Fach 1".
Leere Seiten Nicht drucken Drucken	Legt fest, ob leere Seiten in einen Druckauftrag eingefügt werden. Hinweis: Die Werksvorgabe lautet "Nicht drucken".

Druckeinstellungen

Papierausgabe

Funktion	Option
Seiten (Duplex) Einseitig Beidseitig	Legt fest, ob der beidseitige Druck (Duplexdruck) als Standardeinstellung für alle Druckaufträge festgelegt wird. Hinweise: <ul style="list-style-type: none"> Die Werksvorgabe ist einseitiger Druck. Den beidseitigen Druck können Sie im Softwareprogramm festlegen. Für Windows-Benutzer: Klicken Sie auf Datei > Drucken und dann auf Eigenschaften, Voreinstellungen, Optionen oder Einrichtung . Für Macintosh-Benutzer: Wählen Sie Ablage > Drucken aus und passen Sie die Einstellungen im Druckdialogfeld und in den Einblendmenüs an.
Beidseitiger Bänderand Lange Kante Kurze Kante	Legt die Bindung für beidseitig bedruckte Seiten im Verhältnis zur Papierausrichtung fest. Hinweise: <ul style="list-style-type: none"> Die Werksvorgabe lautet "Lange Kante". Dabei wird davon ausgegangen, dass die Seiten an der langen Seitenkante gebunden werden (im Hochformat linke Kante, im Querformat obere Kante). Bei "Kurze Kante" wird davon ausgegangen, dass die Seiten an der kurzen Seitenkante gebunden werden (im Hochformat obere Kante, im Querformat linke Kante).
Kopien 1–999	Legt die Standardanzahl an Kopien für jeden Druckauftrag fest. Hinweis: Die Werksvorgabe lautet "1".
Leere Seiten Nicht drucken Drucken	Legt fest, ob leere Seiten in einen Druckauftrag eingefügt werden. Hinweis: Die Werksvorgabe lautet "Nicht drucken".
Sortieren (1,1,1) (2,2,2) (1,2,3) (1,2,3)	Sortiertes Stapeln der Seiten eines Druckauftrags, wenn Sie mehrere Kopien drucken. Hinweis: Die Werksvorgabe lautet "(1,1,1) (2,2,2)".
Trennseiten Aus Zwischen Kopien Zwischen Aufträgen Zwischen Seiten	Festlegen, ob leere Trennseiten eingefügt werden. Hinweise: <ul style="list-style-type: none"> Die Werksvorgabe lautet "Aus". Bei Auswahl von "Zwischen Kopien" wird ein leeres Blatt zwischen den einzelnen Exemplaren eines Druckauftrags eingefügt, wenn die Option "Sortieren" auf "Ein" festgelegt ist. Wenn "Sortieren" auf "Aus" festgelegt ist, wird eine leere Seite zwischen jedem Satz gedruckter Seiten eingefügt (alle Seiten 1, alle Seiten 2 usw.). Bei Auswahl von "Zwischen Aufträgen" wird eine leere Seite zwischen den einzelnen Druckaufträgen eingefügt. Bei Auswahl von "Zwischen Seiten" wird eine leere Seite nach jeder Seite des Druckauftrags eingefügt. Diese Einstellung ist hilfreich, wenn Sie Folien bedrucken oder Leerseiten in ein Dokument einfügen möchten.

Funktion	Option
Trennseitenzufuhr Fach [x] Manuelle Zuführung	Festlegen, aus welchem Papiereinzug die Trennseiten zugeführt werden. Hinweis: Die Werksvorgabe lautet "Fach 1"(Standardfach).
Papiersparmodus Aus 2 Seiten 3 Seiten 4 Seiten 6 Seiten 9 Seiten 12 Seiten 16 Seiten	Gibt an, dass mehrere Seitenbilder auf eine Seite eines Blattes Papier gedruckt werden sollen. Hinweise: <ul style="list-style-type: none"> • Die Werksvorgabe lautet "Aus". • Die ausgewählte Zahl entspricht der Anzahl der Druckbilder, die auf einer Seite gedruckt werden sollen.
Papiersparmodus - Anordnung Horizontal Umgek. horizontal Umgekehrt vertikal Vertikal	Legt die Position mehrerer Seitenabbildungen auf einem Blatt fest Hinweise: <ul style="list-style-type: none"> • Die Werksvorgabe lautet "Horizontal". • Die Position hängt von der Anzahl der Bilder sowie deren Ausrichtung (Hoch- oder Querformat) ab. • Diese Einstellung wird nur auf Aufträge angewendet, wenn für "Papier sparen" ein anderer Wert als "Aus" festgelegt ist.
Papiersparmodus - Ausrichtung Auto Querformat Hochformat	Legt die Ausrichtung eines Dokuments mit mehreren Seiten fest. Hinweise: <ul style="list-style-type: none"> • Die Werksvorgabe lautet "Auto". • Diese Einstellung wird nur auf Aufträge angewendet, wenn für "Papier sparen" ein anderer Wert als "Aus" festgelegt ist.
Papiersparmodus - Rand Kein Seitenrand drucken	Drucken Sie einen Rahmen um jede Seite. Hinweise: <ul style="list-style-type: none"> • Die Werksvorgabe lautet "Keine". • Diese Einstellung wird nur auf Aufträge angewendet, wenn für "Papier sparen" ein anderer Wert als "Aus" festgelegt ist.

Menü "Qualität"

Option	Funktion
Druckmodus Farbe Nur Schwarz	Legt fest, ob Bilder in Schwarzweiß oder Farbe gedruckt werden. Hinweise: <ul style="list-style-type: none"> • Die Werksvorgabe lautet "Farbe". • Der Druckertreiber kann diese Einstellung aufheben.

Option	Funktion
Farbkorrektur Auto Aus Manuell	Passt die Farbausgabe auf der gedruckten Seite an. Hinweise: <ul style="list-style-type: none"> • Die Werksvorgabe lautet "Auto". Mit der Option "Auto" wird auf jedes Objekt der gedruckten Seite eine andere Farbumwandlungstabelle angewendet. • "Aus" gibt an, dass keine Farbanpassung angewendet wird. • Mit der Option "Manuell" können die Farbumwandlungstabellen mit den im Menü "Manuelle Farbe" verfügbaren Einstellungen angepasst werden. • Aufgrund der Unterschiede zwischen additiven und subtraktiven Farben können einige Farben, die auf dem Bildschirm angezeigt werden, nicht auf dem Drucker reproduziert werden.
Auflösung 1200 dpi 4800 CQ	Gibt die Auflösung für die Druckausgabe in Punkt pro Zoll (dpi) oder CQ-Farbqualität an. Hinweis: Die Standardauflösung lautet "4800 CQ".
Tonerauftrag 1–5	Hellt die Druckausgabe auf oder dunkelt sie ab. Hinweise: <ul style="list-style-type: none"> • Die Werksvorgabe lautet "4". • Durch Auswahl eines niedrigeren Werts kann Toner eingespart werden.
Feine Linien verb. "Ein" Aus	Aktivierung eines Druckmodus, der besonders für Dateien wie Bauzeichnungen, Landkarten, Schaltpläne und Ablaufdiagramme geeignet ist. Hinweise: <ul style="list-style-type: none"> • Die Werksvorgabe lautet "Aus". • Um diese Option über den Embedded Web Server einzustellen, geben Sie die IP-Adresse des Netzwerkdruckers in das Webbrowser-Adressfeld ein. • Sie können diese Option im Softwareprogramm festlegen. Für Windows-Benutzer: Klicken Sie auf Datei > Drucken und dann auf Eigenschaften, Voreinstellungen, Optionen oder Einrichtung . Für Macintosh-Benutzer: Wählen Sie Ablage > Drucken aus und passen Sie die Einstellungen im Druckdialogfeld und in den Einblendmenüs an.
Farbsparmodus "Ein" Aus	Reduziert die Toner Menge zum Drucken von Grafiken und Bildern. die zum Drucken von Text verwendete Toner Menge bleibt jedoch gleich. Hinweise: <ul style="list-style-type: none"> • Die Werksvorgabe lautet "Aus". • Mit "Ein" werden die unter "Tonerauftrag" gewählten Einstellungen überschrieben.
RGB-Helligkeit -6 bis 6	Passt die Druckausgabe durch Aufhellen oder Abdunkeln an. Durch eine Aufhellung der Ausgabe kann Toner eingespart werden. Hinweis: Die Werksvorgabe lautet "0".
RGB-Kontrast 0–5	Passt den Kontrast gedruckter Objekte an. Hinweis: Die Werksvorgabe lautet "0".
RGB-Sättigung 0–5	Passt die Sättigung in Farbdrucken an. Hinweis: Die Werksvorgabe lautet "0".

Option	Funktion
Farbausgleich Zyan -5 bis 5 Magenta -5 bis 5 Gelb -5 bis 5 Schwarz -5 bis 5 Standardeinstellungen wiederherstellen	Passt die Farbe im Ausdruck durch Erhöhen oder Verringern der für jede Farbe verwendeten Toner Menge an. Hinweis: Die Werksvorgabe lautet "0".
Farbmuster sRGB Bildschirm sRGB Leuchtend Anz. – Echtes Schwarz Leuchtend RGB Aus US-CMYK Euro-CMYK Leuchtend CMYK CMYK Aus	Druckt Musterseiten für die einzelnen im Drucker verwendeten RGB- und CMYK-Farbumwandlungstabellen. Hinweise: <ul style="list-style-type: none"> • Nach Auswahl einer beliebigen Einstellung wird das jeweilige Muster gedruckt. • Farbmuster bestehen aus einer Reihe von Farbfeldern und der RGB- bzw. CMYK-Kombination, mit der die Farbe für das jeweilige Feld erstellt wird. Diese Seiten können bei der Auswahl der RGB- bzw. CMYK-Kombinationen hilfreich sein, die zu verwenden sind, um den gewünschten Farbdruck zu erstellen. • Um eine vollständige Liste mit Farbmusterseiten vom Embedded Web Server abzurufen, geben Sie die IP-Adresse des Netzwerkdruckers in das Webbrowser-Adressfeld ein.
Manuelle Farbe RGB-Bild RGB-Text RGB-Grafik	Passt die RGB-Farbumwandlungstabellen an. Treffen Sie unter folgenden Optionen Ihre Auswahl: Leuchtend sRGB Bildschirm Anz. – Echtes Schwarz sRGB Leuchtend Aus Hinweise: <ul style="list-style-type: none"> • Die Werksvorgabe für "RGB-Bild" lautet "sRGB Bildschirm". Diese Einstellung wendet eine Farbumwandlungstabelle an, durch die die Farben der Ausgabe an die auf einem Computermonitor angezeigten Farben angeglichen werden. • Die Werksvorgabe für "RGB-Text" und "RGB-Grafiken" lautet "sRGB Leuchtend". "sRGB Leuchtend" wendet eine Farbumwandlungstabelle an, bei der die Farbsättigung erhöht wird. Diese Einstellung ist besonders für Unternehmensgrafiken und -texte geeignet. • "Leuchtend" wendet eine Farbumwandlungstabelle an, die hellere, gesättigtere Farben erzeugt. • "Anz. – Echtes Schwarz" wendet eine Farbumwandlungstabelle an, in der für neutrale Grautöne nur schwarzer Toner verwendet wird. • "Aus" gibt an, dass keine Farbumwandlung angewendet wird.

Option	Funktion
Manuelle Farbe (Fortsetzung) CMYK-Bild CMYK-Text CMYK-Grafik	Passt die CMYK-Farbumwandlungstabellen an. Treffen Sie unter folgenden Optionen Ihre Auswahl: US-CMYK Euro-CMYK Leuchtend CMYK Aus Hinweise: <ul style="list-style-type: none"> • Die Werksvorgabe lautet "US-CMYK". "US-CMYK" wendet eine Farbumwandlungstabelle an, die ein Ergebnis ähnlich der SWOP-Farbausgabe erzeugt. • Die internationale Werksvorgabe lautet "Euro-CMYK". Mit der Einstellung "Euro-CMYK" wird eine Farbumwandlungstabelle angewendet, die ein Ergebnis ähnlich der EuroScale-Farbausgabe erzeugt. • "Leuchtend CMYK" erhöht die Farbsättigung für die US-Farbumwandlungstabelle. • "Aus" gibt an, dass keine Farbumwandlung angewendet wird.
Austausch von Schmuckfarben	Weist angegebenen Schmuckfarben bestimmte CMYK-Werte zu.
Farbe anpassen	Veranlasst eine Neukalibrierung der Farbumwandlungstabellen im Drucker. Dadurch kann der Drucker Anpassungen für die Farbvariationen im Ausdruck vornehmen. Hinweise: <ul style="list-style-type: none"> • Die Farbanpassung beginnt nach Auswahl der Menüoption. Auf dem Display wird bis zum Abschluss des Vorgangs die Meldung Farbe anpassen angezeigt. • Farbvariationen im Ausdruck ergeben sich unter Umständen aufgrund schwankender Umgebungsbedingungen wie der Raumtemperatur oder Luftfeuchtigkeit. Farbanpassungen erfolgen basierend auf druckerinternen Algorithmen. Darüber hinaus wird während dieses Prozesses auch die Farbausrichtung neu kalibriert.

Menü "Auftragsabrechnung"

Hinweis: Dieses Menü wird nur angezeigt, wenn eine formatierte und ordnungsgemäß funktionierende Festplatte installiert ist. Stellen Sie sicher, dass die Druckerfestplatte nicht schreibgeschützt bzw. lese-/schreibgeschützt ist.

Option	Funktion
Auftragsabrechnungsprotokoll Aus "Ein"	Legt fest, ob der Drucker ein Protokoll der empfangenen Druckaufträge erstellt. Hinweis: Die Werksvorgabe lautet "Aus".
Dienstprogramme für die Auftragsabrechnung	Ermöglicht das Drucken und Löschen von Protokolldateien oder das Exportieren dieser Dateien auf ein Flash-Laufwerk.
Intervall für Abrechnungsprotokoll Wöchentlich Monatlich	Legt fest, wie oft eine Protokolldatei erstellt wird. Hinweis: Die Werksvorgabe lautet "Monatlich".
Protokollaktion am Ende des Intervalls Kein Aktuelles Protokoll per E-Mail senden Aktuelles Protokoll per E-Mail senden und löschen Aktuelles Protokoll auf Webseite stellen Akt. Protokoll auf Webseite stellen und löschen	Legt fest, wie der Drucker reagiert, wenn der Intervallschwellenwert überschritten wird. Hinweis: Die Werksvorgabe lautet "Keine".

Option	Funktion
Festplatte fast voll Aus 1–99	Gibt die maximale Größe der Protokolldatei an. Hinweis: Die Werksvorgabe lautet "5".
Aktion "Festplatte fast voll" Kein Aktuelles Protokoll per E-Mail senden Aktuelles Protokoll per E-Mail senden und löschen Ältestes Protokoll per E-Mail senden und löschen Aktuelles Protokoll auf Webseite stellen Akt. Protokoll auf Webseite stellen und löschen Ältestes Protokoll auf Webseite stellen u. löschen Aktuelles Protokoll löschen Ältestes Protokoll löschen Alle Protokolle löschen Alle außer aktuelles Protokoll löschen	Legt fest, wie der Drucker reagiert, wenn die Druckerfestplatte fast voll ist. Hinweise: <ul style="list-style-type: none"> • Die Werksvorgabe lautet "Keine". • Der unter "Festplatte fast voll" definierte Wert legt fest, wann die Aktion ausgeführt wird.
Akt. beleg. Festp. Kein Aktuelles Protokoll per E-Mail senden und löschen Ältestes Protokoll per E-Mail senden und löschen Akt. Protokoll auf Webseite stellen und löschen Ältestes Protokoll auf Webseite stellen u. löschen Aktuelles Protokoll löschen Ältestes Protokoll löschen Alle Protokolle löschen Alle außer aktuelles Protokoll löschen	Legt fest, wie der Drucker reagiert, wenn die Festplattenauslastung den Maximalwert (100 MB) erreicht. Hinweis: Die Werksvorgabe lautet "Keine".
URL zum Bereitstellen von Protokollen	Legt fest, wo der Drucker Auftragsabrechnungsprotokolle bereitstellt.
E-Mail-Adresse zum Senden von Protokollen	Gibt die E-Mail-Adresse an, an die das Gerät Auftragsabrechnungsprotokolle sendet.
Prot.-Datei-Präfix	Gibt das gewünschte Präfix für den Protokolldateinamen an. Hinweis: Der im Menü "TCP/IP" definierte aktuelle Hostname wird als Standardpräfix für die Protokolldatei verwendet.

Menü "Dienstprogramme"

Option	Funktion
Angeh. Aufträge entfernen Vertraulich Angehalten Nicht wiederhergest. Alle	Löscht vertrauliche und angehaltene Aufträge von der Druckerfestplatte. Hinweise: <ul style="list-style-type: none"> • Die Auswahl einer Einstellung wirkt sich nur die Druckaufträge aus, die im Drucker gespeichert sind. Lesezeichen, Druckaufträge auf Flash-Laufwerken und andere angehaltene Aufträge sind nicht betroffen. • Bei Auswahl von "Nicht wiederhergest." werden alle Aufträge des Typs "Drucken und Zurückhalten", die <i>nicht</i> von der Druckerfestplatte oder dem Arbeitsspeicher wiederhergestellt wurden, gelöscht.

Option	Funktion
Flash formatieren Ja Nein	Formatiert den Flash-Speicher. Warnung - Mögliche Schäden: Schalten Sie keinesfalls den Drucker aus, während der Flash-Speicher formatiert wird. Hinweise: <ul style="list-style-type: none"> • Bei Auswahl von "Ja" werden alle Daten auf der Flash-Speicherkarte gelöscht. • Mit "Nein" wird die Anforderung zur Formatierung abgebrochen. • Der Begriff "Flash-Speicher" bezieht sich auf Speicherkapazität, die dem Drucker durch die Installation einer Flash-Speicherkarte hinzugefügt wird. • Die Flash-Speicherkarte darf nicht schreib- oder lese-/schreibgeschützt sein. • Diese Menüoption wird nur angezeigt, wenn eine ordnungsgemäß funktionierende Flash-Speicherkarte installiert ist.
Downloads auf Festplatte löschen Jetzt löschen Nicht löschen	Löscht alle auf der Druckerfestplatte gespeicherten Downloads sowie alle angehaltenen, zwischengespeicherten und geparkten Aufträge. Hinweise: <ul style="list-style-type: none"> • Durch "Jetzt löschen" wird der Drucker so eingestellt, dass die Downloads gelöscht werden und nach dem Löschen auf dem Display wieder der ursprüngliche Bildschirm angezeigt wird. • Durch "Nicht löschen" wird auf dem Display von Druckermodellen mit Touchscreen wieder das Hauptmenü "Dienstprogramme" angezeigt. Wird "Nicht löschen" auf Druckermodellen ohne Touchscreen aktiviert, wird nach dem Löschen wieder der ursprüngliche Bildschirm auf dem Druckerdisplay angezeigt.
Hex Trace aktivieren	Hilft bei der Ermittlung der Ursache von Problemen bei Druckaufträgen. Hinweise: <ul style="list-style-type: none"> • Wenn diese Option aktiviert ist, werden alle an den Drucker gesendeten Daten in Hexadezimal- und Zeichendarstellung gedruckt und keine SteuerCodes ausgeführt. • Um den Hex Trace-Modus zu beenden oder zu deaktivieren, schalten Sie den Drucker aus oder setzen ihn zurück.
Deckungsabschätzung Aus Ein	Bietet eine Schätzung der prozentualen Tonerdeckungs Menge auf einer Seite. Die Schätzung wird am Ende eines Druckauftrags auf einer separaten Seite gedruckt. Hinweis: Die Werksvorgabe lautet "Aus".

Menü "XPS"

Option	Funktion
Fehlerseiten drucken Aus Ein	Druckt einen Bericht mit Informationen über die Fehler sowie die XML-Auszeichnungsfehler. Hinweis: Die Werksvorgabe lautet "Aus".

Menü "PDF"

Option	Funktion
Größe anpassen Ja Nein	Passt die Seite an das ausgewählte Papierformat an. Hinweis: Die Werksvorgabe lautet "No" (Nein).

Option	Funktion
Anmerkungen Nicht drucken Drucken	Druckt Anmerkungen in einer PDF-Datei. Hinweis: Die Werksvorgabe lautet "Nicht drucken".

Menü "PostScript"

Option	Funktion
PS-Fehler drucken Ein Aus	Druckt eine Seite mit der Definition des PostScript-Fehlers. Hinweis: Die Werksvorgabe lautet "Aus".
PS-Startmodus sperren Ein Aus	Ermöglicht Benutzern das Deaktivieren der SysStart-Datei. Hinweis: Die Werksvorgabe lautet "Aus".
Schriftpriorität Resident Flash/Festplatte	Legt die Reihenfolge fest, in der Schriftarten gesucht werden. Hinweise: <ul style="list-style-type: none"> • Die Werksvorgabe lautet "Resident". • Diese Menüoption wird nur angezeigt, wenn eine formatierte und ordnungsgemäß funktionierende Flash-Speicherkarte oder Druckerfestplatte installiert ist. • Die Flash-Speicherkarte bzw. die Druckerfestplatte darf nicht schreib- oder lese-/schreibgeschützt bzw. durch ein Kennwort geschützt sein. • Für die Job-Puffergröße muss ein anderer Wert als "100 %" eingestellt sein.
Bildglättung Ein Aus	Verbessert den Kontrast und die Schärfe von Bildern mit niedriger Auflösung und glättet die Farbübergänge dieser Bilder. Hinweise: <ul style="list-style-type: none"> • Die Werksvorgabe lautet "Aus". • Die Option "Bildglättung" hat keine Auswirkung auf Bilder mit einer Auflösung von 300 dpi oder höher.

Menü "PCL-Emulation"

Option	Funktion
Schriftartquelle Resident Herunterladen Alle	Gibt die Schriftarten an, die im Menü "Schriftartname" angezeigt werden. Hinweise: <ul style="list-style-type: none"> • Die Werksvorgabe lautet "Resident". Sie zeigt alle Schriftarten an, die werkseitig in den Arbeitsspeicher (RAM) des Druckers geladen wurden. • Mit der Option "Herunterladen" werden alle in den RAM geladenen Schriftarten angezeigt. • Mit der Option "Alle" werden alle für die einzelnen Optionen verfügbaren Schriftarten angezeigt.
Schriftartname Courier 10	Identifiziert eine bestimmte Schriftart und ihren Speicherort. Hinweis: Die Werksvorgabe lautet "Courier 10".

Option	Funktion
Symbolsatz 10U PC-8 12U PC-850	Gibt den Symbolsatz für die einzelnen Schriftartnamen an. Hinweise: <ul style="list-style-type: none"> • Die Werksvorgabe in den USA lautet "10U PC-8". Die internationale Werksvorgabe lautet "12UPC -850". • Unter Symbolsatz versteht man einen Satz von alphabetischen und numerischen Zeichen, Interpunktionszeichen und Sonderzeichen. Symbolsätze unterstützen die verschiedenen Anforderungen für Texte in verschiedenen Sprachen oder für bestimmte Fachgebiete, wie z. B. mathematische Symbole für wissenschaftliche Texte. Es werden nur die unterstützten Zeichensätze angezeigt.
PCL-Emulation Konfig. Punktgröße 1.00–1008.00	Ändert die Punktgröße für skalierbare typografische Schriftarten. Hinweise: <ul style="list-style-type: none"> • Die Werksvorgabe lautet "12". • Mit der Punktgröße wird die Höhe der Zeichen der Schriftart angegeben. Ein Punkt entspricht etwa 0,014 Zoll. Die Punktgröße kann in Schritten von 0,25-Punkt erhöht oder verringert werden.
PCL-Emulation Konfig. Teilung 0.08–100.00	Legt die Teilung der Schriftart für skalierbare Schriftarten mit einheitlichem Zeichenabstand fest. Hinweise: <ul style="list-style-type: none"> • Die Werksvorgabe lautet "10". • Die Teilung bezieht sich auf die Anzahl der Zeichen mit festem Abstand pro Zoll (dpi, characters per inch). Die Teilung kann in Schritten von 0,01 Zeichen pro Zoll erhöht oder verringert werden. • Für nicht skalierbare Schriftarten mit einheitlichem Zeichenabstand wird die Teilung zwar auf dem Display angezeigt, kann aber nicht geändert werden.
PCL-Emulation Konfig. Ausrichtung Hochformat Querformat	Gibt die Ausrichtung von Text und Grafiken auf einer Seite an. Hinweise: <ul style="list-style-type: none"> • Die Werksvorgabe lautet "Hochformat". Druckt Text und Grafiken parallel zur kurzen Kante der Seite. • Mit der Option "Querformat" werden Text und Grafiken parallel zur langen Kante der Seite gedruckt.
PCL-Emulation Konfig. Zeilen pro Seite 1–255	Gibt an, wie viele Zeilen auf den einzelnen Seiten gedruckt werden. Hinweise: <ul style="list-style-type: none"> • Die Werksvorgabe in den USA lautet "60". Die internationale Standardeinstellung lautet "64". • Der Drucker legt den Abstand zwischen den einzelnen Zeilen basierend auf den Einstellungen für "Zeilen pro Seite", "Papierformat" und "Ausrichtung" fest. Wählen Sie das Papierformat und die Ausrichtung, bevor Sie "Zeilen pro Seite" festlegen.
PCL-Emulation Konfig. A4-Breite 198 mm 203 mm	Legt fest, dass der Drucker auf Papier im A4-Format drucken soll. Hinweise: <ul style="list-style-type: none"> • Die Werksvorgabe lautet "198 mm". • Mit der Einstellung "203-mm" wird die Breite der Seite so eingestellt, dass das Drucken von 80 Zeichen mit einer Teilung von "10" möglich ist.

Option	Funktion
PCL-Emulation Konfig. Auto WR nach ZV "Ein" Aus	Gibt an, ob der Drucker nach einem Steuerbefehl zum Zeilenvorschub automatisch einen Wagenrücklauf durchführen soll. Hinweis: Die Werksvorgabe lautet "Aus".
PCL-Emulation Konfig. Auto ZV nach WR "Ein" Aus	Gibt an, ob der Drucker nach einem Steuerbefehl zum Wagenrücklauf automatisch einen Zeilenvorschub durchführen soll. Hinweis: Die Werksvorgabe lautet "Aus".
Fachumkehrung Uni.Zuf.-Zuordnung Aus Kein 0–199 Fach [x] Zuordnung Aus Kein 0–199 Man.Pap.-Zuordnung Aus Kein 0–199 Man. Briefumschl. zuweisen Aus Kein 0–199	Konfigurieren des Druckers für die Unterstützung von Druckersoftware oder Programmen, die andere Zuführungs- und Fachzuordnungen verwenden. Hinweise: <ul style="list-style-type: none"> • Die Werksvorgabe lautet "Aus". • Bei "Kein" wird der Befehl "Papierzuführung auswählen" ignoriert. Diese Option wird nur angezeigt, wenn sie vom PCL 5e-Interpreter ausgewählt wird. • Mit einem Wert von 0 bis 199 kann eine benutzerdefinierte Einstellung zugewiesen werden.
Fachumkehrung Werksvorgaben anzeigen Uni.Zuf. Vorgabe = 8 F1 Standard = 1 F2 Standard = 4 Fach 3 Vorgabe = 5 Fach 4 Vorgabe = 20 Fach 5 Vorgabe = 21 Brief Vorgabe = 6 MPap Vorgabe = 2 MBrf Vorgabe = 3	Anzeigen der den einzelnen Fächern oder Zuführungen zugewiesenen Werksvorgabe.
Fachumkehrung Standardeinstellungen wiederherstellen Ja Nein	Wiederherstellen der Werksvorgaben für alle Zuführungs- und Fachzuordnungen.

Menü "HTML"

Option		Funktion
Schriftartname	Joanna MT	Stellt die Standardschriftart für HTML-Dokumente ein. Hinweis: In HTML-Dokumenten, für die keine Schriftart festgelegt wurde, wird Times verwendet.
Albertus MT	Letter Gothic	
Antique Olive	Lubalin Graph	
Apple Chancery	Marigold	
Arial MT	MonaLisa Recut	
Avant Garde	Monaco	
Bodoni	New CenturySbk	
Bookman	New York	
Chicago	Optima	
Clarendon	Oxford	
Cooper Black	Palatino	
Copperplate	StempelGaramond	
Coronet	Taffy	
Courier	Times	
Eurostile	TimesNewRoman	
Garamond	Univers	
Geneva	Zapf Chancery	
Gill Sans	NewSansMTCS	
Goudy	NewSansMTCT	
Helvetica	New SansMTJA	
Hoefler Text	NewSansMTKO	
Intl CG Times		
Intl Courier		
Intl Univers		

Option	Funktion
Schriftgröße 1-255 pt	Legt die Standardschriftgröße für HTML-Dokumente fest. Hinweise: <ul style="list-style-type: none"> • Die Werksvorgabe lautet "12 pt". • Die Schriftgröße kann in Schritten von 1-Punkt erhöht werden.
Skalieren 1-400%	Skaliert die Standardschriftart für HTML-Dokumente. Hinweise: <ul style="list-style-type: none"> • Die Werksvorgabe lautet "100 %". • Die Skalierung kann in Schritten von 1 % erhöht werden.
Ausrichtung Hochformat Querformat	Legt die Seitenausrichtung für HTML-Dokumente fest. Hinweis: Die Werksvorgabe lautet "Hochformat".
Randgröße 8-255 mm	Legt den Seitenrand für HTML-Dokumente fest. Hinweise: <ul style="list-style-type: none"> • Die Werksvorgabe lautet "19 mm". • Die Randgröße kann in Schritten von 1 mm erhöht werden.

Option	Funktion
Hintergrund Nicht drucken Drucken	Legt fest, ob Hintergründe in HTML-Dokumenten gedruckt werden sollen. Hinweis: Die Werksvorgabe lautet "Drucken".

Menü "Bild"

Option	Funktion
Automatisch anpassen Ein Aus	Wählt die optimalen Werte für Papierformat, Skalierung und Ausrichtung aus. Hinweis: Die Werksvorgabe lautet "Ein". Durch diese Einstellung werden die Skalierungs- und Ausrichtungseinstellungen für einige Bilder außer Kraft gesetzt.
Umkehren Ein Aus	Invertiert Schwarzweißbilder. Hinweise: <ul style="list-style-type: none"> • Die Werksvorgabe lautet "Aus". • Diese Einstellung kann bei GIF- oder JPEG-Grafiken nicht verwendet werden.
Skalierung Oben links verankern Beste Anpassung Mittig verankern Höhe/Breite anpassen Höhe anpassen Breite anpassen	Skaliert das Bild in Anpassung an das ausgewählte Papierformat. Hinweise: <ul style="list-style-type: none"> • Die Werksvorgabe lautet "Beste Anpassung". • Wenn die Option "Autom. anpassen" auf "Ein" gesetzt ist, wird als Skalierung automatisch "Beste Anpassung" festgelegt.
Ausrichtung Hochformat Querformat Umgekehrtes Hochformat Umgekehrtes Querformat	Legt die Bildausrichtung fest. Hinweis: Die Werksvorgabe lautet "Hochformat".

Menü "Hilfe"

Das Hilfemenü besteht aus einer Anzahl von Hilfeseiten, die im Drucker als PDF-Dateien gespeichert sind. Sie enthalten Informationen zur Verwendung des Druckers sowie zum Ausführen von Druckaufgaben.

Die Hilfeseiten sind in den Sprachen Englisch, Französisch, Deutsch und Spanisch im Drucker gespeichert. Weitere Übersetzungen finden Sie auf <http://support.lexmark.com>.

Menüeintrag	Beschreibung
Alle Anleitungen drucken	Druckt alle Anleitungen.
Druckmedienanleitung	Enthält eine Liste mit Papierformaten, die in Fächern und Zuführungen unterstützt werden.
Menüzuordnung	Enthält eine Liste der Menüs und Einstellungen auf dem Druckerbedienfeld.
Druckanleitung	Enthält Informationen zum Einlegen von Papier und anderen Spezialdruckmedien
Druckmedienanleitung	Enthält eine Liste mit Papierformaten, die in Fächern und Zuführungen unterstützt werden.
Anleitung zur Einstellung der Farbqualität	Enthält Informationen zum Lösen von Farbqualitätsproblemen

Menüeintrag	Beschreibung
Druckqualität	Enthält Informationen zum Lösen von Druckqualitätsproblemen.
Verbrauchsmaterialanleitung	Enthält Teilenummern zum Bestellen von Verbrauchsmaterial.
Umsetzungsanleitung	Enthält Anweisungen zum sicheren Umsetzen des Druckers.
Verbindungsanleitung	Enthält Informationen zum Anschließen des Druckers als lokaler Drucker (USB) oder Netzwerkdrucker.
Anleitung für Druckdefekte	Enthält Informationen zum Erstellen zum Beheben von Druckdefekten.

Geld sparen und die Umwelt schützen

Lexmark setzt sich für Nachhaltigkeit und Umweltschutz ein. Wir sorgen dafür, dass unsere Drucker so wenig Umweltschäden verursachen wie möglich. Wir entwickeln unsere Produkte bereits unter dem Gesichtspunkt der Umweltfreundlichkeit. Für unsere Verpackungen verwenden wir so wenig Material wie möglich und stellen Sammel- und Recyclingprogramme zur Verfügung. Weitere Informationen unter:

- im Kapitel "Hinweise"
- im Abschnitt "Environmental Sustainability" auf der Lexmark Website unter www.lexmark.com/environment
- im Lexmark Recyclingprogramm unter www.lexmark.com/recycle

Durch Auswahl bestimmter Druckereinstellungen oder -aufgaben können Sie die negativen Auswirkungen Ihres Druckers auf die Umwelt sogar noch weiter verringern. In diesem Kapitel werden die Einstellungen und Aufgaben beschrieben, mit denen Sie die Umwelt noch besser schützen können.

Einsparen von Papier und Toner

Untersuchungen haben gezeigt, dass 80 % der CO₂-Bilanz eines Druckers auf den Papierverbrauch zurückzuführen sind. Die können die CO₂-Bilanz erheblich reduzieren, indem Sie Recycling-Papier verwenden und beispielsweise beide Seiten des Papiers bedrucken oder mehrere Seiten eines Dokuments auf ein einziges Blatt Papier drucken.

Weitere Informationen zum Einsparen von Papier und Energie finden Sie im Abschnitt "Verwenden des Eco-Mode".

Verwenden von Recyclingpapier

Als Unternehmen, das sich seiner Verantwortung gegenüber der Umwelt bewusst ist, unterstützt Lexmark die Verwendung von Recyclingpapier, das speziell für Laserdrucker hergestellt wird. Informationen darüber, welches Recyclingpapier für Ihren Drucker geeignet ist, finden Sie unter "Verwenden von Recyclingpapier und anderen Papieren" auf Seite 63.

Einsparen von Verbrauchsmaterial

Beide Seiten des Papiers verwenden

Wenn Ihr Druckermodell das beidseitige Drucken unterstützt, können Sie festlegen, ob eine oder beide Seiten eines Blatts Papier bedruckt werden sollen. Dies geschieht im Dialogfeld "Drucken" oder in der Lexmark Symbolleiste über **Beidseitiges Drucken**.

Mehrere Seiten auf ein Blatt bringen

Sie können bis zu 16 aufeinander folgende Seiten eines mehrseitigen Dokuments auf einer Seite eines einzelnen Blatts drucken, indem Sie im Dialogfeld "Drucken" eine Einstellung aus dem Bereich "Mehrseitendruck (N Seiten)" auswählen.

Den ersten Entwurf genau prüfen

Gehen Sie wie folgt vor, bevor Sie mehrere Kopien eines Dokuments ausdrucken:

- Über die Vorschaufunktion, die über das Dialogfeld "Drucken" oder die Lexmark Symbolleiste ausgewählt werden kann, können Sie das Dokument vor dem Drucken überprüfen.
- Drucken Sie zunächst eine Kopie des Dokuments, und prüfen Sie, ob Inhalt und Format korrekt sind.

Papierstaus vermeiden

Stellen Sie das Papierformat und die Papiersorte richtig ein, um Papierstaus zu vermeiden. Weitere Informationen finden Sie unter "Vermeiden von Papierstaus" auf Seite 165.

Energieeinsparung

Verwenden des Eco-Mode

1 Öffnen Sie einen Webbrowser und geben Sie die IP-Adresse des Druckers in das Adressfeld ein.

Hinweise:

- Zeigen Sie die IP-Adresse des Druckers auf dem Startbildschirm des Druckers an. Die IP-Adresse wird in vier Zahlengruppen angezeigt, die durch Punkte voneinander abgetrennt sind. Beispiel: 123.123.123.123.
- Wenn Sie einen Proxyserver verwenden, deaktivieren Sie ihn vorübergehend, um die Webseite ordnungsgemäß zu laden.

2 Klicken Sie auf **Einstellungen >Allgemeine Einstellungen >Eco-Mode >** Einstellung auswählen

Option	Funktion
Aus	Die Werksvorgaben für den Eco-Mode werden verwendet. "Aus" unterstützt die Leistungsangaben des Druckers.
Energie	Spart Energie, besonders wenn der Drucker inaktiv ist. <ul style="list-style-type: none"> • Der Motor des Druckwerks wird erst gestartet, wenn der Drucker druckbereit ist. Es kann zu einer kurzen Verzögerung beim Drucken der ersten Seiten kommen. • Der Drucker wechselt in den Energiesparmodus, nachdem er eine Minute lang inaktiv war.
Energie/Papier	Alle Einstellungen für den Modus "Energie" und "Papier" werden verwendet.
Normalpapier	<ul style="list-style-type: none"> • Aktiviert den automatischen beidseitigen Druck (Duplex). • Deaktiviert das Drucken von Protokollen.

3 Klicken Sie auf **Übernehmen**.

Verringern der Geräusentwicklung

Aktivieren Sie "Stiller Modus", um die Geräusentwicklung beim Drucken zu reduzieren.

1 Öffnen Sie einen Webbrowser, und geben Sie die IP-Adresse des Druckers in das Adressfeld ein.

Hinweise:

- Zeigen Sie die IP-Adresse des Druckers auf dem Startbildschirm des Druckers an. Die IP-Adresse wird in vier Zahlengruppen angezeigt, die durch Punkte voneinander abgetrennt sind. Beispiel: 123.123.123.123.
- Wenn Sie einen Proxyserver verwenden, deaktivieren Sie ihn vorübergehend, um die Webseite ordnungsgemäß zu laden.

2 Klicken Sie auf **Einstellungen >Allgemeine Einstellungen >Stiller Modus >** Einstellung auswählen

Option	Funktion
"Ein"	Verringert die Geräuschentwicklung. Hinweise: <ul style="list-style-type: none"> • Druckaufträge werden mit verminderter Geschwindigkeit verarbeitet. • Der Motor des Druckwerks wird erst gestartet, wenn ein Dokument druckbereit ist. Es kommt zu einer kurzen Verzögerung beim Drucken der ersten Seite.
Aus	Verwendet die Werksvorgaben. Hinweis: Diese Einstellung unterstützt die Leistungsangaben des Druckers.

3 Klicken Sie auf **Übernehmen**.

Anpassen des Energiesparmodus

Um Energie zu sparen, verringern Sie die Anzahl der Minuten, die vergehen sollen, bis der Drucker in den Energiesparmodus übergeht.

Verfügbare Einstellungen liegen im Bereich zwischen 1 und 180 Minuten. Die Werksvorgabe lautet 30 Minuten.

Über Embedded Web Server

1 Öffnen Sie einen Webbrowser und geben Sie die IP-Adresse des Druckers in das Adressfeld ein.

Hinweise:

- Zeigen Sie die IP-Adresse des Druckers auf dem Startbildschirm des Druckers an. Die IP-Adresse wird in vier Zahlengruppen angezeigt, die durch Punkte voneinander abgetrennt sind. Beispiel: 123.123.123.123.
- Wenn Sie einen Proxyserver verwenden, deaktivieren Sie ihn vorübergehend, um die Webseite ordnungsgemäß zu laden.

2 Klicken Sie auf **Einstellungen >Allgemeine Einstellungen >Zeitsperren**.

3 Geben Sie im Feld "Energiesparmodus" die Anzahl der Minuten ein, die der Drucker bis zur Aktivierung des Energiesparmodus warten soll.

4 Klicken Sie auf **Übernehmen**.

Über das Druckerbedienfeld

1 Wechseln Sie auf dem Startbildschirm zu:



>Einstellungen >Allgemeine Einstellungen >Zeitsperren >Energiesparmodus

2 Wählen Sie im Feld "Energiesparmodus" die Anzahl der Minuten aus, die der Drucker bis zur Aktivierung des Energiesparmodus warten soll.

3 Drücken Sie .

Verwenden des Ruhemodus

Der Ruhemodus ist ein Betriebsmodus mit sehr niedrigem Stromverbrauch. Im Ruhemodus werden die wesentlichen Druckerfunktionen deaktiviert und alle anderen Systeme und Geräte sicher ausgeschaltet.

Hinweis: Ruhe- und Energiesparmodus können zeitgesteuert aktiviert werden.

Über Embedded Web Server

- 1 Öffnen Sie einen Webbrowser und geben Sie die IP-Adresse des Druckers in das Adressfeld ein.

Hinweise:

- Zeigen Sie die IP-Adresse des Druckers auf dem Startbildschirm des Druckers an. Die IP-Adresse wird in vier Zahlengruppen angezeigt, die durch Punkte voneinander abgetrennt sind. Beispiel: 123.123.123.123.
- Wenn Sie einen Proxyserver verwenden, deaktivieren Sie ihn vorübergehend, um die Webseite ordnungsgemäß zu laden.

- 2 Klicken Sie auf **Einstellungen >Allgemeine Einstellungen >Einstellungen der Energiesparmodus-Taste**.

- 3 Wählen Sie im Dropdown-Menü "Energiesparmodus-Taste drücken" oder "Energiesparmodus-Taste gedrückt halten" die Option **Ruhezustand aktivieren** aus.

- 4 Klicken Sie auf **Übernehmen**.

Über das Druckerbedienfeld

- 1 Wechseln Sie auf dem Startbildschirm zu:



>Einstellungen > Allgemeine Einstellungen

- 2 Drücken Sie **Energiesparmodus-Taste drücken** oder **Energiesparmodus-Taste gedrückt halten**.

- 3 Drücken Sie **Ruhezustand aktivieren** > .

Festlegen der Zeit für den Ruhezustand

Über "Zeit für Ruhezustand" legen Sie fest, wie lange der Drucker nach der Verarbeitung eines Druckauftrags wartet, bis er in einen Modus mit geringerem Energieverbrauch wechselt.

Über Embedded Web Server

- 1 Öffnen Sie einen Webbrowser, und geben Sie die IP-Adresse des Druckers in das Adressfeld ein.

Hinweise:

- Zeigen Sie die IP-Adresse des Druckers im Abschnitt "TCP/IP" des Menüs "Netzwerk/Anschlüsse" an. Die IP-Adresse wird in vier Zahlengruppen angezeigt, die durch Punkte voneinander abgetrennt sind. Beispiel: 123.123.123.123.
- Wenn Sie einen Proxyserver verwenden, deaktivieren Sie ihn vorübergehend, um die Webseite ordnungsgemäß zu laden.

- 2 Klicken Sie auf **Einstellungen >Allgemeine Einstellungen >Zeitsperren**.

- 3 Wählen Sie im Menü "Zeit für Ruhezustand" aus, wie viele Stunden, Tage, Wochen oder Monate der Drucker warten soll, bis er in einen Modus mit geringerem Energieverbrauch wechselt.

- 4 Klicken Sie auf **Übernehmen**.

Über das Druckerbedienfeld

1 Wechseln Sie auf dem Druckerbedienfeld zu:



>Einstellungen >Allgemeine Einstellungen >Zeitsperren >Zeit für Ruhezustand

2 Wählen Sie aus, wie lange der Drucker nach der Verarbeitung eines Druckauftrags wartet, bis er in den Ruhemodus wechselt.

3 Berühren Sie .

Verwenden von "Energimodus planen"

Mithilfe von "Energimodus planen" können Sie planen, zu welchem Zeitpunkt der Drucker in einen Modus mit geringerem Energieverbrauch oder in den Status "Bereit" wechseln soll.

Hinweis: Diese Funktion ist nur auf Netzwerkdruckern und an Druckserver angeschlossenen Druckern verfügbar.

Über Embedded Web Server

1 Öffnen Sie einen Webbrowser, und geben Sie die IP-Adresse des Druckers in das Adressfeld ein.

Hinweise:

- Zeigen Sie die IP-Adresse des Druckers im Abschnitt "TCP/IP" des Menüs "Netzwerk/Anschlüsse" an. Die IP-Adresse wird in vier Zahlengruppen angezeigt, die durch Punkte voneinander abgetrennt sind. Beispiel: 123.123.123.123.
- Wenn Sie einen Proxyserver verwenden, deaktivieren Sie ihn vorübergehend, um die Webseite ordnungsgemäß zu laden.

2 Klicken Sie auf **Einstellungen >Allgemeine Einstellungen >Energimodus planen**.

3 Wählen Sie im Menü "Aktion" den Energimodus aus.

4 Wählen Sie im Menü "Uhrzeit" die Urzeit aus.

5 Wählen Sie im Menü "Tag(e)" den bzw. die Tage aus.

6 Klicken Sie auf **Hinzufügen**.

Anpassen der Anzeigehelligkeit

Wenn Sie Energie sparen möchten oder die Anzeige auf dem Display nicht richtig erkennen können, passen Sie die Helligkeit des Displays an.

Verfügbare Einstellungen liegen im Bereich zwischen 20 und 100. Die Werksvorgabe lautet 100.

Über Embedded Web Server

1 Öffnen Sie einen Webbrowser und geben Sie die IP-Adresse des Druckers in das Adressfeld ein.



Hinweise:

- Zeigen Sie die IP-Adresse des Druckers auf dem Startbildschirm an. Die IP-Adresse wird in vier Zahlengruppen angezeigt, die durch Punkte voneinander abgetrennt sind. Beispiel: 123.123.123.123.

- Wenn Sie einen Proxyserver verwenden, deaktivieren Sie ihn vorübergehend, um die Webseite ordnungsgemäß zu laden.

- 2 Klicken Sie auf **Einstellungen >Allgemeine Einstellungen**.
- 3 Geben Sie im Feld "Anzeigehelligkeit" die Helligkeit für das Display in Prozent ein.
- 4 Klicken Sie auf **Übernehmen**.

Über das Druckerbedienfeld

- 1 Wechseln Sie auf dem Startbildschirm zu:
 **>Einstellungen >Allgemeine Einstellungen >Anzeigehelligkeit**
- 2 Geben Sie im Feld "Anzeigehelligkeit" die Helligkeit für das Display in Prozent ein.
- 3 Drücken Sie .

Recycling-Papier

Lexmark bietet Rücknahmeprogramme und die Umwelt schützende Recyclingprogramme an. Weitere Informationen unter:

- im Kapitel "Hinweise"
- im Abschnitt "Environmental Sustainability" auf der Lexmark Website unter www.lexmark.com/environment
- im Lexmark Recyclingprogramm unter www.lexmark.com/recycle

Recycling von Lexmark Produkten

So geben Sie Produkte zum Recycling an Lexmark zurück:

- 1 Besuchen Sie www.lexmark.com/recycle.
- 2 Suchen Sie den Produkttyp, den Sie dem Recycling zuführen möchten, und wählen Sie dann Ihr Land oder Ihre Region aus der Liste aus.
- 3 Befolgen Sie dann die Anweisungen auf dem Bildschirm.

Hinweis: Druckerverbrauchsmaterialien und Druckerhardware, die nicht vom Lexmark Druckkassetten-Rückführungsprogramm abgedeckt sind, können durch das örtliche Recyclingcenter wiederverwertet werden. Erkundigen Sie sich bei Ihrem örtlichen Recyclingcenter, welche Wertstoffe angenommen werden.

Recycling der Verpackung von Lexmark

Ziel von Lexmark ist es, die Verpackung zu minimieren. Weniger Verpackung bedeutet, dass Lexmark Drucker auf dem effektivsten und umweltfreundlichsten Weg transportiert werden und weniger Verpackung entsorgt werden muss. Dies führt zu einer Reduzierung des Treibhauseffekts, zu größeren Energieeinsparungen und zum Schutz der natürlichen Ressourcen.

Dort, wo Einrichtungen zum Recycling von Wellpappe vorhanden sind, sind die von Lexmark verwendeten Kartons vollständig recycelbar. Unter Umständen sind in Ihrer Region diese Einrichtungen nicht vorhanden.

Dort, wo Einrichtungen zum Recycling von Schaum vorhanden sind, wird Schaum in den von Lexmark verwendeten Verpackungen eingesetzt. Unter Umständen sind in Ihrer Region diese Einrichtungen nicht vorhanden.

Wenn Sie eine Kassette an Lexmark zurückgeben möchten, können Sie die Verpackung verwenden, in der die Kassette geliefert wurde. Lexmark recycelt dann diese Verpackung.

Rückgabe von Lexmark Kassetten zur Wiederverwendung oder zum Recycling

Durch das Lexmark Druckkassetten-Rücknahmeprogramm gelangen jährlich Millionen von Lexmark Kassetten nicht auf die Müllhalde, da Lexmark Kunden ihre leeren Kassetten bequem und kostenfrei an Lexmark zur Wiederverwendung oder zum Recycling zurückgeben können. Alle leeren an Lexmark zurückgegebenen Kassetten werden entweder wieder verwendet oder für das Recycling zerlegt. Die Verpackungen zur Rückgabe der Kassetten werden ebenfalls recycelt.

Um Kassetten an Lexmark zurückzugeben, befolgen Sie die Anweisungen, die Ihrem Drucker oder der Kassette beiliegen, und nutzen Sie den bereits frankierten Rücksendeaufkleber. Sie haben außerdem folgende Möglichkeit:

- 1** Besuchen Sie www.lexmark.com/recycle.
- 2** Wählen Sie im Abschnitt für die Tonerkassetten Ihr Land aus.
- 3** Befolgen Sie dann die Anweisungen auf dem Bildschirm.

Sichern des Druckers

Verwenden eines Sicherheitsschlosses

Der Drucker kann mit einem Sicherheitsschloss gesichert werden. Der Drucker kann mit einem gängigen, für Laptops geeigneten Sicherheitsschloss an seinem Standort gesichert werden (Anbringungsort siehe Abbildung).



Hinweis zu flüchtigem Speicher

Ihr Drucker ist mit verschiedenen Speichertypen ausgestattet, die in der Lage sind, Geräte- und Netzwerkeinstellungen sowie Benutzerdaten zu speichern.

Speichertyp	Beschreibung
Flüchtiger Speicher	Ihr Drucker verwendet einen standardmäßigen <i>RAM-Speicher</i> (Random Access Memory), um Benutzerdaten bei einfachen Druckaufträgen vorübergehend zu speichern.
Nicht flüchtiger Speicher	Ihr Drucker kann zwei Arten von nicht flüchtigem Speicher verwenden: EEPROM und NAND (Flash-Speicher). Beide Arten werden verwendet, um das Betriebssystem, Geräteeinstellungen, Netzwerkinformationen sowie Lesezeicheneinstellungen und Embedded Solutions zu speichern.
Festplattenspeicher	In einigen Druckern ist eine Festplatte installiert. Die Druckerfestplatte ist für druckerspezifische Funktionen ausgelegt. Sie wird verwendet, um zwischengespeicherte Benutzerdaten aus komplexen Druckaufträgen sowie Formular- und Schriftartdaten beizubehalten.

Unter folgenden Umständen sollte der Inhalt des installierten Druckerspeichers gelöscht werden:

- Der Drucker wird ausgemustert.
- Die Druckerfestplatte wird ausgetauscht.
- Der Drucker wird in eine andere Abteilung oder an einen anderen Standort verlegt.
- Der Drucker wird von einem Techniker gewartet, der nicht dem Unternehmen angehört.

- Der Drucker wird aus Wartungsgründen aus den Firmenräumen entfernt.
- Der Drucker wird an ein anderes Unternehmen veräußert.

Entsorgen einer Druckerfestplatte

Hinweis: Einige Druckermodelle sind möglicherweise nicht mit einer Festplatte ausgestattet.

In Hochsicherheitsumgebungen können zusätzliche Schritte erforderlich sein, um sicherzustellen, dass kein Zugriff auf die auf der Druckerfestplatte gespeicherten, vertraulichen Daten möglich ist, nachdem der Drucker bzw. dessen Festplatte aus den Firmenräumen entfernt wurde.

- **Entmagnetisierung:** Löscht die Festplatte mithilfe eines magnetischen Felds, das gespeicherte Daten entfernt.
- **Crushing:** Komprimiert die Festplatte physisch, um Bestandteile voneinander zu trennen und unlesbar zu machen.
- **Zerstören (Milling):** Zerkleinert die Festplatte in kleine Metallteile.

Hinweis: Obwohl die meisten Daten elektronisch gelöscht werden können, gibt es nur eine Möglichkeit, um das vollständige Löschen aller Daten sicherzustellen. Sie besteht darin, jede Festplatte, auf der Daten gespeichert sind, physisch zu zerstören.

Löschen des flüchtigen Speichers

Der im Drucker installierte flüchtige Speicher (RAM) muss an eine Stromquelle angeschlossen sein, damit er Daten speichern kann. Um die zwischengespeicherten Daten zu löschen, schalten Sie einfach den Drucker aus.

Löschen des nicht flüchtigen Speichers

Löschen Sie individuelle Einstellungen, Geräte- und Netzwerkeinstellungen, Sicherheitseinstellungen und eingebettete Lösungen, indem Sie folgende Schritte ausführen:

- 1 Schalten Sie den Drucker aus.
- 2 Halten Sie **2** und **6** auf der Tastatur gedrückt, während Sie den Drucker einschalten. Lassen Sie die Tasten erst los, sobald ein Verlaufs balken auf dem Bildschirm angezeigt wird.

Der Drucker führt die Einschaltsequenz aus. Anschließend wird das Konfigurationsmenü angezeigt. Wenn der Drucker vollständig eingeschaltet ist, wird auf dem Druckerdisplay eine Liste mit Funktionen anstelle der Symbole des Standardbildschirms angezeigt.

- 3 Drücken Sie **Alle Einstellungen löschen**.

Der Drucker wird während dieses Vorgangs mehrere Male neu gestartet.

Hinweis: Durch "Alle Einstellungen löschen" werden alle Geräteeinstellungen, Lösungen, Aufträge und Kennwörter aus dem Druckerarbeitspeicher entfernt.

- 4 Drücken Sie **Zurück > Menü "Konfiguration" beenden**.

Der Drucker führt ein Einschalt-Reset aus und kehrt zum normalen Betriebsmodus zurück.

Löschen des Druckerfestplattenspeichers

Hinweis: Einige Druckermodelle sind möglicherweise nicht mit einer Festplatte ausgestattet.

Wenn Sie in den Drucker-Menüs das Löschen der Festplatte konfigurieren, können Sie vertrauliches Datenmaterial entfernen, das von Druckaufträgen hinterlassen wurde, indem Sie die für das Löschen gekennzeichneten Dateien sicher überschreiben.

Über das Druckerbedienfeld

- 1 Schalten Sie den Drucker aus.
- 2 Halten Sie **2** und **6** gedrückt, während Sie den Drucker einschalten. Lassen Sie die Tasten erst los, sobald ein Verlaufs balken auf dem Bildschirm angezeigt wird.
Der Drucker führt die Einschaltsequenz aus. Anschließend wird das Konfigurationsmenü angezeigt. Nachdem die Einschaltsequenz des Druckers abgeschlossen ist, wird auf dem Touchscreen eine Liste von Funktionen angezeigt.
- 3 Drücken Sie **Festplatte formatieren** und drücken Sie dann eine der folgenden Optionen:
 - **Festplatte formatieren (schnell):** Mit dieser Option können Sie die Festplatte mit allen Nullen in einem Durchlauf überschreiben.
 - **Festplatte formatieren (sicher):** Mit dieser Option können Sie die Festplatte mehrere Male nach einem Zufallsbitmuster überschreiben. Anschließend findet ein Überprüfungsdurchlauf statt. Das sichere Überschreiben ist mit dem DoD 5220.22-M-Standard zum sicheren Löschen von Festplattendaten kompatibel. Streng vertrauliche Informationen sollten mit dieser Methode gelöscht werden.
- 4 Drücken Sie **Ja**, um mit dem Löschen der Festplatte fortzufahren.

Hinweise:

- In der Statusleiste wird der Fortschritt beim Löschen der Festplatte angezeigt.
- Das Löschen der Festplatte kann von mehreren Minuten bis zu mehr als einer Stunde dauern. In dieser Zeit steht der Drucker nicht für andere Benutzeraufgaben zur Verfügung.

- 5 Drücken Sie **Zurück > Menü "Konfiguration" beenden**.

Der Drucker führt ein Einschalt-Reset aus und kehrt zum normalen Betriebsmodus zurück.

Suchen von Sicherheitsinformationen zum Drucker

In Hochsicherheitsumgebungen können zusätzliche Schritte erforderlich sein, um sicherzustellen, dass kein Zugriff auf die auf der Druckerfestplatte gespeicherten, vertraulichen Daten möglich ist. Weitere Informationen finden Sie auf der [Sicherheits-Website von Lexmark](#) oder im *Embedded Web Server Administrator's Guide*.

- 1 Besuchen Sie <http://support.lexmark.com> und navigieren Sie zu:
Support & Downloads > Tech Library > Handbücher & Anleitungen
- 2 Geben Sie im Schlüsselwortfeld **Embedded Web Server** ein und klicken Sie auf **Filter**.
- 3 Klicken Sie auf **Embedded Web Server**, um das Dokument aufzurufen.

Konfigurieren der Verschlüsselung der Festplatte

Indem Sie die Verschlüsselung der Festplatte aktivieren, können Sie dem Verlust vertraulicher Daten vorbeugen, wenn der Drucker oder dessen Festplatte einmal gestohlen werden sollte.

Hinweis: Einige Druckermodelle sind möglicherweise nicht mit einer Festplatte ausgestattet.

Verwendung des Embedded Web Server

- 1 Öffnen Sie einen Webbrowser, und geben Sie die IP-Adresse des Druckers in das Adressfeld ein.

Hinweise:

- Zeigen Sie die IP-Adresse des Druckers auf dem Startbildschirm des Druckers an. Die IP-Adresse wird in vier Zahlengruppen angezeigt, die durch Punkte voneinander abgetrennt sind. Beispiel: 123.123.123.123.
- Wenn Sie einen Proxyserver verwenden, deaktivieren Sie ihn vorübergehend, um die Webseite ordnungsgemäß zu laden.

- 2 Klicken Sie auf **Einstellungen >Sicherheit >Festplattenverschlüsselung**.

Hinweis: "Festplattenverschlüsselung" wird nur im Menü "Sicherheit" angezeigt, wenn eine formatierte und ordnungsgemäß funktionierende Festplatte installiert ist.

- 3 Wählen Sie im Menü "Festplattenverschlüsselung" **Aktivieren** aus.

Hinweise:

- Durch Aktivieren der Festplattenverschlüsselung wird der Inhalt der Druckerfestplatte gelöscht.
- Das Verschlüsseln der Festplatte kann von mehreren Minuten bis zu mehr als einer Stunde dauern. In dieser Zeit steht der Drucker nicht für andere Benutzeraufgaben zur Verfügung.

- 4 Klicken Sie auf **Übernehmen**.

Verwenden der Druckerbedienerkonsole

- 1 Schalten Sie den Drucker aus.

- 2 Halten Sie **2** und **6** gedrückt, während Sie den Drucker einschalten. Lassen Sie die Tasten erst los, sobald ein Verlaufs balken auf dem Bildschirm angezeigt wird.

Der Drucker führt die Einschaltsequenz aus. Anschließend wird das Konfigurationsmenü angezeigt. Wenn der Drucker vollständig eingeschaltet ist, wird eine Liste von Funktionen auf dem Druckerdisplay angezeigt.

- 3 Drücken Sie **Festplattenverschlüsselung >Aktivieren**.

Hinweis: Durch Aktivieren der Festplattenverschlüsselung wird der Inhalt der Druckerfestplatte gelöscht.

- 4 Drücken Sie **Ja**, um mit dem Löschen der Festplatte fortzufahren.

Hinweise:

- Schalten Sie den Drucker nicht aus, während die Verschlüsselung läuft. Dies kann zum Verlust von Daten führen.
- Das Verschlüsseln der Festplatte kann von mehreren Minuten bis zu mehr als einer Stunde dauern. In dieser Zeit steht der Drucker nicht für andere Benutzeraufgaben zur Verfügung.
- In der Statusleiste wird der Fortschritt beim Löschen der Festplatte angezeigt. Nachdem die Festplatte verschlüsselt wurde, kehrt der Drucker zum Bildschirm "Aktivieren/Deaktivieren" zurück.

- 5 Drücken Sie **Zurück >Menü "Konfiguration" beenden**.

Der Drucker führt ein Einschalt-Reset aus und kehrt zum normalen Betriebsmodus zurück.

Wartung des Druckers

Warnung - Mögliche Schäden: Falls der Drucker nicht regelmäßig gewartet bzw. Teile und Verbrauchsmaterialien nicht ausgetauscht werden, kann das Gerät beschädigt werden.

Reinigen der Druckerteile

Reinigen des Druckers

Hinweis: Die Reinigung muss in Abständen von einigen Monaten u. U. regelmäßig durchgeführt werden.

Warnung - Mögliche Schäden: Die Gewährleistung für den Drucker schließt Schäden aus, die durch eine unsachgemäße Behandlung des Druckers verursacht werden.

- 1 Vergewissern Sie sich, dass der Drucker ausgeschaltet und nicht mit einer Netzsteckdose verbunden ist.



VORSICHT - STROMSCHLAGEFAHR: Um das Risiko eines elektrischen Schlags beim Reinigen des Druckergehäuses zu vermeiden, ziehen Sie das Netzkabel aus der Netzsteckdose und ziehen Sie alle Kabel vom Drucker ab, bevor Sie fortfahren.

- 2 Entfernen Sie das Papier aus der Standardablage, Universalzuführung und manuellen Zuführung.
- 3 Entfernen Staub, Flusen und Papierteile mithilfe einer weichen Bürste oder eines Staubsaugers aus der unmittelbaren Druckerumgebung.
- 4 Befeuchten Sie ein sauberes, fusselfreies Tuch mit Wasser und reinigen Sie die Außenseiten des Druckers.

Warnung - Mögliche Schäden: Verwenden Sie keine Reinigungsmittel, da diese die Oberfläche des Druckers beschädigen können.

- 5 Bevor ein neuer Druckauftrag gesendet werden kann, müssen alle Bereiche des Druckers wieder trocken sein.

Prüfen des Verbrauchsmaterialstatus

Eine Meldung wird auf der Anzeige angezeigt, wenn Verbrauchsmaterialien benötigt werden oder Wartungsarbeiten erforderlich sind. Weitere Informationen finden Sie unter "Menü 'Verbrauchsmaterial'" auf Seite 76.

Überprüfen des Teile- und Verbrauchsmaterialstatus mithilfe des Druckerbedienfelds

Wechseln Sie auf dem Startbildschirm zu:

Status/Material >Verbrauchsmaterial anzeigen

Überprüfen des Teile- und Verbrauchsmaterialstatus über Embedded Web Server

Hinweis: Stellen Sie sicher, dass Computer und Drucker mit demselben Netzwerk verbunden sind.

- 1 Öffnen Sie einen Webbrowser, und geben Sie die IP-Adresse des Druckers in das Adressfeld ein.

Hinweise:

- Zeigen Sie die IP-Adresse des Druckers auf dem Startbildschirm an. Die IP-Adresse wird in vier Zahlengruppen angezeigt, die durch Punkte voneinander abgetrennt sind. Beispiel: 123.123.123.123.
- Wenn Sie einen Proxyserver verwenden, deaktivieren Sie ihn vorübergehend, um die Webseite ordnungsgemäß zu laden.

2 Klicken Sie auf **Gerätstatus >Weitere Details**.

Geschätzte Anzahl verbleibender Seiten

Die geschätzte Anzahl verbleibender Seiten basiert auf dem letzten Druckverlauf des Druckers. Die Genauigkeit kann stark variieren und hängt von zahlreichen Faktoren ab, beispielsweise dem tatsächlichen Dokumentinhalt, den Einstellungen für die Druckqualität und anderen Druckereinstellungen.

Die Genauigkeit der geschätzten Anzahl verbleibender Seiten kann abnehmen, wenn der aktuelle Druckerverbrauch von den in der Vergangenheit erfassten Verbrauchsdaten abweicht. Diese Abweichungen in der Genauigkeit sollten vor dem Kauf oder Austausch von Verbrauchsmaterialien auf Grundlage der Schätzungen berücksichtigt werden. Sofern keine angemessenen Verlaufsdaten auf dem Drucker erfasst werden, basieren anfängliche Schätzungen des zukünftigen Druckerverbrauchs auf Testverfahren und Seiteninhalten der Internationalen Organisation für Normung (ISO)*.

* Angabe der durchschnittlichen Druckkassettenkapazität für den Endlosdruck in Schwarzweiß und CMY-Kombination gemäß ISO/IEC 19798.

Bestellen von Verbrauchsmaterial

In den USA erhalten Sie unter der Nummer 1-800-539-6275 Informationen zu autorisierten Händlern für Lexmark Verbrauchsmaterial in Ihrer Nähe. Hinweise für andere Länder oder Regionen finden Sie auf der Lexmark Website unter www.lexmark.com. Sie können sich auch an den Fachhändler wenden, bei dem Sie den Drucker erworben haben.

Hinweis: Die geschätzte Lebensdauer aller Verbrauchsmaterialien bezieht sich auf die Verwendung von Normalpapier im Letter- oder A4-Format.

Verwenden von Originalzubehör und -verbrauchsmaterialien von Lexmark

Eine optimale Funktionsweise Ihres Lexmark Druckers kann nur mit Originalverbrauchsmaterialien und Originalteilen von Lexmark gewährleistet werden. Die Verwendung von Verbrauchsmaterialien oder Teilen von Drittanbietern könnte die Leistung, Zuverlässigkeit oder Lebensdauer des Druckers und seiner Bildkomponenten beeinträchtigen. Die Verwendung von Verbrauchsmaterialien oder Teilen von Drittanbietern kann sich auf die Garantie auswirken. Schäden, die durch die Verwendung von Verbrauchsmaterialien oder Teilen von Drittanbietern entstanden sind, werden nicht durch die Garantie abgedeckt. Sämtliche Lebensdauerindikatoren sind darauf ausgerichtet, dass Verbrauchsmaterialien und Teile von Lexmark verwendet werden. Werden Verbrauchsmaterialien oder Teile von Drittanbietern verwendet, kann dies zu unvorhersehbaren Ergebnissen führen. Werden Bildkomponenten länger als vorgesehen verwendet, können der Lexmark Drucker oder entsprechende Komponenten dadurch beschädigt werden.

Bestellen von Tonerkassetten

Hinweise:

- Die geschätzte Kassettenkapazität basiert auf dem ISO/IEC 19798-Standard.

- Eine sehr geringe Deckung über einen längeren Zeitraum kann sich negativ auf die tatsächliche Kapazität auswirken und dazu führen, dass Teile der Tonerkassette bereits ausfallen, bevor der Toner aufgebraucht ist.

Rückgabe-Tonerkassetten

Bedienelement	Vereinigte Staaten und Kanada	Für die Europäische Union, den Europäischen Wirtschaftsraum und die Schweiz	Afrika, Naher Osten, Mittel- und Osteuropa (Nicht-EU-Länder), Gemeinschaft unabhängiger Staaten (CIS), Asien/Pazifikraum und Lateinamerika
Rückgabe-Tonerkassetten			
Schwarz	701K	702K	708K
Zyan	701C	702C	708C
Magenta	701M	702M	708M
Gelb	701Y	702Y	708Y
Rückgabe-Tonerkassette mit hoher Kapazität			
Schwarz	701HK	702HK	708HK
Zyan	701HC	702HC	708HC
Magenta	701HM	702HM	708HM
Gelb	701HY	702HY	708HY
Rückgabe-Tonerkassette mit extrem hoher Kapazität			
Schwarz	701XK	702XK	708XK
Zyan	701XC	702XC	708XC
Magenta	701XM	702XM	708XM
Gelb	701XY	702XY	708XY
Weitere Informationen zu einzelnen Ländern in der jeweiligen Region finden Sie unter www.lexmark.com/regions .			

Standard-Tonerkassetten

Bedienelement	Weltweit
Normale Tonerkassetten mit hoher Kapazität	
Schwarz	700H1
Zyan	700H2
Magenta	700H3
Gelb	700H4
Normale Tonerkassetten mit extrahoher Kapazität	
Schwarz	700X1
Zyan	700X2
Magenta	700X3
Gelb	700X4

Bestellen von Belichtungs kits

Bedienelement	Alle Länder und Regionen
Belichtungs kit Schwarz	700Z1
Belichtungs kit Farbe	700Z5

Bestellen eines Resttonerbehälters

Artikel	Alle Länder und Regionen
Resttonerbehälter	C540X75G

Aufbewahren von Verbrauchsmaterial

Bewahren Sie das Druckerverbrauchsmaterial an einem kühlen und sauberen Ort auf. Bewahren Sie Verbrauchsmaterial bis zur Verwendung mit der richtigen Seite nach oben in der Originalverpackung auf.

Folgendes ist bei der Aufbewahrung von Verbrauchsmaterial zu vermeiden:

- Direkte Sonneneinstrahlung
- Temperaturen über 35 °C
- Hohe Luftfeuchtigkeit (über 80 %)
- Hoher Salzgehalt in der Luft
- Auftreten ätzender Gase
- Extrem staubige Umgebungen

Austauschen von Verbrauchsmaterial

Austauschen des Resttonerbehälters

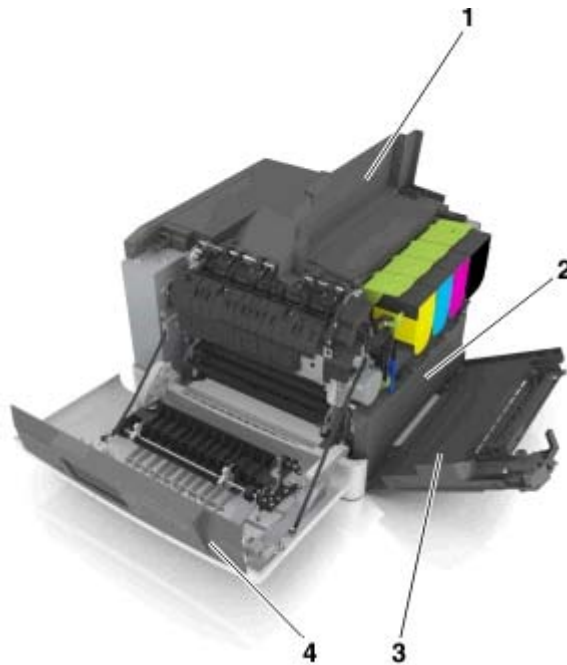

1	Obere Klappe
2	Resttonerbehälter
3	Rechte Seitenabdeckung
4	Vordere Klappe

1 Nehmen Sie den Resttonerbehälter aus der Verpackung.

2 Öffnen Sie die vordere Klappe.

 **VORSICHT - HEISSE OBERFLÄCHE:** Das Innere des Druckers kann sehr heiß sein. Lassen Sie heiße Komponenten stets zuerst abkühlen, bevor Sie deren Oberfläche berühren, um Verletzungen zu vermeiden.



3 Verschieben Sie die Entriegelung an der rechten Seite des Druckers und öffnen Sie die obere Klappe.

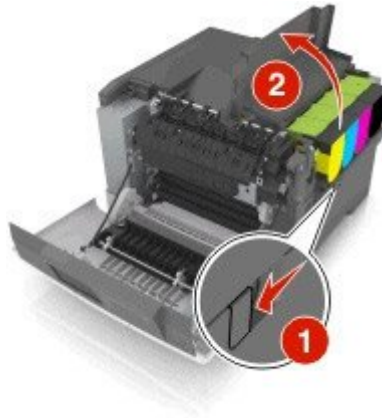

4 Entfernen Sie die rechte Seitenabdeckung.

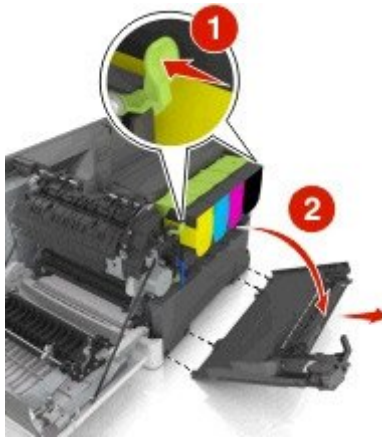

5 Drücken Sie die grünen Hebel an beiden Seiten des Resttonerbehälters und nehmen Sie den Behälter heraus.

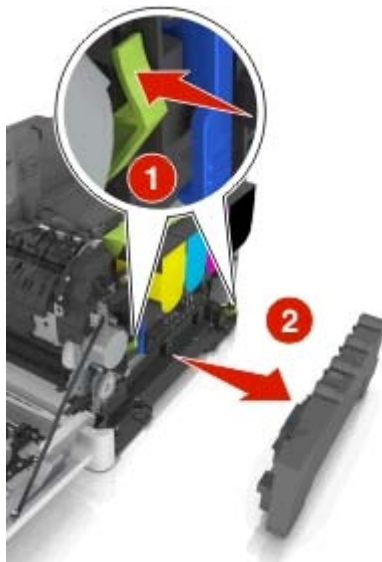

6 Verpacken Sie den gebrauchten Resttonerbehälter in der mitgelieferten Verpackung.
Weitere Informationen finden Sie unter "Recycling von Lexmark Produkten" auf Seite 129.

7 Setzen Sie den neuen Resttonerbehälter ein.

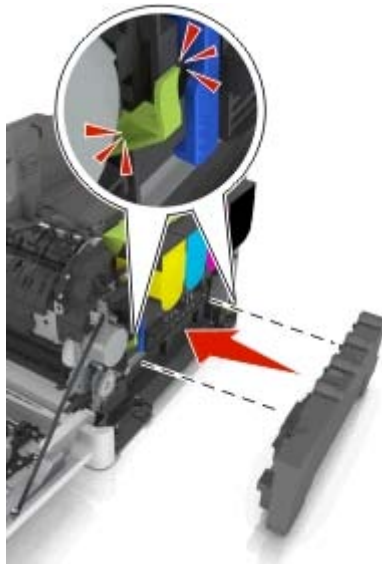

8 Bringen Sie die rechte Seitenabdeckung an.



9 Schließen Sie die obere Klappe.



10 Schließen Sie die vordere Klappe.



Austauschen des Belichtungskits Schwarz und Farbe

1 Öffnen Sie die vordere Klappe.

 **VORSICHT - HEISSE OBERFLÄCHE:** Das Innere des Druckers kann sehr heiß sein. Lassen Sie heiße Komponenten stets zuerst abkühlen, bevor Sie deren Oberfläche berühren, um Verletzungen zu vermeiden.

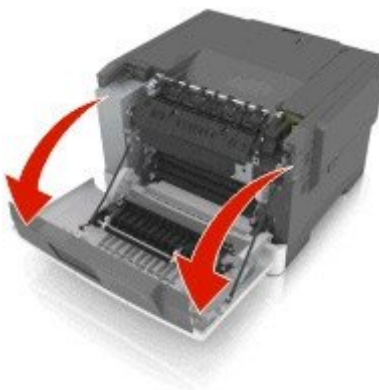

2 Verschieben Sie die Entriegelung an der rechten Seite des Druckers und öffnen Sie die obere Klappe.

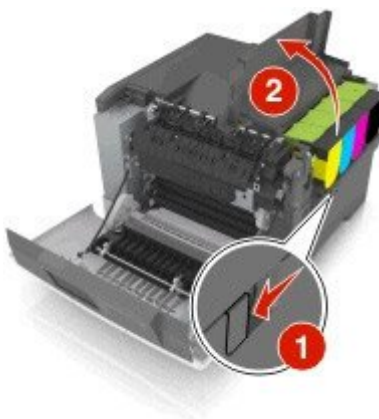

- 3** Nehmen Sie die Tonerkassetten aus dem Drucker, indem Sie die Griffe nach oben drücken und dann die Kassetten vorsichtig vom Belichtungskit weg ziehen.

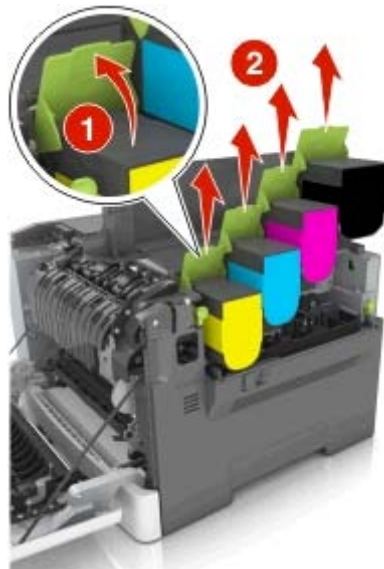

- 4** Entfernen Sie die rechte Seitenabdeckung.

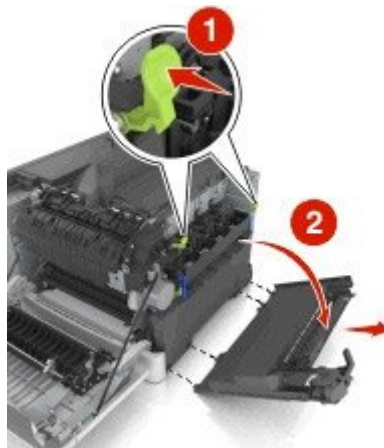

5 Drücken Sie die grünen Hebel an beiden Seiten des Resttonerbehälters und nehmen Sie den Behälter heraus.

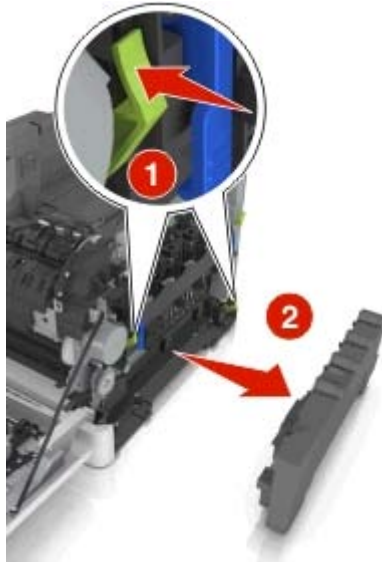

6 Klappen Sie die blauen Hebel am Belichtungskit nach oben und ziehen Sie das Belichtungskit bis zum Anschlag heraus.

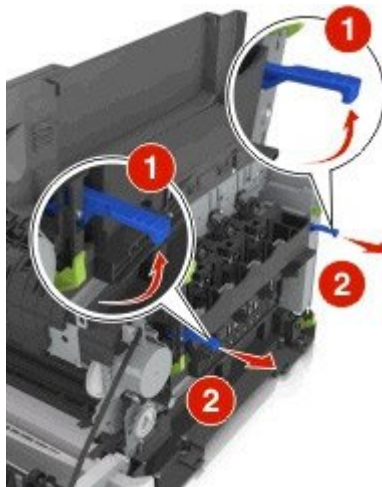

7 Drücken Sie den blauen Hebel nach unten und ziehen Sie das Belichtungskit an den grünen seitlichen Griffen heraus.

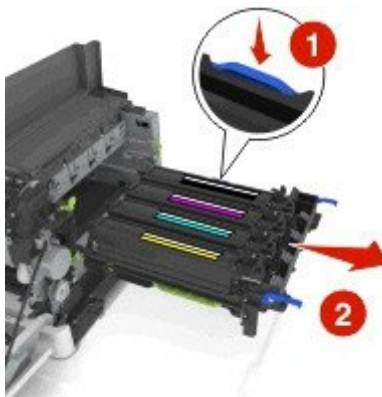

8 Nehmen Sie das neue Belichtungskit Schwarz und Farbe aus der Verpackung.

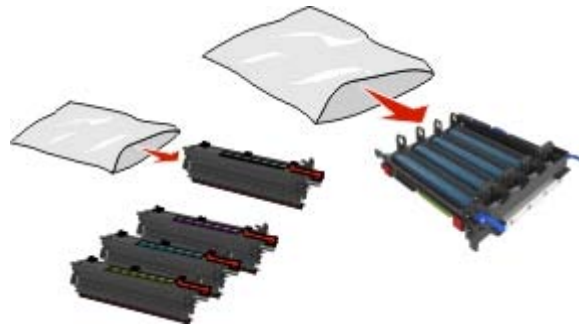

Hinweise:

- Das Belichtungskit Farbe umfasst das Belichtungskit sowie die Entwicklereinheiten für Zyan, Magenta, Gelb und Schwarz.
- Das Belichtungskit Schwarz umfasst das Belichtungskit sowie die Entwicklereinheit für Schwarz.

9 Verpacken Sie das gebrauchte Belichtungskit in dem Beutel, in dem das neue Belichtungskit geliefert wurde. Weitere Informationen finden Sie unter "Recycling von Lexmark Produkten" auf Seite 129.

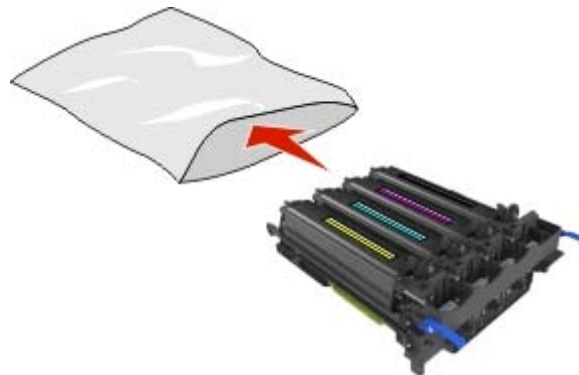

Hinweis: Wenn Sie das Belichtungskit Schwarz austauschen, sollten Sie die Entwicklereinheiten für Zyan, Magenta und Gelb aufheben. Entsorgen Sie nur die Entwicklereinheit für Schwarz.

10 Schwenken Sie die Entwicklereinheiten für Gelb, Zyan, Magenta und Schwarz vorsichtig hin und her.



- 11** Entfernen Sie den roten Verpackungstreifen und das Textilband von den Entwicklereinheiten.



- 12** Setzen Sie die Entwicklereinheit für Gelb, Zyan, Magenta und Schwarz vorsichtig ein.

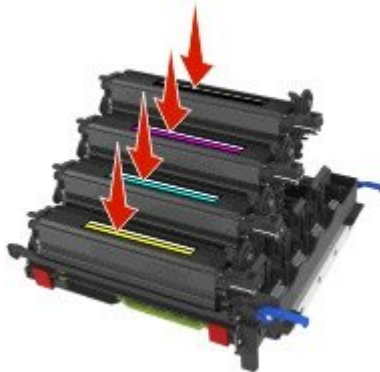

Hinweis: Stellen Sie sicher, dass jede Entwicklereinheit in den entsprechenden farblich markierten Schacht gesetzt wird.

- 13** Entfernen Sie den roten Verpackungstreifen vom Belichtungskit.

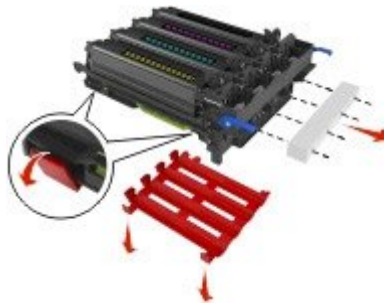

Warnung - Mögliche Schäden: Berühren Sie nicht die glänzende Fotoleitertrommel unter dem Belichtungskit. Dies kann Auswirkungen auf die Qualität zukünftiger Aufträge haben.



14 Richten Sie das Belichtungs­kit aus und setzen Sie es ein.



15 Drücken Sie die blauen Hebel fest und vorsichtig nach unten, bis das Belichtungs­kit einrastet.

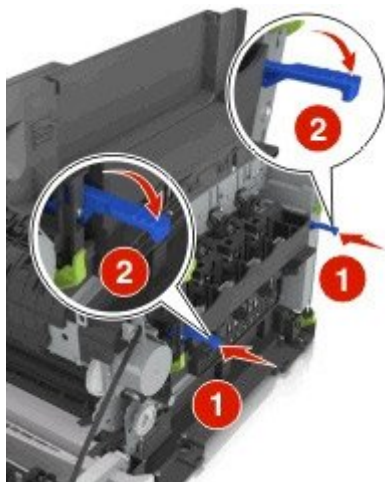

Hinweis: Stellen Sie sicher, dass das Belichtungs­kit vollständig eingesetzt ist.

16 Setzen Sie den Resttonerbehälter ein.

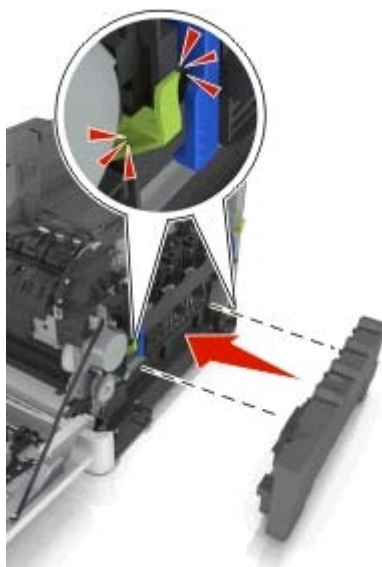

17 Bringen Sie die die rechte Seitenabdeckung an.

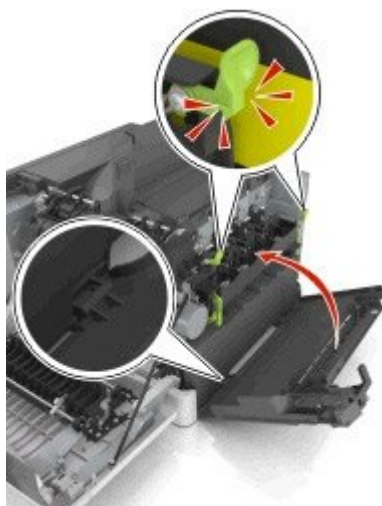

18 Setzen Sie die Tonerkassetten ein.

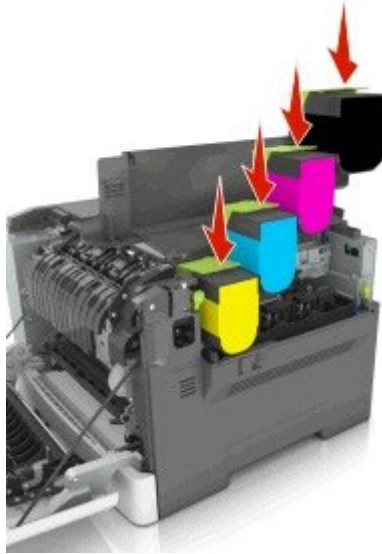

19 Schließen Sie die obere Klappe.



20 Schließen Sie die vordere Klappe.



Austauschen von Tonerkassetten

Warnung - Mögliche Schäden: Lexmark übernimmt keine Garantie für Schäden, die durch die Verwendung von Tonerkassetten entstehen, die nicht von Lexmark stammen.

Hinweis: Die Verwendung von Tonerkassetten, die nicht von Lexmark stammen, kann zu einer Beeinträchtigung der Druckqualität führen.

- 1 Verschieben Sie die Entriegelung an der rechten Seite des Druckers und öffnen Sie die obere Klappe.

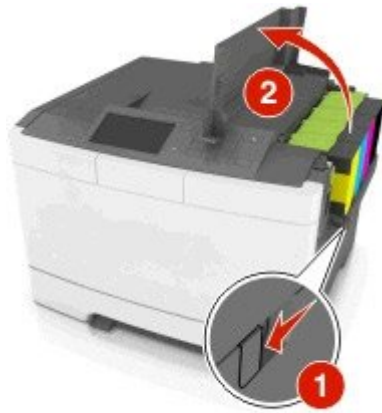

- 2 Nehmen Sie die Tonerkassette aus dem Drucker, indem Sie den Griff nach oben drücken und dann die Kassette vorsichtig vom Belichtungskit weg ziehen.

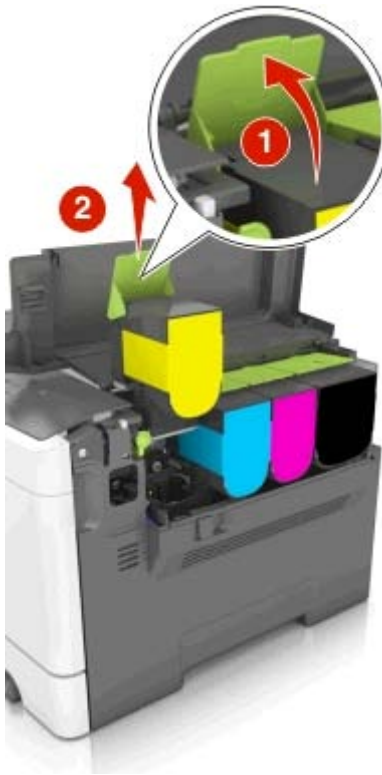

3 Nehmen Sie die neue Tonerkassette aus der Verpackung und entfernen Sie das Verpackungsmaterial.

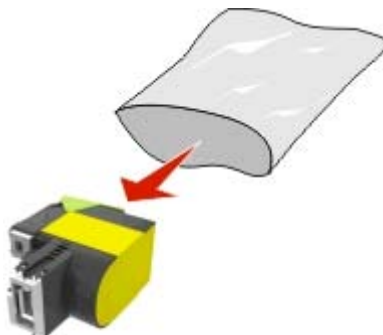

4 Richten Sie die neue Tonerkassette aus und drücken Sie sie nach unten, bis sie einrastet.

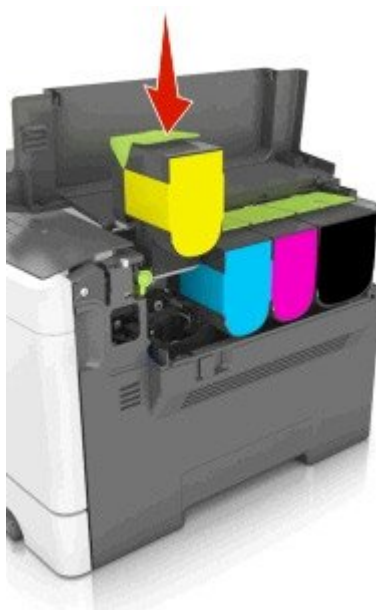

5 Schließen Sie die obere Klappe.



6 Entsorgen Sie die gebrauchte Tonerkassette in dem Beutel, in dem die neue Tonerkassette geliefert wurde. Weitere Informationen finden Sie unter "Recycling von Lexmark Produkten" auf Seite 129.

Austauschen einer Entwicklereinheit

Ersetzen Sie die Entwicklereinheit, wenn die Druckqualität nachlässt oder Fehlfunktionen beim Drucker auftreten.

- 1 Öffnen Sie die vordere Klappe.

 **VORSICHT - HEISSE OBERFLÄCHE:** Das Innere des Druckers kann sehr heiß sein. Lassen Sie heiße Komponenten stets zuerst abkühlen, bevor Sie deren Oberfläche berühren, um Verletzungen zu vermeiden.



- 2 Verschieben Sie die Entriegelungstaste an der rechten Seite des Druckers und öffnen Sie die obere Klappe.

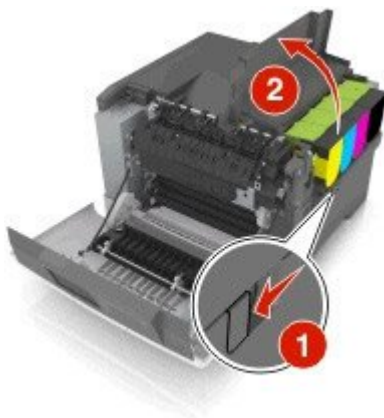

3 Klappen Sie den Griff der Tonerkassette nach oben und ziehen Sie sie dann vorsichtig aus dem Belichtungskit.

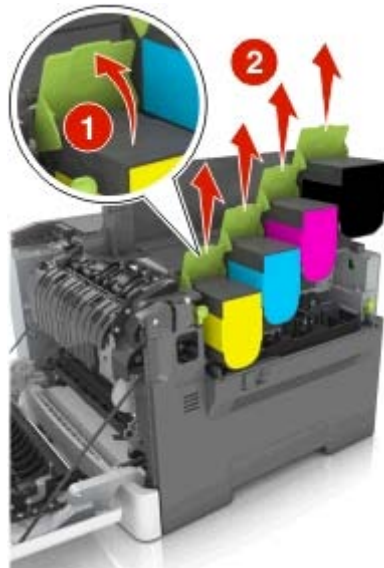

4 Entfernen Sie die rechte Seitenabdeckung.

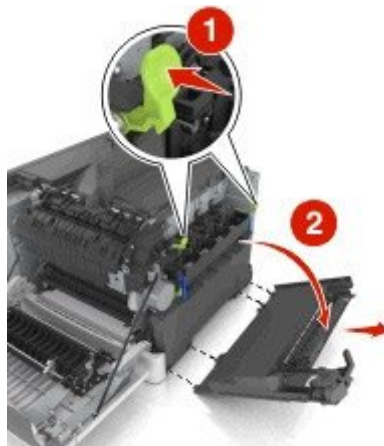

- 5 Drücken Sie die grünen Hebel an beiden Seiten des Resttonerbehälters und nehmen Sie den Behälter heraus.

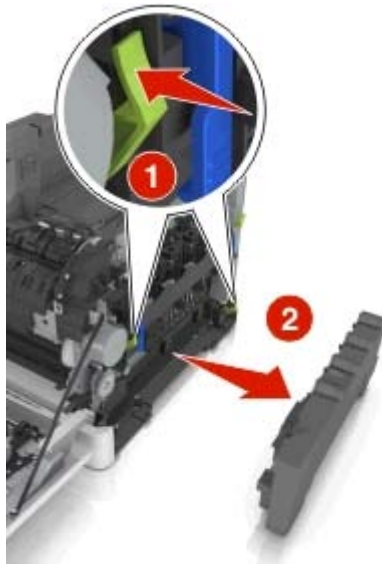

- 6 Klappen Sie die blauen Hebel am Belichtungskit nach oben und ziehen Sie das Belichtungskit bis zum Anschlag heraus.

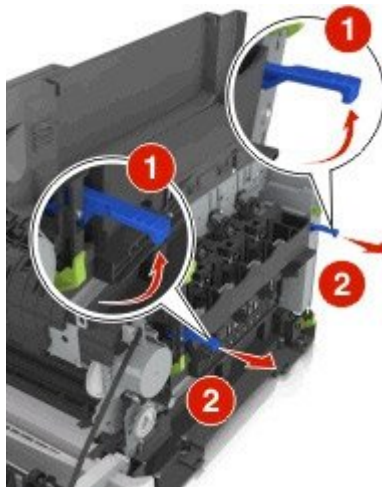

- 7 Drücken Sie den blauen Hebel nach unten und ziehen Sie das Belichtungskit an den grünen seitlichen Griffen heraus.

Warnung - Mögliche Schäden: Berühren Sie nicht die Unterseite des Belichtungskits. Das Belichtungskit könnte dadurch beschädigt werden.



8 Nehmen Sie die gebrauchte Entwicklereinheit heraus.



9 Schwenken Sie die neue Entwicklereinheit vorsichtig hin und her, bevor Sie sie aus der Verpackung nehmen.



10 Entfernen Sie die rote Transportabdeckung von der Entwicklereinheit.

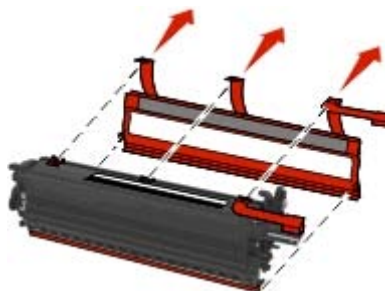

11 Setzen Sie die Entwicklereinheit ein.



12 Richten Sie das Belichtungskit aus und setzen Sie es ein.



13 Drücken Sie die blauen Hebel fest und vorsichtig nach unten, bis das Belichtungskit einrastet.

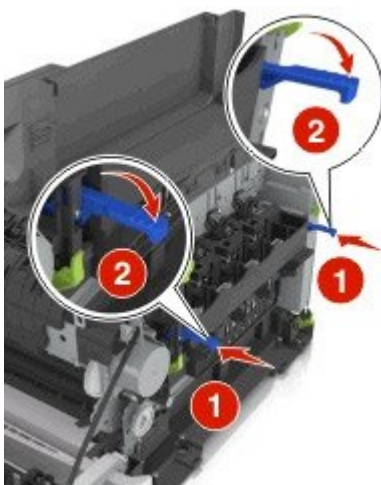

Hinweis: Stellen Sie sicher, dass das Belichtungskit vollständig eingesetzt ist.

14 Setzen Sie den Resttonerbehälter wieder ein.

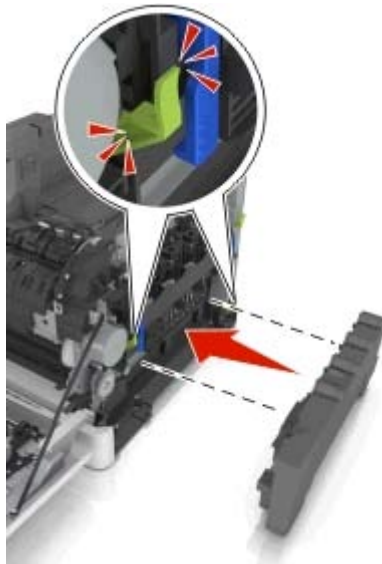

15 Bringen Sie die die rechte Seitenabdeckung an.



16 Setzen Sie die Tonerkassetten ein.

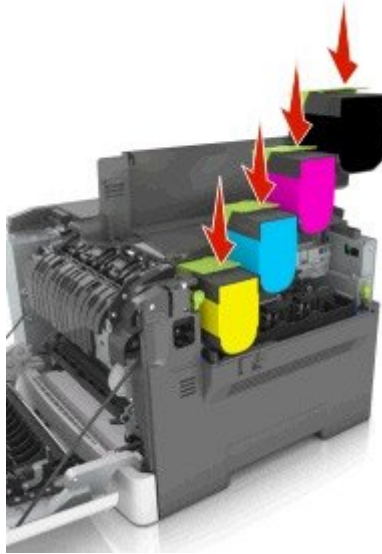

17 Schließen Sie die obere Klappe.



18 Schließen Sie die vordere Klappe.



19 Entsorgen Sie die gebrauchte Entwicklereinheit in dem Beutel, in dem die neue Entwicklereinheit geliefert wurde. Weitere Informationen finden Sie unter "Recycling von Lexmark Produkten" auf Seite 129.

Umstellen des Druckers

Vor dem Umsetzen des Druckers



VORSICHT - VERLETZUNGSGEFAHR: Der Drucker wiegt über 18 kg und zum sicheren Anheben sind mindestens zwei kräftige Personen notwendig.



VORSICHT - VERLETZUNGSGEFAHR: Befolgen Sie vor dem Umsetzen des Druckers diese Anweisungen, um Verletzungen vorzubeugen und Schäden am Drucker zu vermeiden:

- Schalten Sie den Drucker über den Netzschalter aus und ziehen Sie den Netzstecker aus der Steckdose.
- Ziehen Sie vor dem Umsetzen des Druckers alle Kabel vom Drucker ab.
- Heben Sie den Drucker von dem optionalen Fach, und stellen Sie ihn ab. Versuchen Sie nicht, Drucker und Fach gleichzeitig anzuheben.

Hinweis: Fassen Sie in die seitlichen Griffmulden, um den Drucker anzuheben.

Warnung - Mögliche Schäden: Die Gewährleistung für den Drucker schließt Schäden aus, die durch unsachgemäßes Umsetzen des Druckers verursacht werden.

Umsetzen des Druckers an einen anderen Standort

Befolgen Sie folgenden Vorsichtsmaßnahmen, um den Drucker und die Hardwareoptionen sicher umzusetzen:

- Wenn Sie zum Umsetzen des Druckers einen Transportwagen verwenden, muss dieser auf seiner Oberfläche die gesamte Standfläche des Druckers tragen können.
- Beim Umsetzen der Hardwareoptionen mit einem Transportwagen muss dieser auf seiner Oberfläche die Hardwareoptionen in der gesamten Abmessung tragen können.
- Achten Sie darauf, dass der Drucker in einer waagerechten Position bleibt.
- Vermeiden Sie heftige Erschütterungen.

Transportieren des Druckers

Verwenden Sie zum Transportieren des Druckers die Originalverpackung.

Verwalten des Druckers

Gewusst wo: Erweiterte Informationen zu Netzwerk- und Administratoreinstellungen

In diesem Kapitel finden Sie Informationen zu grundlegenden Verwaltungsaufgaben, die mit dem Embedded Web Server ausgeführt werden. Informationen zu fortgeschrittenen Systemverwaltungsaufgaben finden Sie in der *Netzwerkanleitung* auf der *CD Software und Dokumentation* oder im *Embedded Web Server Administrator's Guide* auf der Lexmark Website unter <http://support.lexmark.com>.

Überprüfen des virtuellen Displays

- 1 Öffnen Sie einen Webbrowser, und geben Sie die IP-Adresse des Druckers in das Adressfeld ein.

Hinweise:

- Zeigen Sie die IP-Adresse des Druckers auf dem Startbildschirm des Druckers an. Die IP-Adresse wird in vier Zahlengruppen angezeigt, die durch Punkte voneinander abgetrennt sind. Beispiel: 123.123.123.123.
- Wenn Sie einen Proxyserver verwenden, deaktivieren Sie ihn vorübergehend, um die Webseite ordnungsgemäß zu laden.

- 2 Überprüfen Sie das virtuelle Display oben links im Bildschirm.

Das virtuelle Display arbeitet wie das eigentliche Display am Druckerbedienfeld.

Anzeigen von Berichten

Berichte können über den Embedded Web Server angezeigt werden. Diese Berichte enthalten hilfreiche Informationen zum Druckerstatus, zum Netzwerk und zu den Verbrauchsmaterialien.

- 1 Öffnen Sie einen Webbrowser, und geben Sie die IP-Adresse des Druckers in das Adressfeld ein.

Hinweise:

- Zeigen Sie die IP-Adresse des Druckers im Abschnitt "TCP/IP" des Menüs "Netzwerk/Anschlüsse" an. Die IP-Adresse wird in vier Zahlengruppen angezeigt, die durch Punkte voneinander abgetrennt sind. Beispiel: 123.123.123.123.
- Wenn Sie einen Proxyserver verwenden, deaktivieren Sie ihn vorübergehend, um die Webseite ordnungsgemäß zu laden.

- 2 Klicken Sie auf **Berichte**, und dann auf den Berichtstyp, den Sie anzeigen möchten.

Konfigurieren von Materialbenachrichtigungen über den Embedded Web Server

Sie können festlegen, wie Sie benachrichtigt werden möchten, wenn die Kapazität von Verbrauchsmaterialien fast verbraucht, niedrig oder sehr niedrig ist bzw. das Ende der Lebensdauer erreicht ist, indem Sie konfigurierbare Warnungen festlegen.

Hinweise:

- Sie können Warnungen für Tonerkassetten, das Belichtungskit, das Wartungskit und den Resttonerbehälter auswählen.
- Für den Verbrauchsmaterialzustand "fast verbraucht", "niedrig" oder "sehr niedrig" können alle Warnungen konfiguriert werden. Der Verbrauchsmaterialzustand "Ende der Lebensdauer" wird nicht von allen Warnungstypen unterstützt. E-Mail-Warnungen sind für jeden Verbrauchsmaterialzustand verfügbar.
- Für einige Verbrauchsmaterialien und -zustände kann ein Prozentsatz für die geschätzte Restkapazität festgelegt werden, bei der die Warnung ausgelöst wird.

1 Öffnen Sie einen Webbrowser, und geben Sie die IP-Adresse des Druckers in das Adressfeld ein.

Hinweise:

- Zeigen Sie die IP-Adresse des Druckers im Abschnitt "TCP/IP" des Menüs "Netzwerk/Anschlüsse" an. Die IP-Adresse wird in vier Zahlengruppen angezeigt, die durch Punkte voneinander abgetrennt sind. Beispiel: 123.123.123.123.
- Wenn Sie einen Proxyserver verwenden, deaktivieren Sie ihn vorübergehend, um die Webseite ordnungsgemäß zu laden.

2 Klicken Sie auf **Einstellungen > Druckeinstellungen > Materialbenachrichtigungen**.

3 Wählen Sie aus dem Dropdown-Menü für jedes Verbrauchsmaterial eine der folgenden Benachrichtigungsoptionen aus:

Benachrichtigung	Beschreibung
Aus	Der Drucker weist bei allen Verbrauchsmaterialien das normale Verhalten auf.
Nur E-Mail	Der Drucker generiert bei Erreichen des Verbrauchsmaterialzustands eine E-Mail. Der Verbrauchsmaterialstatus wird auf der Menü- und Statusseite angezeigt.
Warnung	Der Drucker zeigt die Warnmeldung an und generiert eine E-Mail zum Verbrauchsmaterialstatus. Der Drucker wird bei Erreichen des Verbrauchsmaterialzustands nicht angehalten.
Wiederholbares Anhalten ¹	Die Verarbeitung von Druckaufträgen wird bei Erreichen des Verbrauchsmaterialzustands angehalten. Der Benutzer muss eine Taste drücken, um den Druck fortzusetzen.
Nicht wiederholbares Anhalten ^{1,2}	Der Drucker wird bei Erreichen des Verbrauchsmaterialzustands angehalten. Um den Druckvorgang fortzusetzen, muss das Verbrauchsmaterial ausgetauscht werden.
¹ Der Drucker generiert eine E-Mail zum Verbrauchsmaterialstatus, wenn die Materialbenachrichtigung aktiviert ist.	
² Der Drucker wird angehalten, sobald einige Materialien verbraucht sind, um eine Beschädigung zu vermeiden.	

4 Klicken Sie auf **Übernehmen**.

Ändern von vertraulichen Druckeinstellungen

Hinweis: Diese Funktion ist nur für Netzwerkdrucker und an Druckserver angeschlossene Drucker verfügbar.

1 Öffnen Sie einen Webbrowser, und geben Sie die IP-Adresse des Druckers in das Adressfeld ein.

Hinweise:

- Sie finden die IP-Adresse des Druckers im Abschnitt "TCP/IP" des Menüs "Netzwerk/Berichte". Die IP-Adresse wird in vier Zahlengruppen angezeigt, die durch Punkte voneinander abgetrennt sind. Beispiel: 123.123.123.123.

- Wenn Sie einen Proxyserver verwenden, deaktivieren Sie ihn vorübergehend, um die Webseite ordnungsgemäß zu laden.
- 2 Klicken Sie auf **Konfiguration** > Registerkarte **Andere Einstellungen** > **Sicherheit** > **Druckeinrichtung f. vertrauliche Jobs**.
 - 3 Ändern der Einstellungen:
 - Legen Sie eine maximal zulässige Anzahl an PIN-Zugriffsversuchen fest. Wenn ein Benutzer die festgelegte Anzahl an PIN-Zugriffsversuchen überschreitet, werden alle Druckaufträge dieses Benutzers gelöscht.
 - Legen Sie einen Ablaufszeitraum für vertrauliche Druckaufträge fest. Wenn ein Benutzer die Aufträge nicht innerhalb des festgelegten Zeitraums gedruckt hat, werden alle Druckaufträge für diesen Benutzer gelöscht.
 - 4 Speichern Sie die geänderten Einstellungen.

Druckereinstellungen auf andere Drucker kopieren

Hinweis: Diese Funktion steht nur auf Netzwerkdruckern zur Verfügung.

- 1 Öffnen Sie einen Webbrowser, und geben Sie die IP-Adresse des Druckers in das Adressfeld ein.

Hinweise:

- Sie finden die IP-Adresse des Druckers im Abschnitt "TCP/IP" des Menüs "Netzwerk/Berichte". Die IP-Adresse wird in vier Zahlengruppen angezeigt, die durch Punkte voneinander abgetrennt sind. Beispiel: 123.123.123.123.
 - Wenn Sie einen Proxyserver verwenden, deaktivieren Sie ihn vorübergehend, um die Webseite ordnungsgemäß zu laden.
- 2 Klicken Sie auf **Druckereinst. kopieren**.
 - 3 Um die Spracheinstellungen zu ändern, wählen Sie eine Sprache aus der Dropdown-Liste aus, und klicken sie auf **Klicken Sie hier, um die Sprache zu übernehmen**.
 - 4 Klicken Sie auf **Druckereinstellungen**.
 - 5 Geben Sie die IP-Adressen des Quell- und des Zieldruckers in die entsprechenden Felder ein.

Hinweis: Wenn Sie einen Zieldrucker hinzufügen oder entfernen möchten, klicken Sie auf **Ziel-IP hinzufügen** oder **Ziel-IP entfernen**.
 - 6 Klicken Sie auf **Druckereinst. kopieren**.

Wiederherstellen der Werksvorgaben

Wenn Sie eine Liste aktueller Menüeinstellungen zur Referenz aufbewahren möchten, drucken Sie eine Seite mit den Menüeinstellungen aus, bevor Sie die Werksvorgaben wiederherstellen. Weitere Informationen finden Sie unter "Drucken einer Seite mit Menüeinstellungen" auf Seite 45.

Eine umfassendere Methode zum Wiederherstellen der Werksvorgaben des Druckers besteht darin, die Option "Alle Einstellungen löschen" auszuführen. Weitere Informationen finden Sie unter "Löschen des nicht flüchtigen Speichers" auf Seite 132.

Warnung - Mögliche Schäden: Durch die Wiederherstellung der Werksvorgaben werden die meisten Druckereinstellungen auf die Werksvorgaben zurückgesetzt. Davon ausgenommen sind die Displaysprache, benutzerdefinierte Papierformate und Meldungen sowie die Netzwerk-/Anschluss-Menüeinstellungen. Die in den RAM heruntergeladenen Ressourcen werden gelöscht. In den Flash-Speicher oder auf die Druckerfestplatte geladene Ressourcen werden nicht gelöscht.

Wechseln Sie auf dem Startbildschirm zu:



>Einstellungen >Allgemeine Einstellungen >Werksvorgaben >Jetzt wiederherstellen >



Beseitigen von Staus

Papierstauungen werden am Bedienfeld des Druckers angezeigt. Sie beschreiben den Bereich, in dem der Stau aufgetreten ist.

Vermeiden von Papierstaus

Richtiges Einlegen von Papier

- Stellen Sie sicher, dass das Papier flach im Fach liegt.

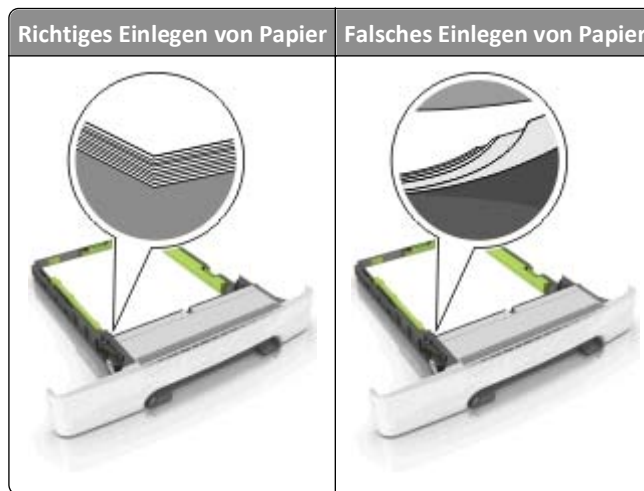

- Nehmen Sie kein Fach heraus, während der Drucker einen Druckauftrag ausführt.
- Legen Sie kein Papier in ein Fach ein, während der Drucker einen Druckauftrag ausführt. Legen Sie vor dem Drucken oder bei entsprechender Aufforderung Papier ein.
- Legen Sie nicht zu viel Papier ein. Stellen Sie sicher, dass die Stapelhöhe die Markierung für die maximale Füllhöhe nicht überschreitet.

- Schieben Sie das Papier nicht in die Zuführung. Legen Sie das Papier wie in der Abbildung gezeigt ein.

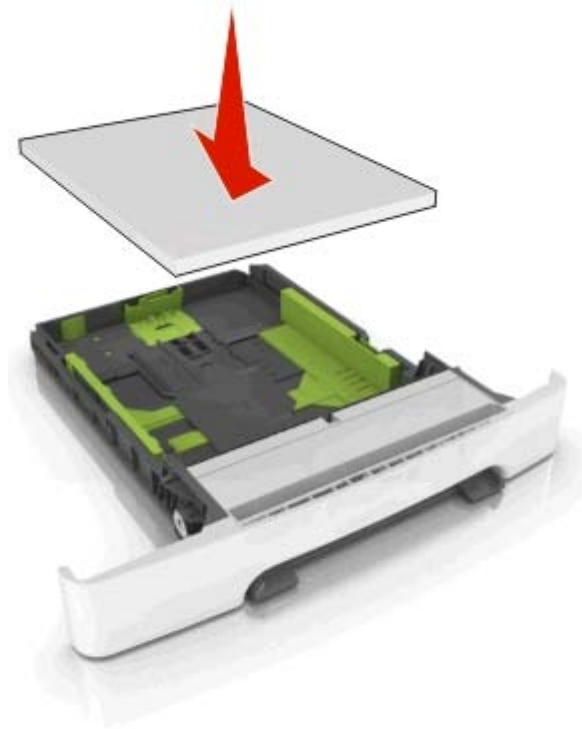

- Stellen Sie sicher, dass die Führungen im Fach oder in der Universalzuführung korrekt eingestellt sind und nicht eng am Papier oder den Briefumschlägen anliegen.
- Schieben Sie das Fach fest in den Drucker ein, nachdem Sie Papier eingelegt haben.

Verwenden von empfohlenem Papier

- Verwenden Sie nur empfohlenes Papier bzw. empfohlene Spezialdruckmedien.
- Legen Sie kein Papier ein, das Knitterspuren oder Falten aufweist bzw. feucht oder gewellt ist.
- Biegen Sie das Papier vor dem Einlegen in beide Richtungen und gleichen Sie die Kanten an.



- Verwenden Sie kein Papier, das manuell zugeschnitten wurde.
- Legen Sie keine unterschiedlichen Papierformate, -gewichte oder -sorten in ein Fach ein.
- Stellen Sie sicher, dass Papierformat und -sorte auf dem Computer oder Druckerbedienfeld richtig eingestellt wurden.
- Lagern Sie das Papier entsprechend den Empfehlungen des Herstellers.

Bedeutung von Papierstaumeldungen und Erkennen von Papierstaubereichen

Bei einem Papierstau wird eine Meldung mit Angabe des Papierstaubereichs und einem Hinweis zur Staubeseitigung auf dem Druckerdisplay angezeigt. Öffnen Sie die auf dem Display angegebenen Klappen, Abdeckungen und Fächer, um den Stau zu beseitigen.

Hinweis: Wenn "Nach Stau weiter" auf "Ein" oder "Auto" festgelegt ist, werden gestaute Seiten erneut gedruckt. Bei der Einstellung "Auto" ist jedoch nicht gewährleistet, dass die Seite gedruckt wird.

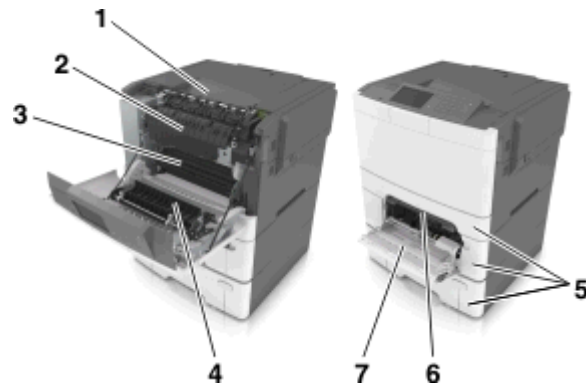



	Papierstaubereich	Meldung auf dem Display	Maßnahme
1	Standardablage	[x]-Papierstau, Stau in Standardablage beseitigen. [203.xx]	Entfernen Sie das gestaute Papier.
2	Fixierstation	[x]-Papierstau, vordere Klappe öffnen, um Stau an Fixierstation zu beseitigen. [202.xx]	Öffnen Sie die vordere Klappe, ziehen Sie den Hebel, halten Sie die Abdeckung der Fixierstation nach unten und entfernen Sie das gestaute Papier.
3	Vordere Klappe	[x]-Papierstau, vordere Klappe öffnen. [20y.xx]	Öffnen Sie die vordere Klappe und entfernen Sie das gestaute Papier.
4	Duplex	[x]-Papierstau, vordere Klappe öffnen, um Duplexeinheit zu leeren. [23y.xx]	Öffnen Sie die vordere Klappe und entfernen Sie das gestaute Papier.
5	Fach [x]	[x]-Papierstau, Fach [x] öffnen. [24y.xx]	Ziehen Sie das angegebene Fach heraus und entfernen Sie das gestaute Papier.
6	Manuelle Zuführung	[x]-Papierstau, Papierstau in der manuellen Zufuhr beseitigen. [251.xx]	Entfernen Sie das gestaute Papier.
7	Univer&salzuführung	[x]-Papierstau, Papierstau in der Universalzuführung beseitigen. [250.xx]	Drücken Sie den Papierlösehebel, um die Papierrollen anzuheben, und entfernen Sie das gestaute Papier.

[x]-Papierstau, Stau in Standardablage beseitigen.

- Greifen Sie das gestaute Papier auf beiden Seiten, und ziehen Sie es vorsichtig heraus.

Hinweis: Stellen Sie sicher, dass alle Papierteile entfernt werden.



- 2 Drücken Sie auf dem Druckerbedienfeld , um die Meldung zu löschen und den Druckvorgang fortzusetzen. Wählen Sie bei Druckermodellen ohne Touchscreen **Weiter >Beseitigen Sie den Stau und drücken Sie "OK"** und drücken Sie dann zur Bestätigung .

[x]-Papierstau, vordere Klappe öffnen, um Stau an Fixierstation zu beseitigen.

- 1 Öffnen Sie die vordere Klappe.



VORSICHT - HEISSE OBERFLÄCHE: Das Innere des Druckers kann sehr heiß sein. Vermeiden Sie Verletzungen, indem Sie heiße Komponenten stets abkühlen lassen, bevor Sie ihre Oberfläche berühren.



- 2 Ziehen Sie den grünen Hebel, um die Abdeckung der Fixierstation zu öffnen.

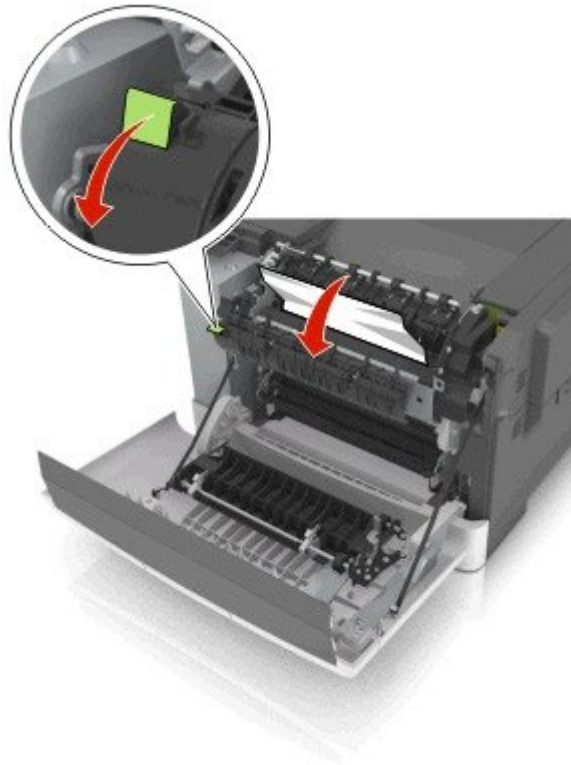



- 3 Halten Sie die Abdeckung der Fixierstation nach unten und entfernen Sie das gestaute Papier.

Hinweis: Stellen Sie sicher, dass alle Papierteile entfernt werden.



- Schließen Sie die vordere Klappe.



- Drücken Sie auf dem Druckerbedienfeld , um die Meldung zu löschen und den Druckvorgang fortzusetzen. Wählen Sie bei Druckermodellen ohne Touchscreen **Weiter >Beseitigen Sie den Stau und drücken Sie "OK"** und drücken Sie dann zur Bestätigung .

[x]-Papierstau, vordere Klappe öffnen.

- Öffnen Sie die vordere Klappe.

 **VORSICHT - HEISSE OBERFLÄCHE:** Das Innere des Druckers kann sehr heiß sein. Vermeiden Sie Verletzungen, indem Sie heiße Komponenten stets abkühlen lassen, bevor Sie ihre Oberfläche berühren.





- Greifen Sie das gestaute Papier auf beiden Seiten, und ziehen Sie es vorsichtig heraus.

Hinweis: Stellen Sie sicher, dass alle Papierteile entfernt werden.



3 Schließen Sie die vordere Klappe.



4 Drücken Sie auf dem Druckerbedienfeld , um die Meldung zu löschen und den Druckvorgang fortzusetzen. Wählen Sie bei Druckermodellen ohne Touchscreen **Weiter >Beseitigen Sie den Stau und drücken Sie "OK"** und drücken Sie dann zur Bestätigung .

[x]-Papierstau, vordere Klappe öffnen, um Duplexeinheit zu leeren.

1 Öffnen Sie die vordere Klappe.

 **VORSICHT - HEISSE OBERFLÄCHE:** Das Innere des Druckers kann sehr heiß sein. Vermeiden Sie Verletzungen, indem Sie heiße Komponenten stets abkühlen lassen, bevor Sie ihre Oberfläche berühren.



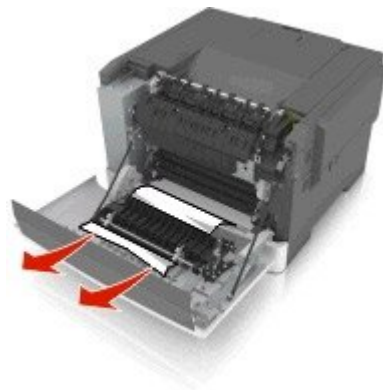

2 Greifen Sie das gestaute Papier auf beiden Seiten, und ziehen Sie es vorsichtig heraus.

Hinweis: Stellen Sie sicher, dass alle Papierteile entfernt werden.



3 Schließen Sie die vordere Klappe.



4 Drücken Sie auf dem Druckerbedienfeld , um die Meldung zu löschen und den Druckvorgang fortzusetzen. Wählen Sie bei Druckermodellen ohne Touchscreen **Weiter >Beseitigen Sie den Stau und drücken Sie "OK"** und drücken Sie dann zur Bestätigung .

[x]-Papierstau, Fach [x] öffnen.

- 1 Ziehen Sie das Fach vollständig aus dem Drucker heraus.

Hinweis: Die Meldung auf der Druckeranzeige gibt das Fach an, in dem sich das gestaute Papier befindet.





- 2 Greifen Sie das gestaute Papier auf beiden Seiten, und ziehen Sie es vorsichtig heraus.

Hinweis: Stellen Sie sicher, dass alle Papierteile entfernt werden.



- 3 Schieben Sie die Zuführung ein.

- 4 Drücken Sie auf dem Druckerbedienfeld , um die Meldung zu löschen und den Druckvorgang fortzusetzen. Wählen Sie bei Druckermodellen ohne Touchscreen **Weiter** > **Beseitigen Sie den Stau und drücken Sie "OK"** und drücken Sie dann zur Bestätigung .

[x]-Papierstau, Papierstau in der manuellen Zufuhr beseitigen.

- 1 Ziehen Sie das 250-Blatt-Standardfach (Fach 1) und die manuelle Zuführung heraus.





- 2 Greifen Sie das gestaute Papier auf beiden Seiten und ziehen Sie es vorsichtig heraus.

Hinweis: Stellen Sie sicher, dass alle Papierteile entfernt werden.



- 3 Schieben Sie die Zuführung ein.

- 4 Drücken Sie auf dem Druckerbedienfeld , um die Meldung zu löschen und den Druckvorgang fortzusetzen. Wählen Sie bei Druckermodellen ohne Touchscreen **Weiter >Beseitigen Sie den Stau und drücken Sie "OK"** und drücken Sie dann zur Bestätigung .

[x]-Papierstau, Papierstau in der Universalzuführung beseitigen

- 1 Drücken Sie den Papierlösehebel in der Universalzuführung, um an das gestaute Papier zu gelangen, und ziehen Sie es vorsichtig heraus.

Hinweis: Stellen Sie sicher, dass alle Papierteile entfernt werden.



- 2** Biegen Sie den Papierstapel in beide Richtungen, um die Blätter voneinander zu lösen. Das Papier darf nicht geknickt oder geknittert werden. Klopfen Sie die Kanten auf einer ebenen Fläche gerade.





- 3** Legen Sie das Papier erneut in die Universalzuführung ein.



- 4 Verschieben Sie die Papierführung so, dass sie leicht am Rand des Papierstapels anliegt.



- 5 Drücken Sie auf dem Druckerbedienfeld , um die Meldung zu löschen und den Druckvorgang fortzusetzen. Wählen Sie bei Druckermodellen ohne Touchscreen **Weiter** >  > **Beseitigen Sie den Stau und drücken Sie "OK"** > .

Fehlerbehebung

Bedeutung der Druckermeldungen

Farbe anpassen

Warten Sie, bis der Vorgang abgeschlossen ist.

[Papiereinzug] ändern in [Name der Benutzersorte]

Probieren Sie eine oder mehrere der folgenden Methoden:

- Legen Sie das Papier des richtigen Formats und der richtigen Sorte in das Fach ein und wählen Sie auf dem Druckerbedienfeld **Austauschen von Papier abgeschlossen**, um die Meldung zu löschen und den Druckvorgang fortzusetzen. Drücken Sie bei Druckermodellen ohne Touchscreen zur Bestätigung .
- **Hinweis:** Stellen Sie sicher, dass auf dem Druckerbedienfeld das Papierformat und die Papiersorte im Menü "Papier" festgelegt wurden.
- Brechen Sie den Druckauftrag ab.

[Papiereinzug] ändern in [benutzerdefinierte Zeichenfolge]

Probieren Sie eine oder mehrere der folgenden Methoden:

- Legen Sie das Papier des richtigen Formats und der richtigen Sorte in das Fach ein und wählen Sie auf dem Druckerbedienfeld **Austauschen von Papier abgeschlossen**, um die Meldung zu löschen und den Druckvorgang fortzusetzen. Drücken Sie bei Druckermodellen ohne Touchscreen zur Bestätigung .
- **Hinweis:** Stellen Sie sicher, dass auf dem Druckerbedienfeld das Papierformat und die Papiersorte im Menü "Papier" festgelegt wurden.
- Brechen Sie den Druckauftrag ab.

[Papiereinzug] ändern in [Papiersorte] [Papierformat]

Probieren Sie eine oder mehrere der folgenden Methoden:

- Legen Sie das Papier des richtigen Formats und der richtigen Sorte in das Fach ein und wählen Sie auf dem Druckerbedienfeld **Austauschen von Papier abgeschlossen**, um die Meldung zu löschen und den Druckvorgang fortzusetzen. Drücken Sie bei Druckermodellen ohne Touchscreen zur Bestätigung .
- **Hinweis:** Stellen Sie sicher, dass auf dem Druckerbedienfeld das Papierformat und die Papiersorte im Menü "Papier" festgelegt wurden.
- Brechen Sie den Druckauftrag ab.

Klappe schließen

Stellen Sie sicher, dass die rechte Seitenabdeckung angebracht ist und schließen Sie die vordere und obere Klappe, um die Meldung zu löschen.

Wenig [Farbe] Toner [88.xy]

Möglicherweise müssen Sie eine Tonerkassette bestellen. Wählen Sie gegebenenfalls **Fortfahren** aus, um die Meldung zu löschen und den Druckvorgang fortzusetzen. Drücken Sie bei Druckermodellen ohne Touchscreen zur

Bestätigung .

Kassette [Farbe] fast leer [88.xy]

Wählen Sie gegebenenfalls auf dem Druckerbedienfeld **Fortfahren** aus, um die Meldung zu löschen und den Druckvorgang fortzusetzen. Drücken Sie bei Druckermodellen ohne Touchscreen zur Bestätigung .

Kassette [Farbe] sehr wenig Toner [88.xy]

Die Tonerkassette muss möglicherweise sehr bald ausgetauscht werden. Weitere Informationen finden Sie im Abschnitt "Austauschen von Verbrauchsmaterial" im *Benutzerhandbuch*.

Wählen Sie gegebenenfalls auf dem Druckerbedienfeld **Fortfahren** aus, um die Meldung zu löschen und den Druckvorgang fortzusetzen. Drücken Sie bei Druckermodellen ohne Touchscreen zur Bestätigung .

Belichtungskit Schwarz und Farbe wenig Kapazität [84.xy]

Möglicherweise müssen Sie ein Belichtungskit bestellen. Wählen Sie gegebenenfalls auf dem Bedienfeld des Druckers **Fortfahren** aus, um die Meldung zu löschen und den Druckvorgang fortzusetzen. Drücken Sie bei Druckermodellen ohne Touchscreen zur Bestätigung .

Belichtungskit Schwarz und Farbe fast leer [84.xy]

Wählen Sie gegebenenfalls auf dem Bedienfeld des Druckers **Fortfahren** aus, um die Meldung zu löschen und den Druckvorgang fortzusetzen. Drücken Sie bei Druckermodellen ohne Touchscreen zur Bestätigung .



Belichtungskit Schwarz und Farbe sehr wenig Kapazität [84.xy]

Das Belichtungskit muss möglicherweise sehr bald ausgetauscht werden. Weitere Informationen finden Sie im Abschnitt "Austauschen von Verbrauchsmaterial" im *Benutzerhandbuch*.

Wählen Sie gegebenenfalls auf dem Bedienfeld des Druckers **Fortfahren** aus, um die Meldung zu löschen und den Druckvorgang fortzusetzen. Drücken Sie bei Druckermodellen ohne Touchscreen zur Bestätigung .

Komplexe Seite, einige Daten wurden u. U. nicht gedruckt [39]

Probieren Sie eine oder mehrere der folgenden Methoden:

- Wählen Sie auf dem Bedienfeld des Druckers die Option **Fortfahren** aus, um die Meldung zu löschen und den Druckvorgang fortzusetzen. Drücken Sie bei Druckermodellen ohne Touchscreen zur Bestätigung .
- Brechen Sie den aktuellen Druckauftrag ab. Drücken Sie bei Druckermodellen ohne Touchscreen zur Bestätigung .
- Installieren Sie zusätzlichen Druckerspeicher.

Konfigurationsänderung, einige angehaltene Jobs wurden nicht wiederhergestellt [57]

Angehaltene Aufträge wurden für ungültig erklärt, weil am Drucker eine der folgenden Änderungen vorgenommen wurde:

- Die Firmware des Druckers wurde aktualisiert.
- Das Fach für den Druckauftrag wurde entfernt.
- Der Druckauftrag wird von einem Flash-Laufwerk gesendet, das nicht mehr an den USB-Anschluss angeschlossen ist.
- Die Druckerfestplatte enthält Druckaufträge, die gespeichert wurden, als sich die Festplatte in einem anderen Druckermodell befand.

Wählen Sie auf dem Druckerbedienfeld **Fortfahren**, um die Meldung zu löschen. Drücken Sie bei Druckermodellen ohne Touchscreen , um den Befehl zu bestätigen.

Beschädigter Flash-Speicher gefunden [51]

Probieren Sie eine oder mehrere der folgenden Methoden:

- Tauschen Sie die beschädigte Flash-Speicherkarte aus.
- Wählen Sie auf dem Bedienfeld des Druckers **Fortfahren** aus, um die Meldung zu ignorieren und den Druckvorgang fortzusetzen. Drücken Sie bei Druckermodellen ohne Touchscreen zur Bestätigung .
- Brechen Sie den aktuellen Druckauftrag ab.

Fehler beim Lesen des USB-Laufwerks. USB entfernen.

Es wurde ein nicht unterstütztes USB-Gerät eingesetzt. Nehmen Sie das USB-Gerät heraus, und setzen Sie ein unterstütztes Gerät ein.

Fehler beim Lesen des USB-Hubs. Entfernen Sie den Hub.

Es wurde ein nicht unterstützter USB-Hub eingesetzt. Nehmen Sie den USB-Hub heraus, und setzen Sie einen geeigneten ein.

Inkompatibles Fach [x] [59]

Entfernen Sie das angegebene Fach und setzen Sie es wieder ein, um die Meldung zu löschen.

Falsches Papierformat, [Papiereinzug] offen [34]

Probieren Sie eine oder mehrere der folgenden Methoden:

- Legen Sie das richtige Papierformat in das Fach ein.
- Wählen Sie auf dem Bedienfeld des Druckers **Fortfahren** aus, um die Meldung zu löschen und den Auftrag über ein anderes Papierfach zu drucken. Drücken Sie bei Druckermodellen ohne Touchscreen zur Bestätigung .
- Überprüfen Sie die Längen- und Seitenführungen, und stellen Sie sicher, dass das Papier korrekt im Fach eingelegt ist.
- Stellen Sie sicher, dass Papierformat und Papiersorte unter "Druckeinstellungen" oder "Drucken" richtig angegeben sind.
- Stellen Sie sicher, dass auf dem Bedienfeld des Druckers das Papierformat und die Papiersorte im Menü "Papier" festgelegt wurden.
- Stellen Sie sicher, dass das Papierformat richtig festgelegt wurde. Wenn beispielsweise "Universal-Zufuhr Format" auf "Universal" eingestellt ist, dann stellen Sie sicher, dass das Papier groß genug für die zu druckenden Daten ist.
- Brechen Sie den Druckauftrag ab.

Fach [x] einsetzen

Setzen Sie das angegebene Fach in den Drucker ein.

Nicht genug Speicher für Flash-Speicher-Defragmentierung [37]

Probieren Sie eine oder mehrere der folgenden Methoden:

- Wählen Sie auf dem Bedienfeld des Druckers **Fortfahren** aus, um die Defragmentierung anzuhalten und den Druckvorgang fortzusetzen. Drücken Sie bei Druckermodellen ohne Touchscreen zur Bestätigung .
- Löschen Sie Schriftarten, Makros und andere Daten aus dem Drucker Speicher.
- Installieren Sie zusätzlichen Drucker Speicher.

Nicht genug Speicher, einige angehaltene Druckaufträge wurden gelöscht [37]

Der Drucker löscht einige der angehaltenen Druckaufträge, um aktuelle Druckaufträge zu verarbeiten.

Wählen Sie **Fortfahren** aus, um die Meldung zu löschen. Drücken Sie bei Druckermodellen ohne Touchscreen , um den Befehl zu bestätigen.

Nicht genügend Speicher zum Sortieren des Auftrags [37]

Probieren Sie eine oder mehrere der folgenden Methoden:

- Wählen Sie zum Drucken des bereits gespeicherten Teils des Auftrags und zum Sortieren des restlichen Druckauftrags auf dem Bedienfeld des Druckers die Option **Fortfahren** aus. Drücken Sie bei Druckermodellen ohne Touchscreen zur Bestätigung **OK**.
- Brechen Sie den aktuellen Druckauftrag ab.

Nicht genug Speicher für die Funktion "Ressourcen speichern" [35]

Installieren Sie zusätzlichen Drucker Speicher oder wählen Sie auf dem Bedienfeld des Druckers die Option **Fortfahren** aus, um die Funktion "Ressourcen speichern" zu deaktivieren, die Meldung zu löschen und den Druckvorgang fortzusetzen. Drücken Sie bei Druckermodellen ohne Touchscreen zur Bestätigung **OK**.

Nicht genug Speicher, einige angehaltene Aufträge werden nicht wiederhergestellt [37]

Probieren Sie eine oder mehrere der folgenden Methoden:

- Wählen Sie auf dem Druckerbedienfeld **Fortfahren**, um die Meldung zu löschen. Drücken Sie bei Druckermodellen ohne Touchscreen **OK**, um den Befehl zu bestätigen.
- Löschen Sie andere angehaltene Aufträge, um zusätzlichen Drucker Speicher freizugeben.

[Papiereinzug] auffüllen mit [Name der Benutzersorte]

Probieren Sie eine oder mehrere der folgenden Methoden:

- Legen Sie das korrekte Papierformat bzw. die korrekte Papiersorte in das Fach oder die Zuführung ein.
- Um das Fach mit dem richtigen Papierformat bzw. der richtigen Papiersorte zu verwenden, wählen Sie auf dem Druckerbedienfeld **Einlegen von Papier abgeschlossen** aus. Drücken Sie bei Druckermodellen ohne Touchscreen zur Bestätigung **OK**.

Hinweis: Wenn der Drucker ein Fach findet, in das Papier der richtigen Sorte und des erforderlichen Formats eingelegt ist, zieht er das Papier aus diesem Fach ein. Wenn der Drucker kein Fach mit Papier findet, das die richtige Sorte und das richtige Format enthält, druckt er auf Papier, das sich im Standardpapiereinzug befindet.

- Brechen Sie den aktuellen Druckauftrag ab.

[Papiereinzug] auffüllen mit [benutzerdefinierte Zeichenfolge]

Probieren Sie eine oder mehrere der folgenden Methoden:

- Legen Sie das korrekte Papierformat bzw. die korrekte Papiersorte in das angegebene Fach oder in die entsprechende Zuführung ein.
- Um das Fach mit dem richtigen Papierformat bzw. der richtigen Papiersorte zu verwenden, wählen Sie auf dem Druckerbedienfeld **Einlegen von Papier abgeschlossen** aus. Drücken Sie bei Druckermodellen ohne Touchscreen zur Bestätigung .

Hinweis: Wenn der Drucker ein Fach findet, in das Papier der richtigen Sorte und des erforderlichen Formats eingelegt ist, zieht er das Papier aus diesem Fach ein. Wenn der Drucker kein Fach mit Papier findet, das die richtige Sorte und das richtige Format enthält, druckt er auf Papier, das sich im Standardpapiereinzug befindet.

- Brechen Sie den aktuellen Druckauftrag ab.

[Papiereinzug] auffüllen mit [Papierformat]

Probieren Sie eine oder mehrere der folgenden Methoden:

- Legen Sie das korrekte Papierformat in das Fach oder die Zuführung ein.
- Um das Fach oder die Zuführung mit dem richtigen Papierformat zu verwenden, wählen Sie auf der Druckerbedienkonsole die Option **Einlegen von Papier abgeschlossen** aus. Drücken Sie bei Druckermodellen ohne Touchscreen zur Bestätigung .

Hinweis: Wenn der Drucker ein Fach findet, in das Papier des richtigen Formats eingelegt ist, zieht er das Papier aus diesem Fach ein. Wenn der Drucker kein Fach mit Papier findet, das das richtige Format enthält, druckt er auf Papier, das sich im Standardpapiereinzug befindet.

- Brechen Sie den aktuellen Druckauftrag ab.

[Papiereinzug] auffüllen mit [Papiersorte] [Papierformat]

Probieren Sie eine oder mehrere der folgenden Methoden:

- Legen Sie das korrekte Papierformat und die korrekte Papiersorte in das Fach oder die Zuführung ein.
- Um das Fach oder die Zuführung mit dem richtigen Papierformat und der richtigen Papiersorte zu verwenden, wählen Sie auf dem Druckerbedienfeld die Option **Einlegen von Papier abgeschlossen** aus. Drücken Sie bei Druckermodellen ohne Touchscreen zur Bestätigung .

Hinweis: Wenn der Drucker ein Fach findet, in das Papier der richtigen Sorte und des erforderlichen Formats eingelegt ist, zieht er das Papier aus diesem Fach ein. Wenn der Drucker kein Fach mit Papier findet, das das richtige Format und die richtige Sorte enthält, druckt er auf Papier, das sich im Standardpapiereinzug befindet.

- Brechen Sie den aktuellen Druckauftrag ab.

Manu. Zuf. auffüllen mit [benutzerdefinierte Zeichenfolge]

Probieren Sie eine oder mehrere der folgenden Methoden:

- Legen Sie das korrekte Papierformat bzw. die korrekte Papiersorte in die Zuführung ein.
- Je nach Druckermodell drücken Sie auf dem Druckerbedienfeld **Aufforderung für jede Seite, Papier eingelegt** oder , um die Meldung zu löschen und den Druckvorgang fortzusetzen.

- Brechen Sie den aktuellen Druckauftrag ab.

Manu. Zuf. auffüllen mit [Name der Benutzersorte]

Probieren Sie eine oder mehrere der folgenden Methoden:

- Legen Sie das korrekte Papierformat bzw. die korrekte Papiersorte in die Zuführung ein.
- Je nach Druckermodell drücken Sie auf dem Druckerbedienfeld **Aufforderung für jede Seite, Papier eingelegt** oder , um die Meldung zu löschen und den Druckvorgang fortzusetzen.
- Brechen Sie den aktuellen Druckauftrag ab.

Manuelle Zuführung auffüllen mit [Papierformat]

Probieren Sie eine oder mehrere der folgenden Methoden:

- Legen Sie das korrekte Papierformat in die Zuführung ein.
- Je nach Druckermodell drücken Sie auf dem Druckerbedienfeld **Aufforderung für jede Seite, Papier eingelegt** oder , um die Meldung zu löschen und den Druckvorgang fortzusetzen.
- Brechen Sie den aktuellen Druckauftrag ab.

Manuelle Zuführung auffüllen mit [Papiersorte] [Papierformat]

Probieren Sie eine oder mehrere der folgenden Methoden:

- Legen Sie das korrekte Papierformat bzw. die korrekte Papiersorte in die Zuführung ein.
- Je nach Druckermodell drücken Sie auf dem Druckerbedienfeld **Aufforderung für jede Seite, Papier eingelegt** oder , um die Meldung zu löschen und den Druckvorgang fortzusetzen.
- Brechen Sie den aktuellen Druckauftrag ab.

Wartungskit wenig Kapazität [80.xy]

Möglicherweise müssen Sie ein Wartungskit bestellen. Weitere Informationen erhalten Sie vom Kundendienst unter <http://support.lexmark.com> oder vom für Sie zuständigen Kundendienstvertreter. Wählen Sie gegebenenfalls **Fortfahren** aus, um die Meldung zu löschen und den Druckvorgang fortzusetzen. Drücken Sie bei Druckermodellen ohne Touchscreen zur Bestätigung .

Wartungskit bald wenig Kapazität [80.xy]

Weitere Informationen erhalten Sie vom Kundendienst unter <http://support.lexmark.com> oder vom für Sie zuständigen Kundendienstvertreter. Wählen Sie gegebenenfalls **Fortfahren** aus, um die Meldung zu löschen und den Druckvorgang fortzusetzen. Drücken Sie bei Druckermodellen ohne Touchscreen zur Bestätigung .

Wartungskit sehr wenig Kapazität [80.xy]

Das Wartungskit muss möglicherweise sehr bald ausgetauscht werden. Wenn Sie weitere Informationen benötigen, wenden Sie sich an den Kundendienst unter <http://support.lexmark.com> oder an den zuständigen Kundendienstvertreter.

Wählen Sie gegebenenfalls auf dem Druckerbedienfeld **Fortfahren** aus, um die Meldung zu löschen und den Druckvorgang fortzusetzen. Drücken Sie bei Druckermodellen ohne Touchscreen zur Bestätigung .

Speicher voll [38]

Probieren Sie eine oder mehrere der folgenden Methoden:

- Wählen Sie auf dem Druckerbedienfeld **Fortfahren** aus, um die Meldung zu löschen. Drücken Sie bei Druckermodellen ohne Touchscreen zur Bestätigung .
- Installieren Sie zusätzlichen Druckerspeicher.

Netzwerk [x] Softwarefehler [54]

Probieren Sie eine oder mehrere der folgenden Methoden:

- Wählen Sie auf dem Bedienfeld des Druckers **Fortsetzen** aus, um den Druckvorgang fortzusetzen. Drücken Sie bei Druckermodellen ohne Touchscreen zur Bestätigung .
- Schalten Sie den Drucker aus, warten Sie etwa 10 Sekunden lang, und schalten Sie den Drucker dann wieder ein.
- Aktualisieren Sie die Netzwerk-Firmware auf dem Drucker bzw. Druckserver. Weitere Informationen erhalten Sie vom Kundendienst.

Nicht genug freier Platz in Flash-Speicher für Ressourcen [52]

Probieren Sie eine oder mehrere der folgenden Methoden:

- Wählen Sie auf dem Bedienfeld des Druckers **Fortfahren** aus, um die Meldung zu löschen und den Druckvorgang fortzusetzen. Drücken Sie bei Druckermodellen ohne Touchscreen zur Bestätigung .
- Löschen Sie Schriftarten, Makros und andere Daten, die im Flash-Speicher abgelegt sind.
- Installieren Sie eine größere Flash-Speicherkarte.

Hinweis: Geladene Schriftarten und Makros, die nicht zuvor in den Flash-Speicher geschrieben wurden, werden gelöscht.

Siehe Benutzerhandbuch [33.xy] für nicht von Lexmark stammende [Farbe] [Verbrauchsmaterialien]

Hinweis: Die Verbrauchsmaterialien können für eine Tonerkassette oder das BelichtungsKit stehen.



Der Drucker hat festgestellt, dass Verbrauchsmaterialien oder Teile verwendet werden, die nicht von Lexmark stammen.

Ihr Lexmark Drucker funktioniert dann am besten, wenn Originalverbrauchsmaterialien und Originalteile von Lexmark verwendet werden. Die Verwendung von Verbrauchsmaterialien oder Teilen von Drittanbietern könnte die Leistung, Zuverlässigkeit oder Lebensdauer des Druckers und seiner Bildkomponenten beeinträchtigen.

Sämtliche Lebensdauerindikatoren sind darauf ausgerichtet, dass Verbrauchsmaterialien und Teile von Lexmark verwendet werden. Werden Verbrauchsmaterialien oder Teile von Drittanbietern verwendet, kann dies zu unvorhersehbaren Ergebnissen führen. Werden Bildkomponenten länger als vorgesehen verwendet, können der Lexmark Drucker oder entsprechende Komponenten dadurch beschädigt werden.

Warnung - Mögliche Schäden: Die Verwendung von Verbrauchsmaterialien oder Teilen von Drittanbietern kann sich auf die Garantie auswirken. Schäden, die durch die Verwendung von Verbrauchsmaterialien oder Teilen von Drittanbietern entstanden sind, werden u. U. nicht durch die Garantie abgedeckt.

Wenn Sie diese Risiken eingehen und weiterhin Verbrauchsmaterialien oder Teile im Drucker verwenden möchten, bei denen es sich nicht um das Original handelt, drücken Sie auf dem Druckerbedienfeld gleichzeitig die Tasten  und # und halten Sie sie 15 Sekunden lang gedrückt.

Drücken Sie bei Druckermodellen ohne Touchscreen gleichzeitig 15 Sekunden lang  und , um die Meldung zu löschen und den Druckvorgang fortzusetzen.

Wenn Sie diese Risiken nicht akzeptieren möchten, nehmen Sie Verbrauchsmaterialien oder Teile eines Drittanbieters aus dem Drucker heraus und legen bzw. setzen Sie dann Originalverbrauchsmaterialien oder Originalteile von Lexmark ein.

Hinweis: Eine Liste der unterstützten Verbrauchsmaterialien finden Sie im Abschnitt "Bestellen von Verbrauchsmaterialien" des *Benutzerhandbuchs* oder unter www.lexmark.com.

Fehler PPDS-Schrift [50]

Probieren Sie eine oder mehrere der folgenden Methoden:

- Wählen Sie auf dem Bedienfeld des Druckers **Fortfahren** aus, um die Meldung zu löschen und den Druckvorgang fortzusetzen. Drücken Sie bei Druckermodellen ohne Touchscreen zur Bestätigung .
- Wenn der Drucker die erforderliche Schriftart nicht findet, wählen Sie auf dem Bedienfeld des Druckers folgende Optionen aus:
PPDS (Menü) > Beste Anpassung > Ein
Daraufhin findet der Drucker eine ähnliche Schriftart und formatiert den betreffenden Text neu.
- Brechen Sie den aktuellen Druckauftrag ab.

Fehlende oder nicht reagierende Druckkassette [Farbe] wieder einsetzen [31.xy]

Probieren Sie eine oder mehrere der folgenden Methoden:

- Setzen Sie die fehlende Tonerkassette ein. Weitere Informationen finden Sie im Abschnitt "Austauschen von Verbrauchsmaterial" im *Benutzerhandbuch*.
- Nehmen Sie die nicht reagierende Kassette heraus und setzen Sie sie dann wieder ein.

Hinweis: Wenn die Meldung angezeigt wird, nachdem die Kassette erneut eingesetzt wurde, ist die Kassette möglicherweise beschädigt. Ersetzen Sie die Druckkassette.

Fehlendes oder nicht reagierendes Belichtungskit Schwarz und Farbe wieder einsetzen [31.xy]

Probieren Sie eine oder mehrere der folgenden Methoden:

- Setzen Sie das fehlende Belichtungskit ein. Weitere Informationen finden Sie im Abschnitt "Austauschen von Verbrauchsmaterial" im *Benutzerhandbuch*.
- Nehmen Sie das nicht reagierende Belichtungskit heraus und setzen Sie es wieder ein.

Hinweis: Wenn die Meldung angezeigt wird, nachdem das Belichtungskit wieder eingesetzt wurde, ist das Kit möglicherweise beschädigt. Tauschen Sie das Belichtungskit aus.

Bedruckte Seiten einlegen in Fach [x]

Führen Sie einen der folgenden Schritte aus:

- Wählen Sie auf dem Druckerbedienfeld **Fortfahren** aus, um die Meldung zu löschen und den Druckvorgang auf der anderen Blattseite fortzusetzen. Drücken Sie bei Druckermodellen ohne Touchscreen zur Bestätigung .
- Brechen Sie den Druckauftrag ab.

Verpackungsmaterial entfernen, [Name des Bereichs]

- 1 Entfernen Sie sämtliches Verpackungsmaterial an der angegebenen Position.
- 2 Drücken Sie auf dem Druckerbedienfeld **Fortfahren**, um die Meldung zu löschen. Drücken Sie bei Druckermodellen ohne Touchscreen zur Bestätigung .

Papier aus Standardablage entfernen

Entfernen Sie den Papierstapel aus der Standardablage.

Kassette [Farbe] austauschen, noch etwa 0 Seiten [88.xy]

Tauschen Sie die angegebene Tonerkassette aus, um die Meldung zu löschen und den Druck fortzusetzen. Weitere Informationen finden Sie in der Kurzanleitung, die im Lieferumfang der jeweiligen Verbrauchsmaterialien enthalten ist.

Hinweis: Wenn Sie keine neue Kassette zur Hand haben, informieren Sie sich im Abschnitt "Bestellen von Verbrauchsmaterialien" im *Benutzerhandbuch* oder besuchen www.lexmark.com.

Kassette [Farbe] austauschen, falsche Druckerregion [42.xy]

Setzen Sie eine Tonerkassette ein, die der Regionsnummer des Druckers entspricht. x ist der Wert für die Druckerregion. y ist der Wert für die Kassettenregion. "x" und "y" können die folgenden Werte haben:

Regionsnummer	Region
0	Global
1	Vereinigte Staaten, Kanada
2	Für die Europäische Union, den Europäischen Wirtschaftsraum und die Schweiz

Regionsnummer	Region
8	Restliche Länder
9	Ungültig

Hinweise:

- Der x- und y-Wert entspricht dem Suffix ".xy" des auf dem Druckerbedienfeld angezeigten Fehlercodes.
- Der x- und y-Wert müssen übereinstimmen, damit der Druckvorgang fortgesetzt werden kann.

Belichtungskit [Typ] austauschen, noch etwa 0 Seiten [84.xy]

Tauschen Sie das angegebene Belichtungskit aus, um die Meldung zu löschen und den Druck fortzusetzen. Weitere Informationen finden Sie in der Kurzanleitung, die im Lieferumfang der jeweiligen Verbrauchsmaterialien enthalten ist.

Hinweis: Wenn Sie kein neues Belichtungskit zur Hand haben, informieren Sie sich im Abschnitt "Bestellen von Verbrauchsmaterialien" im *Benutzerhandbuch* oder besuchen www.lexmark.com.

Defekte Kassette [Farbe] austauschen [31.xy]

Tauschen Sie die defekte Tonerkassette aus, um die Meldung zu löschen. Weitere Informationen finden Sie in der Kurzanleitung, die im Lieferumfang der jeweiligen Verbrauchsmaterialien enthalten ist.

Hinweis: Wenn Sie keine neue Tonerkassette zur Hand haben, informieren Sie sich im Abschnitt "Bestellen von Verbrauchsmaterialien" im *Benutzerhandbuch* oder besuchen www.lexmark.com.

Defektes Belichtungskit Schwarz und Farbe austauschen [31.xy]

Tauschen Sie das defekte Belichtungskit aus, um die Meldung zu löschen und den Druck fortzusetzen. Weitere Informationen finden Sie in der Kurzanleitung, die im Lieferumfang der jeweiligen Verbrauchsmaterialien enthalten ist.

Hinweis: Wenn Sie kein neues Belichtungskit zur Hand haben, informieren Sie sich im Abschnitt "Bestellen von Verbrauchsmaterialien" im *Benutzerhandbuch* oder besuchen www.lexmark.com.

Wartungskit austauschen, noch etwa 0 Seiten [80.xy]

Kontaktieren Sie den Kundendienst unter <http://support.lexmark.com> oder wenden Sie sich an den für Sie zuständigen Kundendienstvertreter, und geben Sie an, welche Meldung angezeigt wird. Für den Drucker ist eine planmäßige Wartung fällig.

Fehlende Kassette [Farbe] austauschen [31.xy]

Setzen Sie die angegebene Tonerkassette ein, um die Meldung zu löschen. Weitere Informationen finden Sie im Abschnitt "Austauschen von Verbrauchsmaterial" im *Benutzerhandbuch*.

Fehlendes Belichtungskit Schwarz und Farbe austauschen [31.xy]

Setzen Sie das angegebene Belichtungskit ein, um die Meldung zu löschen. Weitere Informationen finden Sie im Abschnitt "Austauschen von Verbrauchsmaterial" im *Benutzerhandbuch*.

Resttonerbehälter austauschen [82.xy]

Tauschen Sie den Resttonerbehälter aus, um die Meldung zu löschen.

Nicht unterstützte [Farbe] Kassette austauschen [32.xy]

Nehmen Sie die Tonerkassette heraus und setzen Sie eine unterstützte Kassette ein, um die Meldung zu löschen.

Hinweis: Wenn Sie keine neue Kassette zur Hand haben, informieren Sie sich im Abschnitt "Bestellen von Verbrauchsmaterialien" im *Benutzerhandbuch* oder besuchen www.lexmark.com.

Nicht unterstütztes Belichtungskit Schwarz und Farbe austauschen [32.xy]

Nehmen Sie das angegebene Belichtungskit heraus und setzen Sie ein unterstütztes Kit ein, um die Meldung zu löschen.



Hinweis: Wenn Sie kein neues Belichtungskit zur Hand haben, informieren Sie sich im Abschnitt "Bestellen von Verbrauchsmaterialien" im *Benutzerhandbuch* oder besuchen www.lexmark.com.

Fehlenden Resttonerbehälter austauschen [82.xy]

Setzen Sie den fehlenden Resttonerbehälter ein, um die Meldung zu löschen. Weitere Informationen finden Sie in der Kurzanleitung, die im Lieferumfang der jeweiligen Verbrauchsmaterialien enthalten ist.

Angehaltene Aufträge wiederherstellen?

Probieren Sie eine oder mehrere der folgenden Methoden aus:

- Wählen Sie auf dem Druckerbedienfeld **Wiederherstellen** aus, um alle angehaltenen Aufträge, die auf der Druckerfestplatte gespeichert sind, wiederherzustellen. Drücken Sie bei Druckermodellen ohne Touchscreen  , um den Befehl zu bestätigen.
- Berühren Sie **Nicht wiederherstellen**, wenn keine Druckaufträge wiederhergestellt werden sollen. Drücken Sie bei Druckermodellen ohne Touchscreen  , um den Befehl zu bestätigen.

SMTP-Server nicht eingerichtet. Systemadministrator benachrichtigen.

Drücken Sie auf dem Druckerbedienfeld **Fortfahren**, um die Meldung zu löschen.

Hinweis: Wenn die Meldung erneut angezeigt wird, setzen Sie sich mit dem Systemsupport-Mitarbeiter in Verbindung.

Einige angehaltene Jobs wurden nicht wiederhergestellt.

Wählen Sie auf dem Druckerbedienfeld **Fortfahren**, um die Meldung zu löschen. Drücken Sie bei Druckermodellen ohne Touchscreen zur Bestätigung .

Hinweis: Angehaltene Aufträge, die nicht wiederhergestellt werden, verbleiben auf der Druckerfestplatte, ohne dass darauf zugegriffen werden kann.

Standard-Netzwerk-Softwarefehler [54]

Probieren Sie eine oder mehrere der folgenden Methoden:

- Wählen Sie auf dem Bedienfeld des Druckers **Fortsetzen** aus, um den Druckvorgang fortzusetzen. Drücken Sie bei Druckermodellen ohne Touchscreen zur Bestätigung .
- Schalten Sie den Drucker aus und anschließend wieder ein.
- Aktualisieren Sie die Netzwerk-Firmware auf dem Drucker bzw. Druckserver. Weitere Informationen erhalten Sie vom Kundendienst.

Standard-USB-Anschluss deaktiviert [56]

Wählen Sie auf dem Druckerbedienfeld **Fortfahren**, um die Meldung zu löschen. Drücken Sie bei Druckermodellen ohne Touchscreen , um den Befehl zu bestätigen.

Hinweise:

- Der Drucker ignoriert alle über den USB-Anschluss empfangenen Daten.
- Stellen Sie sicher, dass die Menüoption "USB-Puffer" nicht auf "Deaktiviert" festgelegt ist.

Verbrauchsmaterialien erforderlich

Probieren Sie eine oder mehrere der folgenden Methoden:

- Drücken Sie auf dem Druckerbedienfeld **Verbrauchsmat. anf.**, um alle Fehlermeldungen anzuzeigen, in denen angegeben ist, welche Verbrauchsmaterialien zur weiteren Verarbeitung des aktuellen Auftrags erforderlich sind. Drücken Sie bei Druckermodellen ohne Touchscreen , um die Meldung zu löschen und den Druckvorgang fortzusetzen.
 - 1 Bestellen Sie umgehend die fehlenden Verbrauchsmaterialien.
 - 2 Setzen Sie die Verbrauchsmaterialien ein. Weitere Informationen finden Sie in der Kurzanleitung, die im Lieferumfang der jeweiligen Verbrauchsmaterialien enthalten ist.
- Brechen Sie den Druckauftrag ab, setzen Sie fehlende Verbrauchsmaterialien ein und senden Sie den Druckauftrag erneut.

Zu viele Flash-Optionen installiert [58]

- 1 Schalten Sie den Drucker aus.
- 2 Ziehen Sie das Netzkabel aus der Steckdose.
- 3 Entfernen Sie die zusätzlichen Flash-Speichermodule.
- 4 Schließen Sie das Netzkabel an eine ordnungsgemäß geerdete Netzsteckdose an.
- 5 Schalten Sie den Drucker wieder ein.

Zu viele Fächer eingesetzt [58]

- 1 Schalten Sie den Drucker aus.
- 2 Ziehen Sie das Netzkabel aus der Steckdose.
- 3 Entfernen Sie die zusätzlichen Fächer.
- 4 Schließen Sie das Netzkabel an eine ordnungsgemäß geerdete Netzsteckdose an.
- 5 Schalten Sie den Drucker wieder ein.

Unformatierter Flash-Speicher gefunden [53]

Probieren Sie eine oder mehrere der folgenden Methoden:

- Wählen Sie auf dem Bedienfeld des Druckers **Fortfahren** aus, um die Defragmentierung anzuhalten und den Druckvorgang fortzusetzen. Drücken Sie bei Druckermodellen ohne Touchscreen zur Bestätigung .
- Formatieren Sie den Flash-Speicher.

Hinweis: Wenn die Fehlermeldung weiterhin angezeigt wird, kann es sein, dass der Flash-Speicher beschädigt ist und ausgetauscht werden muss.

Resttonerbehälter fast voll [82.xy]

Möglicherweise müssen Sie einen Resttonerbehälter bestellen. Wählen Sie gegebenenfalls auf dem Druckerbedienfeld **Fortfahren** aus, um die Meldung zu löschen und den Druckvorgang fortzusetzen. Drücken Sie bei Druckermodellen ohne Touchscreen zur Bestätigung .

Weblink-Server nicht eingerichtet. Systemadministrator benachrichtigen.

Auf dem SMTP-Server ist ein Fehler aufgetreten oder der SMTP-Server wurde nicht ordnungsgemäß konfiguriert. Drücken Sie auf dem Druckerbedienfeld **Fortfahren**, um die Meldung zu löschen.

Hinweis: Wenn die Meldung erneut angezeigt wird, setzen Sie sich mit dem Systemsupport-Mitarbeiter in Verbindung.

Beheben von Druckerproblemen

Grundlegende Druckerprobleme

Der Drucker reagiert nicht

Aktion	Ja	Nein
<p>Schritt 1 Überprüfen Sie, ob der Drucker eingeschaltet ist.</p> <p>Ist der Drucker eingeschaltet?</p>	Wechseln Sie zu Schritt 2.	Schalten Sie den Drucker ein.
<p>Schritt 2 Überprüfen Sie, ob der Drucker im Ruhe- oder Energiesparmodus ist.</p> <p>Ist der Drucker im Ruhe- oder Energiesparmodus?</p>	Drücken Sie die Energiesparmodus-Taste, um den Ruhe- oder Energiesparmodus zu beenden.	Wechseln Sie zu Schritt 3.
<p>Schritt 3 Überprüfen Sie, ob das Netzkabel an den Drucker und eine ordnungsgemäß geerdete Netzsteckdose angeschlossen ist.</p> <p>Ist das Netzkabel an den Drucker und eine ordnungsgemäß geerdete Netzsteckdose angeschlossen?</p>	Wechseln Sie zu Schritt 4.	Schließen Sie das Netzkabel an den Drucker und eine ordnungsgemäß geerdete Netzsteckdose an.
<p>Schritt 4 Überprüfen Sie, ob ein anderes elektrisches Gerät funktioniert, das an diese Steckdose angeschlossen ist.</p> <p>Funktioniert das andere elektrische Gerät?</p>	Trennen Sie das andere elektrische Gerät und schalten Sie dann den Drucker wieder ein. Wenn der Drucker nicht funktioniert, schließen Sie das andere elektrische Gerät wieder an.	Wechseln Sie zu Schritt 5.
<p>Schritt 5 Überprüfen Sie, ob die Kabel, die den Drucker und Computer verbinden, in die richtigen Anschlüsse eingesteckt sind.</p> <p>Sind die Kabel in die richtigen Anschlüsse eingesteckt?</p>	Wechseln Sie zu Schritt 6.	Stellen Sie dabei Folgendes sicher: <ul style="list-style-type: none"> • Schließen Sie das Kabelende mit USB-Symbol an der entsprechenden USB-Anschlussstelle am Drucker an. • Schließen Sie das entsprechende Ethernet-Kabel am Ethernet-Anschluss an.

Aktion	Ja	Nein
<p>Schritt 6 Stellen Sie sicher, dass die Stromversorgung nicht durch einen Schutzschalter oder einen anderen Schalter unterbrochen ist.</p> <p>Ist die Stromversorgung durch einen Schutzschalter oder einen anderen Schalter unterbrochen?</p>	Schalten Sie den Netzschalter ein oder setzen Sie den Schutzschalter zurück.	Wechseln Sie zu Schritt 7.
<p>Schritt 7 Überprüfen Sie, ob der Drucker an einen Überspannungsschutz, eine unterbrechungsfreie Stromversorgung oder ein Verlängerungskabel angeschlossen ist.</p> <p>Ist der Drucker an einen Überspannungsschutz, eine unterbrechungsfreie Stromversorgung oder ein Verlängerungskabel angeschlossen?</p>	Schließen Sie das Netzkabel des Druckers direkt an eine ordnungsgemäß geerdete Steckdose an.	Wechseln Sie zu Schritt 8.
<p>Schritt 8 Überprüfen Sie, ob das Druckerkabel an einen Anschluss am Drucker und am Computer, am Druckserver, am optionalen Gerät oder an einem anderen Netzwerkgerät angeschlossen ist.</p> <p>Ist das Druckerkabel richtig an den Drucker und an den Computer, den Druckserver, die Option oder ein anderes Netzwerkgerät angeschlossen?</p>	Wechseln Sie zu Schritt 9.	Schließen Sie das Druckerkabel richtig an den Drucker und an den Computer, den Druckserver, die Option oder ein anderes Netzwerkgerät an.
<p>Schritt 9 Stellen Sie sicher, dass alle Hardware-Optionen richtig installiert wurden und jegliches Verpackungsmaterial entfernt wurde.</p> <p>Sind alle Hardware-Optionen ordnungsgemäß installiert und wurde das gesamte Verpackungsmaterial entfernt?</p>	Wechseln Sie zu Schritt 10.	Schalten Sie den Drucker aus, entfernen Sie das gesamte Verpackungsmaterial, installieren Sie dann die Hardware-Optionen wieder und schalten Sie danach den Drucker wieder ein.
<p>Schritt 10 Überprüfen Sie, ob Sie die korrekten Anschlusseinstellungen im Druckertreiber ausgewählt haben.</p> <p>Sind die Anschlusseinstellungen korrekt?</p>	Wechseln Sie zu Schritt 11.	Verwenden Sie die richtigen Druckertreibereinstellungen.
<p>Schritt 11 Überprüfen Sie den installierten Druckertreiber.</p> <p>Ist der richtige Druckertreiber installiert?</p>	Wechseln Sie zu Schritt 12.	Installieren Sie den richtigen Druckertreiber.
<p>Schritt 12 Schalten Sie den Drucker aus, warten Sie etwa 10 Sekunden lang, und schalten Sie den Drucker dann wieder ein.</p> <p>Funktioniert der Drucker?</p>	Das Problem wurde behoben.	Wenden Sie sich an den Kundendienst .

Druckerdisplay ist leer

Aktion	Ja	Nein
<p>Schritt 1 Drücken Sie die Energiesparmodus-Taste auf dem Druckerbedienfeld.</p> <p>Wird Bereit im Anzeigefeld des Druckers angezeigt?</p>	Das Problem wurde behoben.	Wechseln Sie zu Schritt 2.
<p>Schritt 2 Schalten Sie den Drucker aus, warten Sie etwa 10 Sekunden lang, und schalten Sie den Drucker dann wieder ein.</p> <p>Werden Bitte warten und Bereit im Anzeigefeld des Druckers angezeigt?</p>	Das Problem wurde behoben.	Schalten Sie den Drucker aus und wenden Sie sich an den Kundendienst .

Probleme mit Optionen

Speicherkarte wird nicht erkannt

Aktion	Ja	Nein
<p>Stellen Sie sicher, dass die Speicherkarte installiert ist.</p> <p>a Installieren Sie die Speicherkarte. Weitere Informationen finden Sie unter "Installieren einer Speicherkarte" auf Seite 28.</p> <p>Hinweis: Überprüfen Sie, ob die Speicherkarte sicher an die Steuerungsplatine des Druckers angeschlossen ist.</p> <p>b Drucken Sie eine Seite mit den Menüeinstellungen und überprüfen Sie, ob die Karte in der Liste der installierten Optionen aufgeführt ist.</p> <p>Ist die Karte in der Liste der installierten Optionen aufgeführt?</p>	Das Problem wurde behoben.	Wenden Sie sich an den Kundendienst .

Interne Option wird nicht erkannt

Aktion	Ja	Nein
<p>Schritt 1 Schalten Sie den Drucker aus, warten Sie etwa 10 Sekunden lang, und schalten Sie den Drucker dann wieder ein.</p> <p>Funktioniert die interne Option ordnungsgemäß?</p>	Das Problem wurde behoben.	Wechseln Sie zu Schritt 2.
<p>Schritt 2 Überprüfen Sie, ob die interne Option ordnungsgemäß auf der Controller-Platine installiert ist.</p> <p>a Schalten Sie den Drucker aus. b Ziehen Sie das Netzkabel aus der Steckdose. c Stellen Sie sicher, dass die interne Option am entsprechenden Steckplatz auf der Controller-Platine installiert wurde. d Schalten Sie den Drucker wieder ein.</p> <p>Wurde die interne Option ordnungsgemäß auf der Controller-Platine installiert?</p>	Wechseln Sie zu Schritt 3.	Schließen Sie die interne Option an der Controller-Platine an.
<p>Schritt 3 Drucken Sie eine Menüeinstellungsseite aus und überprüfen Sie, ob die interne Option in der Liste der installierten Optionen aufgeführt ist.</p> <p>Ist die interne Option auf der Menüeinstellungsseite aufgeführt?</p>	Wechseln Sie zu Schritt 4.	Installieren Sie die interne Option erneut.
<p>Schritt 4 Überprüfen Sie, ob die Option im Druckertreiber verfügbar ist. Es ist möglicherweise erforderlich, die interne Option im Druckertreiber manuell hinzuzufügen, um sie für Druckaufträge zur Verfügung zu stellen. Weitere Informationen finden Sie unter "Aktualisieren von im Druckertreiber verfügbaren Optionen" auf Seite 40.</p> <p>Ist die interne Option im Druckertreiber verfügbar?</p>	Wechseln Sie zu Schritt 5.	Fügen Sie die interne Option im Druckertreiber manuell hinzu.
<p>Schritt 5 a Überprüfen Sie, ob die interne Option ausgewählt ist. Hinweis: Wählen Sie die interne Option aus der verwendeten Anwendung aus. Benutzer von Mac OS X Version 9 sollten sicherstellen, dass der Drucker in der Auswahl eingerichtet ist. b Senden Sie den Druckauftrag erneut.</p> <p>Funktioniert die interne Option ordnungsgemäß?</p>	Das Problem wurde behoben.	Wenden Sie sich an den Kundendienst .

Fachprobleme

Aktion	Ja	Nein
<p>Schritt 1</p> <p>a Öffnen Sie das Fach, und führen Sie mindestens einen der folgenden Schritte aus:</p> <ul style="list-style-type: none"> • Überprüfen Sie, ob Papierstaus oder Einzugsprobleme vorliegen. • Überprüfen Sie, ob die Papierformatmarkierungen auf den Papierführungen an den Papierformatmarkierungen im Fach ausgerichtet sind. • Stellen Sie beim Drucken auf Papier im benutzerdefinierten Format sicher, dass die Papierführungen an den Rändern des Papiers anliegen. • Stellen Sie sicher, dass das Papier die Markierung für die maximale Füllhöhe nicht überschreitet. • Stellen Sie sicher, dass das Papier flach im Fach liegt. <p>b Überprüfen Sie, ob das Papierfach ordnungsgemäß geschlossen wird.</p> <p>Funktioniert das Fach?</p>	Das Problem wurde behoben.	Wechseln Sie zu Schritt 2.
<p>Schritt 2</p> <p>a Schalten Sie den Drucker aus, warten Sie etwa 10 Sekunden und schalten Sie den Drucker wieder ein.</p> <p>b Senden Sie den Druckauftrag erneut.</p> <p>Funktioniert das Fach?</p>	Das Problem wurde behoben.	Wechseln Sie zu Schritt 3.
<p>Schritt 3</p> <p>Überprüfen Sie, ob das Fach installiert ist.</p> <p>Drucken Sie eine Menüeinstellungsseite aus und überprüfen Sie dann, ob das Fach in der Liste der installierten Optionen aufgeführt ist.</p> <p>Ist das Fach auf der Menüeinstellungsseite aufgeführt?</p>	Wechseln Sie zu Schritt 4.	Setzen Sie das Fach wieder ein. Weitere Informationen finden Sie in dem im Lieferumfang des Fachs enthaltenem Installationshandbuch.
<p>Schritt 4</p> <p>Prüfen Sie, ob das Fach im Druckertreiber verfügbar ist.</p> <p>Hinweis: Falls erforderlich, fügen Sie das Fach im Druckertreiber manuell hinzu, um es für Druckaufträge zur Verfügung zu stellen. Weitere Informationen finden Sie unter "Aktualisieren von im Druckertreiber verfügbaren Optionen" auf Seite 40.</p> <p>Ist das Fach im Druckertreiber verfügbar?</p>	Wechseln Sie zu Schritt 5.	Fügen Sie das Fach manuell zum Druckertreiber hinzu.
<p>Schritt 5</p> <p>Überprüfen Sie, ob die Option ausgewählt ist.</p> <p>a Wählen Sie die Option aus der verwendeten Anwendung aus. Mac OS X 9-Benutzer müssen sicherstellen, dass der Drucker in der Auswahl eingerichtet ist.</p> <p>b Senden Sie den Druckauftrag erneut.</p> <p>Funktioniert das Fach?</p>	Das Problem wurde behoben.	Wenden Sie sich an den Kundendienst .

Probleme mit der Papierzufuhr

Gestaute Seiten werden nicht neu gedruckt



Aktion	Ja	Nein
<p>a Aktivieren Sie die Option "Nach Stau weiter".</p> <p>1 Wechseln Sie auf dem Druckerbedienfeld zu: Einstellungen >Allgemeine Einstellungen >Druckwiederherstellung >Nach Stau weiter</p> <p>2 Wählen Sie Ein oder Auto.</p> <p>3 Drücken Sie abhängig von Ihrem Druckermodell  oder berühren Sie Übernehmen.</p> <p>b Senden Sie die Seiten, die nicht gedruckt wurden, erneut.</p> <p>Wurden die gestauten Seiten neu gedruckt?</p>	Das Problem wurde behoben.	Wenden Sie sich an den Kundendienst .

Es kommt häufig zu Papierstaus.

Aktion	Ja	Nein
<p>Schritt 1</p> <p>a Ziehen Sie das Fach heraus, und führen Sie dann mindestens einen der folgenden Schritte aus:</p> <ul style="list-style-type: none"> • Stellen Sie sicher, dass das Papier flach im Fach liegt. • Überprüfen Sie, ob die Papierformatmarkierungen auf den Papierführungen an den Papierformatmarkierungen im Fach ausgerichtet sind. • Überprüfen Sie, ob die Papierführungen am Rand des Papiers anliegen. • Stellen Sie sicher, dass das Papier die Markierung für die maximale Füllhöhe nicht überschreitet. • Überprüfen Sie, ob Sie auf empfohlenen Papierformaten und -sorten drucken. <p>b Setzen Sie das Fach richtig ein. Wenn die Einstellung "Nach Stau weiter" aktiviert ist, werden Druckaufträge automatisch erneut gedruckt.</p> <p>Treten noch immer häufig Papierstaus auf?</p>	Wechseln Sie zu Schritt 2.	Das Problem wurde behoben.
<p>Schritt 2</p> <p>a Load paper from a fresh package. Hinweis: Papier kann bei hoher Luftfeuchtigkeit feucht werden. Bewahren Sie Papier in der Originalverpackung auf, bis Sie es verwenden.</p> <p>b Senden Sie den Druckauftrag erneut.</p> <p>Treten noch immer häufig Papierstaus auf?</p>	Wechseln Sie zu Schritt 3.	Das Problem wurde behoben.

Aktion	Ja	Nein
<p>Schritt 3</p> <p>a Lesen Sie die Tipps zum Vermeiden von Papierstaus. Weitere Informationen finden Sie unter "Vermeiden von Papierstaus" auf Seite 165.</p> <p>b Befolgen Sie die Empfehlungen, und senden Sie dann den Druckauftrag erneut.</p> <p>Treten noch immer häufig Papierstaus auf?</p>	Wenden Sie sich an den Kundendienst .	Das Problem wurde behoben.

Die Meldung "Papierstau" wird nach dem Beseitigen des Papierstaus weiterhin angezeigt

Aktion	Ja	Nein
<p>a Führen Sie einen der folgenden Schritte aus:</p> <ul style="list-style-type: none"> Berühren Sie bei Druckermodellen mit Touchscreen  oder Fertig. Wählen Sie bei Druckermodellen ohne Touchscreen Weiter >  >Beseitigen Sie den Papierstau, drücken Sie auf OK > . <p>b Befolgen Sie die Anweisungen auf dem Display des Druckers.</p> <p>Wird die Papierstau-Meldung noch immer angezeigt?</p>	Wenden Sie sich an den Kundendienst .	Das Problem wurde behoben.

Beheben von Druckproblemen

Druckprobleme

Es werden falsche Zeichen gedruckt

Aktion	Ja	Nein
<p>Schritt 1</p> <p>Stellen Sie sicher, dass der Drucker sich nicht im Hex Trace-Modus befindet.</p> <p>Hinweis: Wenn Bereit Hex auf dem Druckerdisplay angezeigt wird, schalten Sie den Drucker aus und dann wieder ein, um den Hex Trace-Modus zu deaktivieren.</p> <p>Befindet sich der Drucker im Hex Trace-Modus?</p>	Deaktivieren Sie den Hex Trace-Modus.	Wechseln Sie zu Schritt 2.
<p>Schritt 2</p> <p>a Wählen Sie im Druckerbedienfeld Standard-Netzwerk oder Netzwerk [x], und legen Sie dann "SmartSwitch" auf "Ein" fest.</p> <p>b Senden Sie den Druckauftrag erneut.</p> <p>Werden falsche Zeichen gedruckt?</p>	Wenden Sie sich an den Kundendienst .	Das Problem wurde behoben.

Auftrag wird aus dem falschen Fach oder auf falschem Papier gedruckt

Aktion	Ja	Nein
<p>Schritt 1</p> <p>a Überprüfen Sie, ob das verwendete Papierformat vom Fach unterstützt wird.</p> <p>b Senden Sie den Druckauftrag erneut.</p> <p>Wurde der Druckauftrag über das richtige Fach oder auf dem richtigen Papier ausgeführt?</p>	Das Problem wurde behoben.	Wechseln Sie zu Schritt 2.
<p>Schritt 2</p> <p>a Stellen Sie Papierformat und -sorte auf dem Druckerbedienfeld entsprechend dem in das Fach eingelegten Papier ein.</p> <p>b Senden Sie den Druckauftrag erneut.</p> <p>Wurde der Druckauftrag über das richtige Fach oder auf dem richtigen Papier ausgeführt?</p>	Das Problem wurde behoben.	Wechseln Sie zu Schritt 3.
<p>Schritt 3</p> <p>a Öffnen Sie je nach Betriebssystem das Dialogfeld "Druckeigenschaften" oder "Drucken" und legen Sie den Papiertyp fest.</p> <p>b Senden Sie den Druckauftrag erneut.</p> <p>Wurde der Druckauftrag über das richtige Fach oder auf dem richtigen Papier ausgeführt?</p>	Das Problem wurde behoben.	Wechseln Sie zu Schritt 4.
<p>Schritt 4</p> <p>a Prüfen Sie, ob die Fächer nicht verbunden sind.</p> <p>b Senden Sie den Druckauftrag erneut.</p> <p>Wurde der Druckauftrag über das richtige Fach oder auf dem richtigen Papier ausgeführt?</p>	Das Problem wurde behoben.	Wenden Sie sich an den Kundendienst .

Große Druckaufträge werden nicht sortiert

Aktion	Ja	Nein
<p>Schritt 1</p> <p>a Stellen Sie im Menü "Papierausgabe" des Druckerbedienfelds die Option "Sortieren" auf (1,2,3) (1,2,3) ein.</p> <p>b Senden Sie den Druckauftrag erneut.</p> <p>Wurde der Druckauftrag korrekt ausgeführt und sortiert?</p>	Das Problem wurde behoben.	Wechseln Sie zu Schritt 2.

Aktion	Ja	Nein
<p>Schritt 2</p> <p>a Stellen Sie in der Druckersoftware die Option "Sortieren" auf (1,2,3)(1,2,3) ein.</p> <p>Hinweis: Wenn Sie die Option "Sortieren" in der Software auf (1,1,1)(2,2,2) setzen, wird die Einstellung im Menü "Papierausgabe" außer Kraft gesetzt.</p> <p>b Senden Sie den Druckauftrag erneut.</p> <p>Wurde der Druckauftrag korrekt ausgeführt und sortiert?</p>	Das Problem wurde behoben.	Wechseln Sie zu Schritt 3.
<p>Schritt 3</p> <p>Gestalten Sie den Druckauftrag einfacher, indem Sie die Anzahl und Größe der Schriftarten reduzieren, weniger und einfachere Bilder wählen und die Seitenanzahl des Auftrags verringern.</p> <p>Wurde der Druckauftrag korrekt ausgeführt und sortiert?</p>	Das Problem wurde behoben.	Wenden Sie sich an den Kundendienst .

Fehlermeldung beim Lesen vom Flash-Laufwerk

Aktion	Ja	Nein
<p>Schritt 1</p> <p>Überprüfen Sie, ob das Flash-Laufwerk in den USB-Steckplatz an der Gerätevorderseite eingesteckt ist.</p> <p>Hinweis: Das Flash-Laufwerk funktioniert nicht, wenn es in den rückwärtigen USB-Steckplatz eingesteckt ist.</p> <p>Ist das Flash-Laufwerk in den USB-Steckplatz an der Gerätevorderseite eingesteckt?</p>	Wechseln Sie zu Schritt 2.	Stecken Sie das Flash-Laufwerk in den USB-Steckplatz an der Gerätevorderseite ein.
<p>Schritt 2</p> <p>Überprüfen Sie, ob der Drucker beschäftigt ist.</p> <p>Hinweis: Wenn die grüne Kontrollleuchte blinkt, ist der Drucker beschäftigt.</p> <p>Wird eine Fehlermeldung auf dem Display angezeigt?</p>	Warten Sie, bis der Drucker druckbereit ist, überprüfen Sie die Liste angehaltener Aufträge und drucken Sie dann die Dokumente.	Wechseln Sie zu Schritt 3.
<p>Schritt 3</p> <p>Überprüfen Sie das Display auf Fehlermeldungen.</p> <p>Hinweis: Wenn die rote Kontrollleuchte blinkt, liegt ein Druckerfehler vor. Da ein Benutzereingriff erforderlich ist, wird das Flash-Laufwerk vom Drucker ignoriert.</p> <p>Erfordert der Drucker einen Benutzereingriff?</p>	Löschen Sie die Meldung.	Wechseln Sie zu Schritt 4.
<p>Schritt 4</p> <p>Überprüfen Sie ob, das Flash-Laufwerk unterstützt wird.</p> <p>Weitere Informationen zu getesteten und genehmigten USB-Flash-Speichermedien finden Sie unter "Unterstützte Flash-Laufwerke und Dateitypen" auf Seite 72.</p> <p>Wird das Flash-Laufwerk unterstützt?</p>	Wechseln Sie zu Schritt 5.	Verwenden Sie ein unterstütztes Flash-Laufwerk.

Aktion	Ja	Nein
<p>Schritt 5 Überprüfen Sie, ob der USB-Steckplatz vom Systemadministrator deaktiviert wurde.</p> <p>Ist der USB-Steckplatz deaktiviert?</p>	Wenden Sie sich an den zuständigen Systemadministrator.	Wenden Sie sich an den Kundendienst .

Verlangsamte Druckleistung

Hinweise:

- Beim Bedrucken von schmalen Papier verlangsamt sich die Druckgeschwindigkeit, um Schäden an der Fixierstation zu vermeiden.
- Die Druckergeschwindigkeit kann aufgrund langer Druckzeiten bzw. hoher Umgebungstemperaturen beim Drucken verlangsamt sein.

Aktion	Ja	Nein
<p>Legen Sie Papier im Format Letter oder A4 in das Fach ein und senden Sie den Druckauftrag erneut.</p> <p>Hat sich die Druckgeschwindigkeit erhöht?</p>	Das Problem wurde behoben.	Wenden Sie sich an den Kundendienst .

Druckaufträge werden nicht gedruckt

Aktion	Ja	Nein
<p>Schritt 1</p> <p>a Wählen Sie im zu druckenden Dokument das Dialogfenster "Drucken" und prüfen Sie, ob Sie den korrekten Drucker ausgewählt haben.</p> <p>Hinweis: Falls der Drucker nicht der Standarddrucker ist, markieren Sie den Drucker für jedes zu druckende Dokument.</p> <p>b Senden Sie den Druckauftrag erneut.</p> <p>Werden die Druckaufträge gedruckt?</p>	Das Problem wurde behoben.	Wechseln Sie zu Schritt 2.
<p>Schritt 2</p> <p>a Überprüfen Sie, ob der Drucker angeschlossen und eingeschaltet ist und ob Bereit auf dem Druckerdisplay angezeigt wird.</p> <p>b Senden Sie den Druckauftrag erneut.</p> <p>Werden die Druckaufträge gedruckt?</p>	Das Problem wurde behoben.	Wechseln Sie zu Schritt 3.
<p>Schritt 3</p> <p>Wenn auf dem Druckerdisplay eine Fehlermeldung angezeigt wird, löschen Sie die Meldung.</p> <p>Hinweis: Nach dem Löschen der Meldung fährt der Drucker mit dem Drucken fort.</p> <p>Werden die Druckaufträge gedruckt?</p>	Das Problem wurde behoben.	Wechseln Sie zu Schritt 4.

Aktion	Ja	Nein
<p>Schritt 4</p> <p>a Überprüfen Sie, ob die Anschlüsse (USB, seriell oder Ethernet) funktionieren und ob die Kabel richtig an den Computer und den Drucker angeschlossen sind.</p> <p>Hinweis: Weitere Informationen finden Sie in dem im Lieferumfang des Druckers enthaltenem Installationshandbuch.</p> <p>b Senden Sie den Druckauftrag erneut.</p> <p>Werden die Druckaufträge gedruckt?</p>	Das Problem wurde behoben.	Wechseln Sie zu Schritt 5.
<p>Schritt 5</p> <p>a Schalten Sie den Drucker aus, warten Sie etwa 10 Sekunden lang und schalten Sie den Drucker dann wieder ein.</p> <p>b Senden Sie den Druckauftrag erneut.</p> <p>Werden die Druckaufträge gedruckt?</p>	Das Problem wurde behoben.	Wechseln Sie zu Schritt 6.
<p>Schritt 6</p> <p>a Entfernen Sie zunächst die Druckersoftware und installieren Sie sie dann erneut. Weitere Informationen finden Sie unter "Installation der Druckersoftware" auf Seite 39.</p> <p>Hinweis: Die Druckersoftware ist verfügbar unter http://support.lexmark.com.</p> <p>b Senden Sie den Druckauftrag erneut.</p> <p>Werden die Druckaufträge gedruckt?</p>	Das Problem wurde behoben.	Wenden Sie sich an den Kundendienst .

Druckauftrag dauert länger als erwartet

Aktion	Ja	Nein
<p>Schritt 1</p> <p>Ändert die energiesparenden Einstellungen des Druckers.</p> <p>a Wechseln Sie auf dem Druckerbedienfeld zu:</p> <p>Einstellungen >Allgemeine Einstellungen</p> <p>b Wählen Sie Sparmodus oder Stiller Modus und wählen Sie dann Aus.</p> <p>Hinweis: Durch das Deaktivieren des Sparmodus oder des stillen Modus kann den Verbrauch von Energie und/oder Zubehör erhöht werden.</p> <p>Wurde der Druckauftrag ausgeführt?</p>	Das Problem wurde behoben.	Wechseln Sie zu Schritt 2.
<p>Schritt 2</p> <p>Reduzieren Sie die Anzahl und Größe der Schriftarten, die Anzahl und Komplexität der Bilder sowie die Seitenanzahl des Druckauftrags und senden Sie den Druckauftrag dann erneut.</p> <p>Wurde der Druckauftrag ausgeführt?</p>	Das Problem wurde behoben.	Wechseln Sie zu Schritt 3.

Aktion	Ja	Nein
<p>Schritt 3</p> <p>a Löschen Sie im Druckerspeicher gespeicherte Aufträge.</p> <p>b Senden Sie den Druckauftrag erneut.</p> <p>Wurde der Druckauftrag ausgeführt?</p>	Das Problem wurde behoben.	Wechseln Sie zu Schritt 4.
<p>Schritt 4</p> <p>a Deaktivieren Sie die Seitenschutzfunktion. Wechseln Sie auf dem Druckerbedienfeld zu: Einstellungen >Allgemeine Einstellungen >Druckwiederherstellung >Seitenschutz >Aus</p> <p>b Senden Sie den Druckauftrag erneut.</p> <p>Wurde der Druckauftrag ausgeführt?</p>	Das Problem wurde behoben.	Wechseln Sie zu Schritt 5.
<p>Schritt 5</p> <p>Installieren Sie zusätzlichen Druckerspeicher und senden Sie die Druckaufträge dann erneut.</p> <p>Wurde der Druckauftrag ausgeführt?</p>	Das Problem wurde behoben.	Wenden Sie sich an den Kundendienst .

Wiederholungsfehler auf Ausdrucken

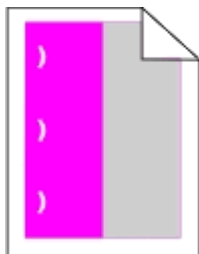

Aktion	Ja	Nein
<p>Schritt 1</p> <p>Messen Sie den Abstand zwischen den beiden Unregelmäßigkeiten. Überprüfen Sie, ob die Unregelmäßigkeiten in einem der folgenden Abstände auftreten:</p> <ul style="list-style-type: none"> • 25,1 mm (0,98 Zoll) • 29,8 mm (1,17 Zoll) • 43,9 mm (1,72 Zoll) • 45,5 mm (1,79 Zoll) • 94,2 mm (3,70 Zoll) <p>Treten die Unregelmäßigkeiten in einem dieser Abstände auf?</p>	Wechseln Sie zu Schritt 2.	<p>1 Überprüfen Sie, ob die Unregelmäßigkeiten in einem der folgenden Abstände auftreten:</p> <ul style="list-style-type: none"> • 37,7 mm (1,48 Zoll) • 78,5 mm (3,09 Zoll) • 95 mm (3,74 Zoll) <p>2 Messen Sie den Abstand und wenden Sie sich an den Kundendienst unter http://support.lexmark.com oder an den zuständigen Kundendienstvertreter.</p>
<p>Schritt 2</p> <p>Tauschen Sie das Belichtungskit aus und senden Sie den Druckauftrag erneut.</p> <p>Tritt dieser Wiederholungsfehler immer noch auf?</p>	Wenden Sie sich an den Kundendienst .	Das Problem wurde behoben.

Die Fachverbindung funktioniert nicht

Hinweise:

- Die Fächer können die Papierlänge erkennen.
- Die Universalzuführung erkennt das Papierformat nicht automatisch. Sie müssen das Format im Menü "Papierformat/Sorte" einstellen.

Aktion	Ja	Nein
<p>Schritt 1</p> <p>a Öffnen Sie die Fächer und überprüfen Sie, ob sie Papier mit demselben Format oder von derselben Sorte enthalten.</p> <ul style="list-style-type: none"> • Überprüfen Sie, ob sich die Papierführungen an den richtigen Positionen für das Papierformat befinden, das in jedes Fach eingelegt ist. • Überprüfen Sie, ob die Papierformatmarkierungen auf den Papierführungen an den Papierformatmarkierungen im Fach ausgerichtet sind. <p>b Senden Sie den Druckauftrag erneut.</p> <p>Sind die Fächer richtig verbunden?</p>	Das Problem wurde behoben.	Wechseln Sie zu Schritt 2.

Aktion	Ja	Nein
<p>Schritt 2</p> <p>a Stellen Sie Papierformat und -sorte auf dem Druckerbedienfeld im Menü "Papier" entsprechend dem in die zu verbindenden Fächer eingelegten Papier ein.</p> <p>Hinweis: Das Papierformat und die Papiersorte muss mit den zu verbindenden Fächern übereinstimmen.</p> <p>b Senden Sie den Druckauftrag erneut.</p> <p>Sind die Fächer richtig verbunden?</p>	Das Problem wurde behoben.	Wenden Sie sich an den Kundendienst .

Mehrsprachige PDF-Dateien werden nicht gedruckt

Aktion	Ja	Nein
<p>Schritt 1</p> <p>a Prüfen Sie, ob die Druckoptionen für die PDF-Ausgabe alle Schriftarten einbetten.</p> <p>b Erstellen Sie eine neue PDF-Datei und senden Sie den Druckauftrag erneut.</p> <p>Werden die Dateien gedruckt?</p>	Das Problem wurde behoben.	Wechseln Sie zu Schritt 2.
<p>Schritt 2</p> <p>a Öffnen Sie das Dokument, das Sie drucken möchten, in Adobe Acrobat.</p> <p>b Klicken Sie auf Datei >Drucken >Erweitert >Als Bild drucken >OK >OK.</p> <p>Werden die Dateien gedruckt?</p>	Das Problem wurde behoben.	Wenden Sie sich an den Kundendienst .

Unerwartete Seitenumbrüche

Aktion	Ja	Nein
<p>Schritt 1</p> <p>Passen Sie die Einstellungen für die Druckzeitsperre an.</p> <p>a Wechseln Sie auf dem Druckerbedienfeld zu:</p> <p>Einstellungen >Allgemeine Einstellungen >Zeitsperren >Druckzeitsperre</p> <p>b Wählen Sie eine höhere Einstellung und wählen Sie je nach Druckermodell OK oder Übernehmen.</p> <p>c Senden Sie den Druckauftrag erneut.</p> <p>Wurde die Datei richtig gedruckt?</p>	Das Problem wurde behoben.	Wechseln Sie zu Schritt 2.
<p>Schritt 2</p> <p>a Überprüfen Sie die ursprüngliche Datei auf manuelle Seitenumbrüche.</p> <p>b Senden Sie den Druckauftrag erneut.</p> <p>Wurde die Datei richtig gedruckt?</p>	Das Problem wurde behoben.	Wenden Sie sich an den Kundendienst .

Probleme mit der Druckqualität

Gedruckte Zeichen weisen gezackte oder ungleichmäßige Kanten auf

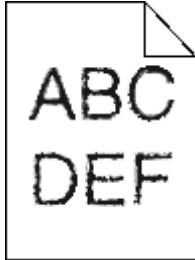

Aktion	Ja	Nein
<p>Schritt 1</p> <p>a Drucken Sie eine Liste mit Schriftartbeispielen, um zu überprüfen, ob die verwendeten Schriftarten vom Drucker unterstützt werden.</p> <ol style="list-style-type: none"> 1 Wechseln Sie auf dem Druckerbedienfeld zu: Menüs >Berichte >Schriftarten drucken 2 Wählen Sie PCL-Schriftarten oder PostScript-Schriftarten. <p>b Senden Sie den Druckauftrag erneut.</p> <p>Verwenden Sie vom Drucker unterstützte Schriftarten?</p>	<p>Wechseln Sie zu Schritt 2.</p>	<p>Wählen Sie eine vom Drucker unterstützte Schriftart aus.</p>
<p>Schritt 2</p> <p>Überprüfen Sie, ob die auf dem Computer installierten Schriftarten vom Drucker unterstützt werden.</p> <p>Werden die auf dem Computer installierten Schriftarten vom Drucker unterstützt?</p>	<p>Das Problem wurde behoben.</p>	<p>Wenden Sie sich an den Kundendienst.</p>

Abgeschnittene Seiten oder Bilder

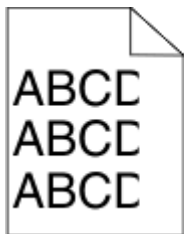

Aktion	Ja	Nein
<p>Schritt 1</p> <p>a Bringen Sie die Breiten- und Längenfürungen im Fach in die richtige Position für das eingelegte Papier.</p> <p>b Senden Sie den Druckauftrag erneut.</p> <p>Ist die Seite oder das Bild abgeschnitten?</p>	<p>Wechseln Sie zu Schritt 2.</p>	<p>Das Problem wurde behoben.</p>

Aktion	Ja	Nein
<p>Schritt 2</p> <p>Stellen Sie Papierformat und -sorte auf dem Druckerbedienfeld im Menü "Papier" entsprechend dem in das Fach eingelegten Papier ein.</p> <p>Stimmt das Papierformat mit dem im Fach eingelegten Papier überein?</p>	<p>Wechseln Sie zu Schritt 3.</p>	<p>Führen Sie eine oder mehrere der folgenden Methoden aus:</p> <ul style="list-style-type: none"> • Stellen Sie das Papierformat auf dem Druckerbedienfeld entsprechend dem im Fach eingelegten Papier ein. • Stellen Sie die Papiersorte auf dem Druckerbedienfeld entsprechend dem im Fach eingelegten Papier ein.
<p>Schritt 3</p> <p>a Geben Sie das Papierformat je nach Betriebssystem im Dialogfeld "Druckeinstellungen" oder "Drucken" an.</p> <p>b Senden Sie den Druckauftrag erneut.</p> <p>Ist die Seite oder das Bild abgeschnitten?</p>	<p>Wechseln Sie zu Schritt 4.</p>	<p>Das Problem wurde behoben.</p>
<p>Schritt 4</p> <p>a Nehmen Sie das Belichtungskit heraus und setzen Sie es wieder ein.</p> <p>Warnung - Mögliche Schäden: Setzen Sie das Belichtungskit nicht länger als zehn Minuten direktem Licht aus. Wird sie dem Licht zu lange ausgesetzt, kann dies zu Problemen bei der Druckqualität führen.</p> <p>Warnung - Mögliche Schäden: Berühren Sie nicht die Unterseite des Belichtungskits. Das Belichtungskit könnte dadurch beschädigt werden.</p> <p>b Senden Sie den Druckauftrag erneut.</p> <p>Ist die Seite oder das Bild abgeschnitten?</p>	<p>Wenden Sie sich an den Kundendienst.</p>	<p>Das Problem wurde behoben.</p>

Grauer Hintergrund auf dem Ausdruck

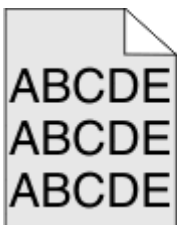

Aktion	Ja	Nein
<p>Schritt 1 Reduzieren des Tonerauftrags.</p> <p>a Verringern Sie den Tonerauftrag auf dem Druckerbedienfeld im Menü "Qualität".</p> <p>Hinweis: Die Werksvorgabe lautet "4".</p> <p>b Senden Sie den Druckauftrag erneut.</p> <p>Ist der graue Hintergrund verschwunden?</p>	Das Problem wurde behoben.	Wechseln Sie zu Schritt 2.
<p>Schritt 2</p> <p>a Nehmen Sie das Belichtungskit heraus und setzen Sie es wieder ein.</p> <p>Warnung - Mögliche Schäden: Setzen Sie das Belichtungskit nicht länger als zehn Minuten direktem Licht aus. Wird sie dem Licht zu lange ausgesetzt, kann dies zu Problemen bei der Druckqualität führen.</p> <p>Warnung - Mögliche Schäden: Berühren Sie nicht die Unterseite des Belichtungskits. Das Belichtungskit könnte dadurch beschädigt werden.</p> <p>b Senden Sie den Druckauftrag erneut.</p> <p>Ist der graue Hintergrund verschwunden?</p>	Das Problem wurde behoben.	Wenden Sie sich an den Kundendienst .

Horizontale Lücken auf dem Ausdruck



Aktion	Ja	Nein
<p>Schritt 1</p> <p>a Stellen Sie sicher, dass Ihr Softwareprogramm das richtige Füllmuster verwendet.</p> <p>b Senden Sie den Druckauftrag erneut.</p> <p>Weist der Ausdruck horizontale Lücken auf?</p>	Wechseln Sie zu Schritt 2.	Das Problem wurde behoben.
<p>Schritt 2</p> <p>a Legen Sie die empfohlene Papiersorte in das angegebene Fach bzw. die angegebene Zuführung ein.</p> <p>b Senden Sie den Druckauftrag erneut.</p> <p>Weist der Ausdruck horizontale Lücken auf?</p>	Wechseln Sie zu Schritt 3.	Das Problem wurde behoben.

Aktion	Ja	Nein
<p>Schritt 3</p> <p>a Nehmen Sie das Belichtungskit heraus und setzen Sie es wieder ein.</p> <p>Warnung - Mögliche Schäden: Setzen Sie das Belichtungskit nicht länger als zehn Minuten direktem Licht aus. Wird sie dem Licht zu lange ausgesetzt, kann dies zu Problemen bei der Druckqualität führen.</p> <p>Warnung - Mögliche Schäden: Berühren Sie nicht die Unterseite des Belichtungskits. Das Belichtungskit könnte dadurch beschädigt werden.</p> <p>b Senden Sie den Druckauftrag erneut.</p> <p>Weist der Ausdruck horizontale Lücken auf?</p>	<p>Wechseln Sie zu Schritt 4.</p>	<p>Das Problem wurde behoben.</p>
<p>Schritt 4</p> <p>Tauschen Sie das Belichtungskit aus und senden Sie den Druckauftrag erneut.</p> <p>Weist der Ausdruck horizontale Lücken auf?</p>	<p>Wenden Sie sich an den Kundendienst.</p>	<p>Das Problem wurde behoben.</p>

Falsche Ränder auf dem Ausdruck

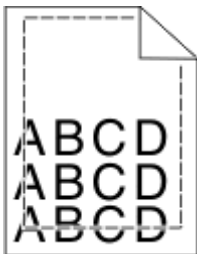

Aktion	Ja	Nein
<p>Schritt 1</p> <p>a Bringen Sie die Breiten- und Längenföhrungen im Fach in die richtige Position für das eingelegte Papierformat.</p> <p>b Senden Sie den Druckauftrag erneut.</p> <p>Sind die Ränder richtig eingestellt?</p>	<p>Das Problem wurde behoben.</p>	<p>Wechseln Sie zu Schritt 2.</p>

Aktion	Ja	Nein
<p>Schritt 2</p> <p>Stellen Sie das Papierformat auf dem Druckerbedienfeld im Menü "Papier" entsprechend dem im Fach eingelegten Papier ein.</p> <p>Stimmt das Papierformat mit dem im Fach eingelegten Papier überein?</p>	Wechseln Sie zu Schritt 3.	<p>Führen Sie eine oder mehrere der folgenden Methoden aus:</p> <ul style="list-style-type: none"> • Legen Sie das Papierformat in den Facheinstellungen in Übereinstimmung mit dem in das Fach eingelegten Papier fest. • Legen Sie in das Fach Papier ein, das dem in den Facheinstellungen festgelegten Papierformat entspricht.
<p>Schritt 3</p> <p>a Geben Sie das Papierformat je nach Betriebssystem im Dialogfeld "Druckeinstellungen" oder "Drucken" an.</p> <p>b Senden Sie den Druckauftrag erneut.</p> <p>Sind die Ränder richtig eingestellt?</p>	Das Problem wurde behoben.	Wenden Sie sich an den Kundendienst .

Papier wellt sich

Aktion	Ja	Nein
<p>Schritt 1</p> <p>Bringen Sie die Breiten- und Längenführungen im Fach in die richtige Position für das eingelegte Papierformat.</p> <p>Befinden sich Breiten- und Längenführungen in der richtigen Position?</p>	Wechseln Sie zu Schritt 2.	Passen Sie die Breiten- und Längenführungen an.
<p>Schritt 2</p> <p>Stellen Sie Papiersorte und -gewicht auf dem Druckerbedienfeld im Menü "Papier" entsprechend dem in das Fach eingelegten Papier ein.</p> <p>Stimmen Papiersorte und -gewicht mit der Sorte und dem Gewicht des im Fach eingelegten Papiers überein?</p>	Wechseln Sie zu Schritt 3.	Legen Sie Papierformat und -gewicht in den Facheinstellungen entsprechend dem im Fach eingelegten Papier fest.
<p>Schritt 3</p> <p>a Geben Sie Papiersorte und -gewicht je nach Betriebssystem im Dialogfeld "Druckeinstellungen" oder "Drucken" an.</p> <p>b Senden Sie den Druckauftrag erneut.</p> <p>Ist das Papier immer noch gewellt?</p>	Wechseln Sie zu Schritt 4.	Das Problem wurde behoben.

Aktion	Ja	Nein
<p>Schritt 4</p> <p>a Nehmen Sie das Papier aus dem Fach und drehen Sie es um.</p> <p>b Senden Sie den Druckauftrag erneut.</p> <p>Ist das Papier immer noch gewellt?</p>	Wechseln Sie zu Schritt 5.	Das Problem wurde behoben.
<p>Schritt 5</p> <p>a Legen Sie Papier aus einem neuen Paket ein.</p> <p>Hinweis: Papier kann bei hoher Luftfeuchtigkeit feucht werden. Bewahren Sie Papier bis zur Verwendung in der Originalverpackung auf.</p> <p>b Senden Sie den Druckauftrag erneut.</p> <p>Ist das Papier immer noch gewellt?</p>	Wenden Sie sich an den Kundendienst .	Das Problem wurde behoben.

Unregelmäßigkeiten im Druck

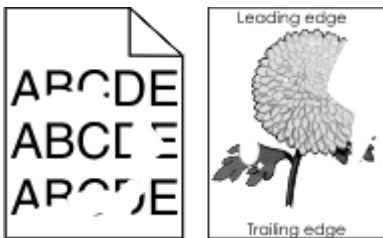

Aktion	Ja	Nein
<p>Schritt 1</p> <p>a Bringen Sie die Breiten- und Längenföhrungen im Fach in die richtige Position für das im Fach eingelegte Papier.</p> <p>b Senden Sie den Druckauftrag erneut.</p> <p>Treten immer noch Unregelmäßigkeiten im Druck auf?</p>	Wechseln Sie zu Schritt 2.	Das Problem wurde behoben.
<p>Schritt 2</p> <p>Stellen Sie Papierformat und -sorte auf dem Druckerbedienfeld im Menü "Papier" entsprechend dem in das Fach eingelegten Papier ein.</p> <p>Ist das Fach auf die richtige Größe eingestellt und die richtige Papiersorte in das Fach eingelegt?</p>	Wechseln Sie zu Schritt 3.	<p>Föhren Sie eine oder mehrere der folgenden Methoden aus:</p> <ul style="list-style-type: none"> • Legen Sie das Papierformat in den Facheinstellungen in Übereinstimmung mit dem in das Fach eingelegten Papier fest. • Legen Sie in das Fach Papier ein, das dem in den Facheinstellungen festgelegten Papierformat entspricht.

Aktion	Ja	Nein
<p>Schritt 3</p> <p>a Geben Sie Papiersorte und -gewicht je nach Betriebssystem im Dialogfeld "Druckeinstellungen" oder "Drucken" an.</p> <p>b Senden Sie den Druckauftrag erneut.</p> <p>Treten immer noch Unregelmäßigkeiten im Druck auf?</p>	Wechseln Sie zu Schritt 4.	Das Problem wurde behoben.
<p>Schritt 4</p> <p>Überprüfen Sie, ob das im Fach eingelegte Papier eine strukturierte oder raue Oberfläche hat.</p> <p>Drucken Sie auf strukturiertem oder rauem Papier?</p>	Stellen Sie die Papierstruktur auf dem Druckerbedienfeld im Menü "Papier" entsprechend dem im Fach eingelegten Papier ein.	Wechseln Sie zu Schritt 5.
<p>Schritt 5</p> <p>a Legen Sie Papier aus einem neuen Paket ein.</p> <p>Hinweis: Papier kann bei hoher Luftfeuchtigkeit feucht werden. Bewahren Sie Papier bis zur Verwendung in der Originalverpackung auf.</p> <p>b Senden Sie den Druckauftrag erneut.</p> <p>Treten immer noch Unregelmäßigkeiten im Druck auf?</p>	Wechseln Sie zu Schritt 6.	Das Problem wurde behoben.
<p>Schritt 6</p> <p>Tauschen Sie das Belichtungskit aus und senden Sie den Druckauftrag erneut.</p> <p>Treten immer noch Unregelmäßigkeiten im Druck auf?</p>	Wenden Sie sich an den Kundendienst .	Das Problem wurde behoben.

Ausdruck ist zu dunkel

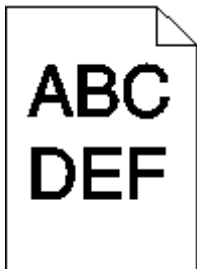

Aktion	Ja	Nein
<p>Schritt 1</p> <p>a Wählen Sie auf dem Druckerbedienfeld im Menü "Qualität" Farbe anpassen aus.</p> <p>b Senden Sie den Druckauftrag erneut.</p> <p>Ist der Ausdruck immer noch zu dunkel?</p>	Wechseln Sie zu Schritt 2.	Das Problem wurde behoben.

Aktion	Ja	Nein
<p>Schritt 2</p> <p>a Verringern Sie den Tonerauftrag auf dem Druckerbedienfeld im Menü "Qualität".</p> <p>Hinweis: Die Werksvorgabe lautet "4".</p> <p>b Senden Sie den Druckauftrag erneut.</p> <p>Ist der Ausdruck immer noch zu dunkel?</p>	Wechseln Sie zu Schritt 3.	Das Problem wurde behoben.
<p>Schritt 3</p> <p>a Stellen Sie Papiersorte, -struktur und -gewicht auf dem Druckerbedienfeld im Menü "Papier" entsprechend dem in das Fach eingelegten Papier ein.</p> <p>b Senden Sie den Druckauftrag erneut.</p> <p>Ist das Fach auf die Sorte, Struktur und das Gewicht des eingelegten Papiers eingestellt?</p>	Wechseln Sie zu Schritt 4.	Legen Sie in das Fach Papier ein, das die Papiersorte, Struktur und das Gewicht aus den Facheinstellungen aufweist.
<p>Schritt 4</p> <p>a Geben Sie Papiersorte, -struktur und -gewicht je nach Betriebssystem im Dialogfeld "Druckeinstellungen" oder "Drucken" an.</p> <p>b Senden Sie den Druckauftrag erneut.</p> <p>Ist der Ausdruck immer noch zu dunkel?</p>	Wechseln Sie zu Schritt 5.	Das Problem wurde behoben.
<p>Schritt 5</p> <p>Überprüfen Sie, ob das im Fach eingelegte Papier eine strukturierte oder raue Oberfläche hat.</p> <p>Drucken Sie auf strukturiertem oder rauem Papier?</p>	Stellen Sie die Papierstruktur auf dem Druckerbedienfeld im Menü "Papier" entsprechend dem im Fach eingelegten Papier ein.	Wechseln Sie zu Schritt 6.
<p>Schritt 6</p> <p>a Legen Sie Papier aus einem neuen Paket ein.</p> <p>Hinweis: Papier kann bei hoher Luftfeuchtigkeit feucht werden. Bewahren Sie Papier bis zur Verwendung in der Originalverpackung auf.</p> <p>b Senden Sie den Druckauftrag erneut.</p> <p>Ist der Ausdruck immer noch zu dunkel?</p>	Wechseln Sie zu Schritt 7.	Das Problem wurde behoben.
<p>Schritt 7</p> <p>Tauschen Sie das Belichtungskit aus und senden Sie den Druckauftrag erneut.</p> <p>Ist der Ausdruck immer noch zu dunkel?</p>	Wenden Sie sich an den Kundendienst .	Das Problem wurde behoben.

Ausdruck ist zu schwach

Aktion	Ja	Nein
<p>Schritt 1</p> <p>a Wählen Sie auf dem Druckerbedienfeld im Menü "Qualität" Farbe anpassen aus.</p> <p>b Senden Sie den Druckauftrag erneut.</p> <p>Ist der Ausdruck immer noch zu hell?</p>	Wechseln Sie zu Schritt 2.	Das Problem wurde behoben.
<p>Schritt 2</p> <p>a Erhöhen Sie auf dem Druckerbedienfeld im Menü "Qualität" den Toner auftrag.</p> <p>Hinweis: Die Werksvorgabe lautet "4".</p> <p>b Senden Sie den Druckauftrag erneut.</p> <p>Ist der Ausdruck immer noch zu hell?</p>	Wechseln Sie zu Schritt 3.	Das Problem wurde behoben.
<p>Schritt 3</p> <p>Stellen Sie Papiersorte, -struktur und -gewicht auf dem Druckerbedienfeld im Menü "Papier" entsprechend dem in das Fach eingelegten Papier ein.</p> <p>Ist das Fach auf die Sorte, Struktur und das Gewicht des eingelegten Papiers eingestellt?</p>	Wechseln Sie zu Schritt 4.	Legen Sie Papiersorte, -struktur und -gewicht in den Facheinstellungen entsprechend dem im Fach eingelegten Papier fest.
<p>Schritt 4</p> <p>a Geben Sie Papiersorte, -struktur und -gewicht je nach Betriebssystem im Dialogfeld "Druckeinstellungen" oder "Drucken" an.</p> <p>b Senden Sie den Druckauftrag erneut.</p> <p>Ist der Ausdruck immer noch zu hell?</p>	Wechseln Sie zu Schritt 5.	Das Problem wurde behoben.
<p>Schritt 5</p> <p>Stellen Sie sicher, dass das Papier keine strukturierte oder raue Oberfläche hat.</p> <p>Drucken Sie auf strukturiertem oder rauem Papier?</p>	Stellen Sie die Papierstruktur auf dem Druckerbedienfeld im Menü "Papier" entsprechend dem im Fach eingelegten Papier ein.	Wechseln Sie zu Schritt 5.

Aktion	Ja	Nein
<p>Schritt 6</p> <p>a Legen Sie Papier aus einem neuen Paket ein.</p> <p>Hinweis: Papier kann bei hoher Luftfeuchtigkeit feucht werden. Bewahren Sie Papier bis zur Verwendung in der Originalverpackung auf.</p> <p>b Senden Sie den Druckauftrag erneut.</p> <p>Ist der Ausdruck immer noch zu hell?</p>	Wechseln Sie zu Schritt 7.	Das Problem wurde behoben.
<p>Schritt 7</p> <p>Tauschen Sie das Belichtungskit aus und senden Sie den Druckauftrag erneut.</p> <p>Ist der Ausdruck immer noch zu hell?</p>	Wenden Sie sich an den Kundendienst .	Das Problem wurde behoben.

Drucker druckt leere Seiten

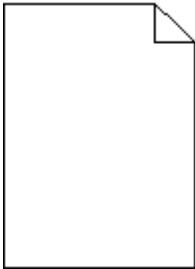

Aktion	Ja	Nein
<p>Schritt 1</p> <p>a Stellen Sie sicher, dass sämtliches Verpackungsmaterial vom Belichtungskit entfernt wurde.</p> <ol style="list-style-type: none"> Entfernen Sie das Belichtungskit. Stellen Sie sicher, dass das Verpackungsmaterial ordnungsgemäß vom Belichtungskit entfernt wurde. <p>Warnung - Mögliche Schäden: Setzen Sie das Belichtungskit nicht länger als zehn Minuten direktem Licht aus. Wird sie dem Licht zu lange ausgesetzt, kann dies zu Problemen bei der Druckqualität führen.</p> <p>Warnung - Mögliche Schäden: Berühren Sie nicht die Unterseite des Belichtungskits. Das Belichtungskit könnte dadurch beschädigt werden.</p> <ol style="list-style-type: none"> Setzen Sie das Belichtungskit wieder ein. <p>b Senden Sie den Druckauftrag erneut.</p> <p>Druckt der Drucker immer noch leere Seiten?</p>	Wechseln Sie zu Schritt 2.	Das Problem wurde behoben.
<p>Schritt 2</p> <p>Tauschen Sie das Belichtungskit aus und senden Sie den Druckauftrag erneut.</p> <p>Druckt der Drucker immer noch leere Seiten?</p>	Wenden Sie sich an den Kundendienst .	Das Problem wurde behoben.

Drucker druckt vollständig schwarze Seiten



Aktion	Ja	Nein
<p>Schritt 1</p> <p>a Nehmen Sie das Belichtungskit heraus und setzen Sie es wieder ein.</p> <p>Warnung - Mögliche Schäden: Setzen Sie das Belichtungskit nicht länger als zehn Minuten direktem Licht aus. Wird sie dem Licht zu lange ausgesetzt, kann dies zu Problemen bei der Druckqualität führen.</p> <p>Warnung - Mögliche Schäden: Berühren Sie nicht die Unterseite des Belichtungskits. Das Belichtungskit könnte dadurch beschädigt werden.</p> <p>b Senden Sie den Druckauftrag erneut.</p> <p>Druckt der Drucker vollständig schwarze Seiten?</p>	<p>Wechseln Sie zu Schritt 2.</p>	<p>Das Problem wurde behoben.</p>
<p>Schritt 2</p> <p>Tauschen Sie das Belichtungskit aus und senden Sie den Druckauftrag erneut.</p> <p>Druckt der Drucker vollständig schwarze Seiten?</p>	<p>Wenden Sie sich an den Kundendienst.</p>	<p>Das Problem wurde behoben.</p>

Schattenbilder auf dem Ausdruck

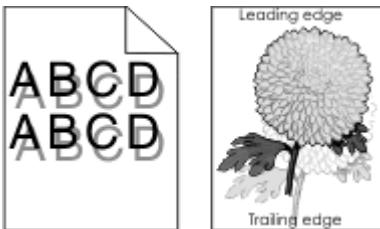

Aktion	Ja	Nein
<p>Schritt 1</p> <p>Stellen Sie sicher, dass Papier der richtigen Sorte und des richtigen Gewichts in das Fach eingelegt ist.</p> <p>Ist Papier der richtigen Sorte und des richtigen Gewichts in das Fach eingelegt?</p>	<p>Wechseln Sie zu Schritt 2.</p>	<p>Legen Sie Papier der richtigen Sorte und des richtigen Gewichts in das Fach ein.</p>
<p>Schritt 2</p> <p>Stellen Sie Papiersorte und -gewicht auf dem Druckerbedienfeld im Menü "Papier" entsprechend dem in das Fach eingelegten Papier ein.</p> <p>Stimmen die Druckereinstellungen mit Sorte und Gewicht des eingelegten Papiers überein?</p>	<p>Wechseln Sie zu Schritt 3.</p>	<p>Ändern Sie Papiersorte und -gewicht entsprechend dem in das Fach eingelegten Papier.</p>

Aktion	Ja	Nein
Schritt 3 a Geben Sie Papiersorte und -gewicht je nach Betriebssystem im Dialogfeld "Druckeinstellungen" oder "Drucken" an. b Senden Sie den Druckauftrag erneut. Werden immer noch Schattenbilder auf dem Ausdruck angezeigt?	Wechseln Sie zu Schritt 4.	Das Problem wurde behoben.
Schritt 4 Tauschen Sie das Belichtungskit aus und senden Sie den Druckauftrag erneut. Werden immer noch Schattenbilder auf dem Ausdruck angezeigt?	Wenden Sie sich an den Kundendienst .	Das Problem wurde behoben.

Verzerrter Ausdruck



Aktion	Ja	Nein
Schritt 1 a Bringen Sie die Breiten- und Längenföhrungen im Fach in die richtige Position für das eingelegte Papierformat. b Senden Sie den Druckauftrag erneut. Ist der Ausdruck immer noch verzerrt?	Wechseln Sie zu Schritt 2.	Das Problem wurde behoben.
Schritt 2 a Überprüfen Sie, ob das verwendete Papierformat vom Fach unterstützt wird. b Senden Sie den Druckauftrag erneut. Ist der Ausdruck immer noch verzerrt?	Wenden Sie sich an den Kundendienst .	Das Problem wurde behoben.

Horizontale Streifen auf dem Ausdruck



Aktion	Ja	Nein
<p>Schritt 1</p> <p>a Geben Sie das Fach oder die Zuführung je nach Betriebssystem im Dialogfeld "Druckeinstellungen" oder "Drucken" an.</p> <p>b Senden Sie den Druckauftrag erneut.</p> <p>Weist der Ausdruck horizontale Streifen auf?</p>	Wechseln Sie zu Schritt 2.	Das Problem wurde behoben.
<p>Schritt 2</p> <p>Stellen Sie Papiersorte und -gewicht auf dem Druckerbedienfeld im Menü "Papier" entsprechend dem in das Fach eingelegten Papier ein.</p> <p>Stimmen Papiersorte und -gewicht mit dem im Fach eingelegten Papier überein?</p>	Wechseln Sie zu Schritt 3.	<p>Führen Sie eine oder mehrere der folgenden Methoden aus:</p> <ul style="list-style-type: none"> • Legen Sie Papierformat und -gewicht in den Facheinstellungen entsprechend dem im Fach eingelegten Papier fest. • Legen Sie in das Fach Papier ein, das die Sorte und das Gewicht aus den Facheinstellungen aufweist.
<p>Schritt 3</p> <p>a Legen Sie Papier aus einem neuen Paket ein.</p> <p>Hinweis: Papier kann bei hoher Luftfeuchtigkeit feucht werden. Bewahren Sie Papier bis zur Verwendung in der Originalverpackung auf.</p> <p>b Senden Sie den Druckauftrag erneut.</p> <p>Weist der Ausdruck horizontale Streifen auf?</p>	Wechseln Sie zu Schritt 4.	Das Problem wurde behoben.
<p>Schritt 4</p> <p>a Nehmen Sie das Belichtungskit heraus und setzen Sie es wieder ein.</p> <p>Warnung - Mögliche Schäden: Setzen Sie das Belichtungskit nicht länger als zehn Minuten direktem Licht aus. Wird sie dem Licht zu lange ausgesetzt, kann dies zu Problemen bei der Druckqualität führen.</p> <p>Warnung - Mögliche Schäden: Berühren Sie nicht die Unterseite des Belichtungskits. Das Belichtungskit könnte dadurch beschädigt werden.</p> <p>b Senden Sie den Druckauftrag erneut.</p> <p>Weist der Ausdruck horizontale Streifen auf?</p>	Wechseln Sie zu Schritt 5.	Das Problem wurde behoben.
<p>Schritt 5</p> <p>Tauschen Sie das Belichtungskit aus und senden Sie den Druckauftrag erneut.</p> <p>Weist der Ausdruck horizontale Streifen auf?</p>	Wenden Sie sich an den Kundendienst .	Das Problem wurde behoben.

Vertikale Streifen auf dem Ausdruck

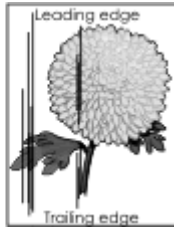

Aktion	Ja	Nein
<p>Schritt 1</p> <p>a Geben Sie Papiersorte, -struktur und -gewicht je nach Betriebssystem im Dialogfeld "Druckeinstellungen" oder "Drucken" an.</p> <p>b Senden Sie den Druckauftrag erneut.</p> <p>Weist der Ausdruck vertikale Streifen auf?</p>	Wechseln Sie zu Schritt 2.	Das Problem wurde behoben.
<p>Schritt 2</p> <p>Stellen Sie Papierstruktur, -sorte und -gewicht auf dem Druckerbedienfeld im Menü "Papier" entsprechend dem in das Fach eingelegten Papier ein.</p> <p>Stimmen Papierstruktur, -sorte und -gewicht mit dem im Fach eingelegten Papier überein?</p>	Wechseln Sie zu Schritt 3.	<p>Führen Sie eine oder mehrere der folgenden Methoden aus:</p> <ul style="list-style-type: none"> • Legen Sie Papierstruktur, -sorte und -gewicht in den Facheinstellungen entsprechend dem im Fach eingelegten Papier fest. • Legen Sie in das Fach Papier ein, das dem in den Facheinstellungen festgelegten Papierformat entspricht.
<p>Schritt 3</p> <p>a Legen Sie Papier aus einem neuen Paket ein.</p> <p>Hinweis: Papier kann bei hoher Luftfeuchtigkeit feucht werden. Bewahren Sie Papier bis zur Verwendung in der Originalverpackung auf.</p> <p>b Senden Sie den Druckauftrag erneut.</p> <p>Weist der Ausdruck vertikale Streifen auf?</p>	Wechseln Sie zu Schritt 4.	Das Problem wurde behoben.

Aktion	Ja	Nein
<p>Schritt 4</p> <p>a Nehmen Sie das Belichtungskit heraus und setzen Sie es wieder ein.</p> <p>Warnung - Mögliche Schäden: Setzen Sie das Belichtungskit nicht länger als zehn Minuten direktem Licht aus. Wird sie dem Licht zu lange ausgesetzt, kann dies zu Problemen bei der Druckqualität führen.</p> <p>Warnung - Mögliche Schäden: Berühren Sie nicht die Unterseite des Belichtungskits. Das Belichtungskit könnte dadurch beschädigt werden.</p> <p>b Senden Sie den Druckauftrag erneut.</p> <p>Weist der Ausdruck vertikale Streifen auf?</p>	Wechseln Sie zu Schritt 5.	Das Problem wurde behoben.
<p>Schritt 5</p> <p>Tauschen Sie das Belichtungskit aus und senden Sie den Druckauftrag erneut.</p> <p>Weist der Ausdruck vertikale Streifen auf?</p>	Wenden Sie sich an den Kundendienst .	Das Problem wurde behoben.

Schlechte Foliendruckqualität

Aktion	Ja	Nein
<p>Schritt 1</p> <p>Stellen Sie die Papiersorte auf dem Druckerbedienfeld im Menü "Papier" entsprechend dem im Fach eingelegten Papier ein.</p> <p>Ist die Papiersorte für das Fach auf "Folien" eingestellt?</p>	Wechseln Sie zu Schritt 2.	Legen Sie die Papiersorte auf "Folien" fest.
<p>Schritt 2</p> <p>a Überprüfen Sie, ob Sie den empfohlenen Folientyp verwenden.</p> <p>b Senden Sie den Druckauftrag erneut.</p> <p>Ist die Druckqualität immer noch schlecht?</p>	Wenden Sie sich an den Kundendienst .	Das Problem wurde behoben.

Auftreten von Tonernebel oder Hintergrundschatten auf dem Ausdruck

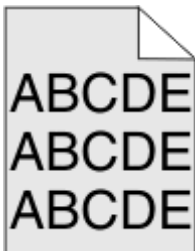

Aktion	Ja	Nein
<p>Schritt 1</p> <p>a Nehmen Sie das Belichtungskit heraus und setzen Sie es wieder ein.</p> <p>Warnung - Mögliche Schäden: Setzen Sie das Belichtungskit nicht länger als zehn Minuten direktem Licht aus. Wird sie dem Licht zu lange ausgesetzt, kann dies zu Problemen bei der Druckqualität führen.</p> <p>Warnung - Mögliche Schäden: Berühren Sie nicht die Unterseite des Belichtungskits. Das Belichtungskit könnte dadurch beschädigt werden.</p> <p>b Senden Sie den Druckauftrag erneut.</p> <p>Sind Tonernebel oder Hintergrundschaten vom Ausdruck verschwunden?</p>	Das Problem wurde behoben.	Wechseln Sie zu Schritt 2.
<p>Schritt 2</p> <p>Tauschen Sie das Belichtungskit aus und senden Sie den Druckauftrag erneut.</p> <p>Sind Tonernebel oder Hintergrundschaten vom Ausdruck verschwunden?</p>	Das Problem wurde behoben.	Wenden Sie sich an den Kundendienst .

Tonerabrieb

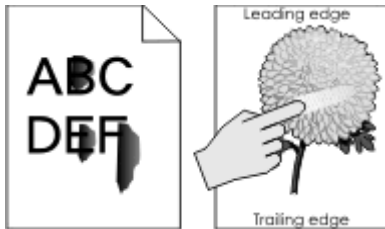

Aktion	Ja	Nein
<p>Schritt 1</p> <p>Überprüfen Sie auf dem Druckerbedienfeld im Menü "Papier" die Papiersorte und das Papiergewicht.</p> <p>Stimmen Papiersorte und -struktur mit dem im Fach eingelegten Papier überein?</p>	Wechseln Sie zu Schritt 2.	Legen Sie Papierformat und -gewicht in den Facheinstellungen entsprechend dem im Fach eingelegten Papier fest.
<p>Schritt 2</p> <p>Überprüfen Sie, ob das zu bedruckende Papier eine strukturierte oder raue Oberfläche hat.</p> <p>Drucken Sie auf strukturiertem oder rauem Papier?</p>	Legen Sie auf dem Druckerbedienfeld im Menü "Papier" die Papierstruktur fest.	Wenden Sie sich an den Kundendienst .

Tonerflecken auf dem Ausdruck

Aktion	Ja	Nein
<p>Tauschen Sie das Belichtungskit aus und senden Sie den Druckauftrag erneut.</p> <p>Weist der Ausdruck Tonerflecken auf?</p>	Wenden Sie sich an den Kundendienst .	Das Problem wurde behoben.

Ungleichmäßiger Deckungsgrad



Aktion	Ja	Nein
Tauschen Sie das Belichtungskit aus und senden Sie den Druckauftrag erneut. Ist der Deckungsgrad ungleichmäßig?	Wenden Sie sich an den Kundendienst .	Das Problem wurde behoben.

Vertikale Lücken auf dem Ausdruck



Aktion	Ja	Nein
Schritt 1 a Stellen Sie sicher, dass Ihr Softwareprogramm das richtige Füllmuster verwendet. b Senden Sie den Druckauftrag erneut. Weist der Ausdruck vertikale Lücken auf?	Wechseln Sie zu Schritt 2.	Das Problem wurde behoben.
Schritt 2 a Überprüfen Sie auf dem Druckerbedienfeld im Menü "Papier" die Papiersorte und das Papiergewicht. b Senden Sie den Druckauftrag erneut. Weist der Ausdruck vertikale Lücken auf?	Wechseln Sie zu Schritt 3.	Das Problem wurde behoben.
Schritt 3 Überprüfen Sie, ob Sie den empfohlenen Papiertyp verwenden. a Legen Sie die empfohlene Papiersorte in die Papierzuführung ein. b Senden Sie den Druckauftrag erneut. Weist der Ausdruck vertikale Lücken auf?	Wechseln Sie zu Schritt 4.	Das Problem wurde behoben.

Aktion	Ja	Nein
<p>Schritt 4</p> <p>a Nehmen Sie das Belichtungskit heraus und setzen Sie es wieder ein.</p> <p>Warnung - Mögliche Schäden: Setzen Sie das Belichtungskit nicht länger als zehn Minuten direktem Licht aus. Wird sie dem Licht zu lange ausgesetzt, kann dies zu Problemen bei der Druckqualität führen.</p> <p>Warnung - Mögliche Schäden: Berühren Sie nicht die Unterseite des Belichtungskits. Das Belichtungskit könnte dadurch beschädigt werden.</p> <p>b Senden Sie den Druckauftrag erneut.</p> <p>Weist der Ausdruck vertikale Lücken auf?</p>	Wechseln Sie zu Schritt 5.	Das Problem wurde behoben.
<p>Schritt 5</p> <p>Tauschen Sie das Belichtungskit aus und senden Sie den Druckauftrag erneut.</p> <p>Weist der Ausdruck vertikale Lücken auf?</p>	Wenden Sie sich an den Kundendienst .	Das Problem wurde behoben.

Beheben von Problemen mit Startbildschirm-Anwendungen

- "Ein Anwendungsfehler ist aufgetreten" auf Seite 222

Ein Anwendungsfehler ist aufgetreten

Aktion	Ja	Nein
<p>Schritt 1</p> <p>Suchen Sie im Systemprotokoll nach entsprechenden Angaben.</p> <p>a Öffnen Sie einen Webbrowser, und geben Sie die IP-Adresse des Druckers in das Adressfeld ein.</p> <p>Wenn Sie die IP-Adresse des Druckers nicht kennen, können Sie wie folgt vorgehen:</p> <ul style="list-style-type: none"> • Sie finden die IP-Adresse des Druckers auf dem Startbildschirm des Druckers. • Drucken Sie eine Netzwerk-Konfigurationsseite oder Menüeinstellungsseiten, und suchen Sie die IP-Adresse im Abschnitt "TCP/IP". <p>Hinweis: Die IP-Adresse wird in vier Zahlengruppen angezeigt, die durch Punkte voneinander abgetrennt sind. Beispiel: 123.123.123.123.</p> <p>b Klicken Sie auf Einstellungen > Apps > Apps-Management > Registerkarte System > Protokoll.</p> <p>c Wählen Sie im Menü "Filter" einen Anwendungsstatus aus.</p> <p>d Wählen Sie im Menü "Anwendung" eine Anwendung aus, und klicken Sie anschließend auf Übernehmen.</p> <p>Wird im Protokoll eine Fehlermeldung angezeigt?</p>	Wechseln Sie zu Schritt 2.	Wenden Sie sich an den Kundendienst .
<p>Schritt 2</p> <p>Beheben Sie den Fehler.</p> <p>Funktioniert die Anwendung nun?</p>	Das Problem wurde behoben.	Wenden Sie sich an den Kundendienst .

Probleme mit der Farbqualität

Häufig gestellte Fragen (FAQ) zum Farbdruck

Was ist die RGB-Farbdarstellung?

Rotes, grünes und blaues Licht können in unterschiedlicher Intensität überlagert werden, um ein breites Spektrum an Farben zu erzeugen, die in der Natur vorkommen. Rotes und grünes Licht kann z. B. kombiniert werden, um gelbes Licht zu erzeugen. Farbfernseher und Computermonitore arbeiten nach diesem Prinzip. Die RGB-Farbdarstellung ist eine Methode, bei der Farben anhand der Intensität von rotem, grünem und blauem Licht beschrieben werden, das zur Erzeugung einer bestimmten Farbe erforderlich ist.

Was ist die CMYK-Farbdarstellung?

Tinten oder Toner in Zyan, Magenta, Gelb und Schwarz können in unterschiedlichen Mengen gedruckt werden, um ein breites Spektrum an Farben darzustellen, die in der Natur vorkommen. Zyan und Gelb können z. B. zum Erzeugen von Grün kombiniert werden. Druckmaschinen, Tintenstrahldrucker sowie Farblaserdrucker erzeugen auf diese Weise Farben. Die CMYK-Farbdarstellung ist eine Methode, bei der Farben anhand des Anteils an Zyan, Magenta, Gelb und Schwarz beschrieben werden, der zur Wiedergabe einer bestimmten Farbe erforderlich ist.

Wie werden die Farben in einem zu druckenden Dokument angegeben?

Softwareprogramme geben generell die Dokumentfarbe über RGB- bzw. CMYK-Farbkombinationen an. Die Farben der einzelnen Objekte eines Dokuments können darüber hinaus vom Benutzer geändert werden. Weitere Informationen finden Sie in den Hilfeinformationen zu Ihrem Betriebssystem.

Woher weiß der Drucker, welche Farbe er drucken soll?

Wenn der Benutzer ein Dokument druckt, werden Informationen zum Typ und zur Farbe der einzelnen Objekte an den Drucker gesendet. Die Farbinformationen werden durch Farbumwandlungstabellen geleitet, mit denen die Farbe in die entsprechende Menge von Zyan-, Magenta-, Gelb- und Schwarz-Toner umgesetzt wird, die zur Erzeugung der gewünschten Farbe notwendig ist. Die jeweilige Anwendung der Farbumwandlungstabellen wird von den Objektinformationen bestimmt. So kann beispielsweise eine bestimmte Farbumwandlungstabelle auf Texte angewendet werden, während eine andere Farbumwandlungstabelle auf Fotos angewendet wird.

Was versteht man unter der manuellen Farbanpassung?

Ist die manuelle Farbanpassung aktiviert, verwendet der Drucker die benutzerdefinierten Farbumwandlungstabellen zur Objektverarbeitung. Die Farbanpassung muss jedoch auf "Manuell" eingestellt sein, da ansonsten keine benutzerdefinierte Farbumwandlung durchgeführt wird. Manuelle Farbkorrektureinstellungen hängen von dem zu druckenden Objekttyp (Text, Grafiken oder Bilder) und der Farbspezifikation des Objekts im Softwareprogramm (RGB- oder CMYK-Kombinationen) ab.

Hinweise:

- Eine manuelle Farbanpassung ist nicht empfehlenswert, wenn im Softwareprogramm Farben nicht mit RGB- bzw. CMYK-Kombinationen angegeben werden. Sie ist auch dann nicht zu empfehlen, wenn die Farbanpassung durch das Softwareprogramm bzw. das Betriebssystem gesteuert wird.
- Wenn **Automatische Farbanpassung** ausgewählt ist, erzeugen die Farbumwandlungstabellen bei den meisten Dokumenten die bevorzugte Farbe.

So wenden Sie eine andere Farbumwandlungstabelle manuell an:

- 1 Wählen Sie auf dem Druckerbedienfeld im Menü "Qualität" **Farbanpassung** und dann **Manuell** aus.
- 2 Wählen Sie auf dem Druckerbedienfeld im Menü "Qualität" **Manuelle Farbe** und wählen Sie dann die entsprechende Farbumwandlungstabelle für den betreffenden Objekttyp.

Objekttyp	Farbumwandlungstabellen
RGB-Bild RGB-Text RGB-Grafik	<ul style="list-style-type: none"> • Leuchtend: Generiert leuchtendere, gesättigtere Farben und kann auf alle eingehenden Farbformate angewendet werden. • sRGB Bildschirm: Erzeugt ein Ergebnis ähnlich den Farben eines Computerbildschirms. Hinweis: Die Verwendung des schwarzen Toners ist für das Drucken von Fotos optimiert. • Anz. - Echtes Schwarz: Erzeugt ein Ergebnis ähnlich den Farben eines Computerbildschirms. Verwendet ausschließlich schwarzen Toner, um alle möglichen neutralen Graustufen zu erzeugen. • sRGB Leuchtend: Erhöht die Farbsättigung für die sRGB Bildschirm-Farbanpassung. Hinweis: Die Verwendung des schwarzen Toners ist für den Druck von Unternehmensgrafiken optimiert. • Aus: Die Farbanpassung ist deaktiviert.
CMYK-Bild CMYK-Text CMYK-Grafik	<ul style="list-style-type: none"> • US-CMYK: Verwendet eine Farbanpassung, die Ergebnisse ähnlich der SWOP-Farbausgabe (Specifications for Web Offset Publishing) erzielt. • Euro-CMYK: Verwendet eine Farbanpassung, die Ergebnisse ähnlich der EuroScale-Farbausgabe erzeugt. • Leuchtend CMYK — Erhöht die Farbsättigung für die US-CMYK-Farbumwandlungstabelle. • Aus: Die Farbanpassung ist deaktiviert.

Wie erhalte ich eine bestimmte Farbe (z. B. eine Farbe in einem Unternehmens-Logo)?

Über das Menü "Qualität" auf dem Druckerbedienfeld können neun verschiedene Farbmustervorlagen ausgewählt werden. Diese sind ebenfalls über die Farbmusterseite des Embedded Web Servers zugänglich. Die Auswahl einer Vorlage erzeugt einen mehrseitigen Ausdruck, der aus hunderten von Farbfeldern besteht. Je nach ausgewählter Tabelle befindet sich auf jedem Feld eine CMYK- bzw. RGB-Kombination. Die Farbe der einzelnen Felder wird durch das Durchleiten der auf dem Feld angegebenen CMYK- bzw. RGB-Kombination durch die ausgewählte Farbumwandlungstabelle erzeugt.

Sie können auf den Farbmustervorlagen das Feld identifizieren, dessen Farbe der gewünschten Farbe am ehesten entspricht. Die auf dem Feld angegebene Farbkombination kann dann zum Ändern der Objektfarbe in einem Softwareprogramm verwendet werden. Weitere Informationen finden Sie in den Hilfeinformationen zu Ihrem Betriebssystem.

Hinweis: Unter Umständen ist eine manuelle Farbanpassung zur Verwendung der ausgewählten Farbumwandlungstabelle für bestimmte Objekte erforderlich.

Welche Farbmustervorlage für ein bestimmtes Farbübereinstimmungsproblem zu verwenden ist, hängt von der verwendeten Einstellung für die Farbanpassung, dem zu druckenden Objekttyp und der Farbspezifikation des Objekts im Softwareprogramm ab. Wenn "Farbanpassung" auf "Aus" eingestellt ist, basiert die Farbe auf den Druckauftragsinformationen und es wird keine Farbumwandlung durchgeführt.

Hinweis: Die Verwendung der Farbmusterseiten ist nicht zu empfehlen, wenn im Softwareprogramm Farben nicht mit RGB- bzw. CMYK-Kombinationen angegeben werden. Darüber hinaus kann es vorkommen, dass die im Softwareprogramm angegebenen RGB- bzw. CMYK-Kombinationen durch Farbverwaltung vom Programm bzw. Betriebssystem angepasst werden. Die gedruckte Farbe entspricht unter Umständen nicht exakt der Farbe auf den Farbmusterseiten.

Was sind detaillierte Farbmuster und wie kann ich darauf zugreifen?

Auf detaillierte Farbmustervorlagen kann ausschließlich über den Embedded Web Server eines Netzwerkdruckers zugegriffen werden. Eine detaillierte Farbmustervorlage beinhaltet verschiedene Farbabstufungen, die den benutzerdefinierten RGB- oder CMYK-Werten ähnlich sind. Die Ähnlichkeit der Farben jeder Vorlage sind abhängig von den im RGB- oder CMYK-Inkrementfeld eingegebenen Werten.

Um über den Embedded Web Server auf eine detaillierte Farbmustervorlage zuzugreifen, gehen Sie wie folgt vor:

1 Öffnen Sie einen Webbrowser, und geben Sie die IP-Adresse des Druckers in das Adressfeld ein.

Hinweis: Wenn Sie die IP-Adresse des Druckers oder den Druckernamen nicht kennen, gehen Sie wie folgt vor:

- Suchen Sie die benötigten Angaben auf der Startseite des Druckers oder unter dem Menü "Netzwerk/Anschlüsse" im Abschnitt "TCP/IP".
- Drucken Sie eine Netzwerkeinrichtungsseite oder eine Menüeinstellungsseite, und suchen Sie in Abschnitt "TCP/IP" nach den benötigten Angaben.

2 Klicken Sie auf **Konfiguration >Farbmuster >Detaillierte Optionen**.

3 Wählen Sie eine Farbumwandlungstabelle aus.

4 Geben Sie die RGB- oder CMYK-Faben-Nummer ein.

5 Geben Sie einen Inkrementwert zwischen 1 und 255 ein.

Hinweis: Je näher der Inkrementwert an 1 ist, desto geringer ist die Breite der Farbmuster.

6 Klicken Sie auf **Drucken**.

Ausdrucke auf Farbfolien wirken bei der Projektion dunkel

Hinweis: Dieses Problem entsteht bei der Projektion von Folien mit einem reflektierenden Tageslichtprojektor. Für die höchste Farbqualität bei Projektionen sind transmissive Tageslichtprojektoren empfehlenswert.

Aktion	Ja	Nein
<p>Schritt 1 Stellen Sie am Druckerbedienfeld sicher, dass die Papiersorte auf "Folie" eingestellt ist.</p> <p>Ist die richtige Papiersorte eingestellt?</p>	Wechseln Sie zu Schritt 2.	Legen Sie die Papiersorte auf "Folien" fest.
<p>Schritt 2 Verringern Sie den Tonerauftrag und senden Sie den Druckauftrag erneut.</p> <p>Wirkt der Ausdruck auf der Farbfolie heller?</p>	Das Problem wurde behoben.	Wechseln Sie zu Schritt 3.
<p>Schritt 3 Vergewissern Sie sich, dass Sie eine empfohlene Farbfoliensorte verwenden, und senden Sie den Druckauftrag erneut.</p> <p>Wirkt der Ausdruck auf der Farbfolie heller?</p>	Das Problem wurde behoben.	Wenden Sie sich an den Kundendienst .

Die Farbe auf dem Ausdruck stimmt nicht mit der Farbe der Originaldatei überein

Hinweis: Mit den bei der automatischen Farbanpassung verwendeten Farbumwandlungstabellen wird im Allgemeinen ein Ergebnis ähnlich den Farben eines standardmäßigen Computermonitors erzeugt. Da jedoch zwischen Druckern und Monitoren technische Unterschiede bestehen, können viele Farben durch Monitorschwankungen und Lichtbedingungen beeinträchtigt werden.

Aktion	Ja	Nein
<p>Schritt 1</p> <p>a Deaktivieren Sie die Farbanpassung.</p> <p>Hinweis: Wenn die Farbanpassung des Druckers deaktiviert ist, basiert die Farbe auf den Druckauftragsinformationen und es wird keine Farbumwandlung durchgeführt.</p> <p>b Senden Sie den Druckauftrag erneut.</p> <p>Stimmt die Farbe auf dem Ausdruck mit der Farbe der Datei auf dem Computerbildschirm überein?</p>	Das Problem wurde behoben.	Wechseln Sie zu Schritt 2.
<p>Schritt 2</p> <p>Führen Sie auf dem Druckerbedienfeld im Menü "Qualität" folgende Schritte aus:</p> <p>a Wählen Sie Farbanpassung und dann Manuell.</p> <p>b Wählen Sie Manuelle Farbe und wählen Sie dann die entsprechende Farbumwandlungstabelle für den betreffenden Objekttyp.</p> <p>c Senden Sie den Druckauftrag erneut.</p> <p>Stimmt die Farbe auf dem Ausdruck mit der Farbe der Datei auf dem Computerbildschirm überein?</p>	Das Problem wurde behoben.	Wenden Sie sich an den Kundendienst .

Ausdruck erscheint verfärbt

Aktion	Ja	Nein
<p>Farbabgleich anpassen</p> <p>a Erhöhen oder verringern Sie am Druckerbedienfeld im Menü "Farbausgleich" die Werte für "Zyan", "Magenta", "Gelb" und "Schwarz".</p> <p>b Senden Sie den Druckauftrag erneut.</p> <p>Erscheint der Ausdruck weiterhin verfärbt?</p>	Das Problem wurde behoben.	Wenden Sie sich an den Kundendienst .

Embedded Web Server kann nicht geöffnet werden

Aktion	Ja	Nein
<p>Schritt 1</p> <p>a Schalten Sie den Drucker ein.</p> <p>b Öffnen Sie einen Webbrowser, und geben Sie die IP-Adresse des Druckers ein.</p> <p>c Drücken Sie die Eingabetaste.</p> <p>Wird der Embedded Web Server geöffnet?</p>	Das Problem wurde behoben.	Wechseln Sie zu Schritt 2.

Aktion	Ja	Nein
<p>Schritt 2</p> <p>Stellen Sie sicher, dass die IP-Adresse des Druckers stimmt.</p> <p>a Zeigen Sie die IP-Adresse des Druckers an:</p> <ul style="list-style-type: none"> • Im Abschnitt TCP/IP des Menüs Netzwerk/Anschlüsse • Indem Sie eine Netzwerk-Konfigurationsseite oder Menüeinstellungsseite drucken und die Angaben im Abschnitt TCP/IP lesen <p>Hinweis: Die IP-Adresse wird in vier Zahlengruppen angezeigt, die durch Punkte voneinander abgetrennt sind. Beispiel: 123.123.123.123.</p> <p>b Öffnen Sie einen Webbrowser, und geben Sie die IP-Adresse ein.</p> <p>Hinweis: Je nach Netzwerkeinstellungen müssen Sie möglicherweise "https://" statt "http://" vor der IP-Adresse des Druckers eingeben, um auf den Embedded Web Server zuzugreifen.</p> <p>c Drücken Sie die Eingabetaste.</p> <p>Wird der Embedded Web Server geöffnet?</p>	<p>Das Problem wurde behoben.</p>	<p>Wechseln Sie zu Schritt 3.</p>
<p>Schritt 3</p> <p>Überprüfen Sie, ob das Netzwerk funktioniert.</p> <p>a Drucken Sie eine Netzwerk-Konfigurationsseite.</p> <p>b Überprüfen Sie im ersten Abschnitt der Netzwerk-Konfigurationsseite, ob als Status Verbunden angegeben ist.</p> <p>Hinweis: Wenn der Status "Nicht verbunden" lautet, ist möglicherweise die Verbindung unterbrochen oder das Netzkabel defekt. Wenden Sie sich zur Problemlösung an den zuständigen Systemsupport-Mitarbeiter, und drucken Sie eine weitere Netzwerk-Konfigurationsseite.</p> <p>c Öffnen Sie einen Webbrowser, und geben Sie die IP-Adresse des Druckers ein.</p> <p>d Drücken Sie die Eingabetaste.</p> <p>Wird der Embedded Web Server geöffnet?</p>	<p>Das Problem wurde behoben.</p>	<p>Wechseln Sie zu Schritt 4.</p>
<p>Schritt 4</p> <p>Überprüfen Sie die Kabelverbindungen zum Drucker und zum Druckserver, um sicherzustellen, dass sie ordnungsgemäß angeschlossen sind.</p> <p>a Schließen Sie die Kabel korrekt an. Weitere Informationen finden Sie in dem im Lieferumfang des Druckers enthaltenem Installationshandbuch.</p> <p>b Öffnen Sie einen Webbrowser, und geben Sie die IP-Adresse des Druckers ein.</p> <p>c Drücken Sie die Eingabetaste.</p> <p>Wird der Embedded Web Server geöffnet?</p>	<p>Das Problem wurde behoben.</p>	<p>Wechseln Sie zu Schritt 5.</p>
<p>Schritt 5</p> <p>Deaktivieren Sie den Webproxyserver vorübergehend.</p> <p>Proxyserver können Sie daran hindern, auf bestimmte Websites, z. B. für den Embedded Web Server, zuzugreifen.</p> <p>Wird der Embedded Web Server geöffnet?</p>	<p>Das Problem wurde behoben.</p>	<p>Wenden Sie sich an den zuständigen Systemadministrator.</p>

Kontaktaufnahme mit dem Kundendienst

Wenn Sie sich an den Kundendienst wenden, sollten Sie in der Lage sein, das aufgetretene Problem, die Meldung auf dem Druckerdisplay sowie die Schritte zu beschreiben, die Sie bereits zur Lösung des Problems unternommen haben.

Sie müssen das Modell und die Seriennummer Ihres Druckers kennen. Diese Informationen finden Sie auf dem Etikett, das an der Rückseite des Druckers angebracht ist. Die Seriennummer ist zudem auf der Seite mit den Menüeinstellungen aufgeführt.

Lexmark bietet verschiedene Möglichkeiten, Druckprobleme zu beheben. Besuchen Sie die Lexmark Website unter <http://support.lexmark.com> und wählen Sie unter folgenden Optionen:

Tech Library	Durchsuchen Sie unsere Bibliothek nach Handbüchern, Supportmaterial, Treibern und anderen Downloads, mit denen sich allgemeine Probleme lösen lassen.
E-Mail	Sie können eine E-Mail mit einer Problembeschreibung an das Lexmark Team senden. Ein Kundendienstmitarbeiter wird sich um das Problem kümmern und Ihnen Informationen zur Fehlerbehebung zusenden.
Live Chat	Sie können sich im Live Chat von einem Kundendienstmitarbeiter beraten lassen. Der Kundendienstmitarbeiter behebt das Druckerproblem mit Ihnen gemeinsam oder stellt im Rahmen der Remote-Unterstützung eine Verbindung mit Ihrem Computer über das Internet her, um Fehler zu beheben, Updates zu installieren und andere Aufgaben auszuführen, die zur erfolgreichen Verwendung Ihres Lexmark Produkts erforderlich sind.

Zusätzlich ist der telefonische Kundendienst verfügbar. In den USA oder Kanada erreichen Sie den Kundendienst unter der Telefonnummer 1-800-539-6275. Hinweise für andere Länder oder Regionen finden Sie auf <http://support.lexmark.com>.

Hinweise

Produktinformationen

Produktname:

CS510de

Gerätetyp:

5027

Modelle:

610, 630

Hinweis zur Ausgabe

April 2012

Der folgende Abschnitt gilt nicht für Länder, in denen diese Bestimmungen mit dem dort geltenden Recht unvereinbar sind: LEXMARK INTERNATIONAL, INC., STELLT DIESE VERÖFFENTLICHUNG OHNE MANGELGEWÄHR ZUR VERFÜGUNG UND ÜBERNIMMT KEINERLEI GARANTIE, WEDER AUSDRÜCKLICH NOCH STILLSCHWEIGEND, EINSCHLIESSLICH, JEDOCH NICHT BESCHRÄNKT AUF, DER GESETZLICHEN GARANTIE FÜR MARKTGÄNGIGKEIT EINES PRODUKTS ODER SEINER EIGNUNG FÜR EINEN BESTIMMTEN ZWECK. In einigen Staaten ist der Ausschluss von ausdrücklichen oder stillschweigenden Garantien bei bestimmten Rechtsgeschäften nicht zulässig. Deshalb besitzt diese Aussage für Sie möglicherweise keine Gültigkeit.

Diese Publikation kann technische Ungenauigkeiten oder typografische Fehler enthalten. Die hierin enthaltenen Informationen werden regelmäßig geändert; diese Änderungen werden in höheren Versionen aufgenommen. Verbesserungen oder Änderungen an den beschriebenen Produkten oder Programmen können jederzeit vorgenommen werden.

Die in dieser Softwaredokumentation enthaltenen Verweise auf Produkte, Programme und Dienstleistungen besagen nicht, dass der Hersteller beabsichtigt, diese in allen Ländern zugänglich zu machen, in denen diese Softwaredokumentation angeboten wird. Kein Verweis auf ein Produkt, Programm oder einen Dienst besagt oder impliziert, dass nur dieses Produkt, Programm oder dieser Dienst verwendet werden darf. Sämtliche Produkte, Programme oder Dienste mit denselben Funktionen, die nicht gegen vorhandenen Beschränkungen bezüglich geistigen Eigentums verstoßen, können stattdessen verwendet werden. Bei Verwendung anderer Produkte, Programme und Dienstleistungen als den ausdrücklich vom Hersteller empfohlenen ist der Benutzer für die Beurteilung und Prüfung der Funktionsfähigkeit selbst zuständig.

Technischen Support von Lexmark erhalten Sie unter <http://support.lexmark.com>.

Unter www.lexmark.com erhalten Sie Informationen zu Zubehör und Downloads.

Wenn Sie nicht über einen Internetzugang verfügen, können Sie Lexmark auch auf dem Postweg kontaktieren:

Lexmark International, Inc.
Bldg 004-2/CSC
740 New Circle Road NW
Lexington, KY 40550
USA

© 2012 Lexmark International, Inc.

Alle Rechte vorbehalten.

GOVERNMENT END USERS

The Software Program and any related documentation are "Commercial Items," as that term is defined in 48 C.F.R. 2.101, "Computer Software" and "Commercial Computer Software Documentation," as such terms are used in 48 C.F.R. 12.212 or 48 C.F.R. 227.7202, as applicable. Consistent with 48 C.F.R. 12.212 or 48 C.F.R. 227.7202-1 through 227.7202-4, as applicable, the Commercial Computer Software and Commercial Software Documentation are licensed to the U.S. Government end users (a) only as Commercial Items and (b) with only those rights as are granted to all other end users pursuant to the terms and conditions herein.

Marken

Lexmark, Lexmark mit der Raute und MarkVision sind in den USA und/oder anderen Ländern eingetragene Marken von Lexmark International, Inc.

Mac und das Mac-Logo sind Marken von Apple, Inc., die in den USA und anderen Ländern eingetragen sind.

PCL® ist eine eingetragene Marke der Hewlett-Packard Company. PCL ist die Bezeichnung der Hewlett-Packard Company für einen Satz von in den Druckerprodukten enthaltenen Druckerbefehlen (Sprache) und Funktionen. Dieser Drucker wurde im Hinblick auf Kompatibilität mit der PCL-Sprache entwickelt und hergestellt. Der Drucker erkennt also in verschiedenen Anwendungsprogrammen verwendete PCL-Befehle und emuliert die den Befehlen entsprechenden Funktionen.

Die folgenden Begriffe sind Marken oder eingetragene Marken der genannten Unternehmen:

Albertus	The Monotype Corporation plc
Antique Olive	Monsieur Marcel OLIVE
Apple-Chancery	Apple Computer, Inc.
Arial	The Monotype Corporation plc
CG Times	Basiert auf Times New Roman unter Lizenz von The Monotype Corporation plc; Produkt der Agfa Corporation
Chicago	Apple Computer, Inc.
Clarendon	Linotype-Hell AG und/oder Tochtergesellschaften
Eurostile	Nebiolo
Geneva	Apple Computer, Inc.
GillSans	The Monotype Corporation plc
Helvetica	Linotype-Hell AG und/oder Tochtergesellschaften
Hoefler	Jonathan Hoefler Type Foundry
ITC Avant Garde Gothic	International Typeface Corporation
ITC Bookman	International Typeface Corporation
ITC Mona Lisa	International Typeface Corporation
ITC Zapf Chancery	International Typeface Corporation

Joanna	The Monotype Corporation plc
Marigold	Arthur Baker
Monaco	Apple Computer, Inc.
New York	Apple Computer, Inc.
Oxford	Arthur Baker
Palatino	Linotype-Hell AG und/oder Tochtergesellschaften
Stempel Garamond	Linotype-Hell AG und/oder Tochtergesellschaften
Taffy	Agfa Corporation
Times New Roman	The Monotype Corporation plc
Univers	Linotype-Hell AG und/oder Tochtergesellschaften

Alle anderen Marken sind Eigentum ihrer jeweiligen Inhaber.

Lizenzhinweise

Alle Lizenzhinweise in Verbindung mit diesem Produkt können im Root-Verzeichnis der Installationssoftware-CD eingesehen werden.

Hinweis zu modularen Komponenten

WLAN-Modelle enthalten unter Umständen die folgende(n) modulare(n) Komponente(n):

Lexmark Regulatory Type-Model LEX-M01-005; FCC ID:YLLLEXM01005; IC:2376A-M01005

Hinweis zum GS-Zeichen

Modell	610, 630
Gerätetyp	5027
Postanschrift	Lexmark Deutschland GmbH Postfach 1560 63115 Dietzenbach
Adresse	Lexmark Deutschland GmbH Max-Planck-Straße 12 63128 Dietzenbach
Telefon	0180 - 564 56 44 (Produktinformationen)
Telefon	01805- 00 01 15 (Technischer Kundendienst)
E-Mail	internet@lexmark.de

Geräuschemissionspegel

Die folgenden Messungen wurden gemäß ISO 7779 durchgeführt und gemäß ISO 9296 berichtet.

Hinweis: Einige Modi gelten u.U. nicht für Ihr Produkt.

Durchschnittlicher Schalldruckpegel innerhalb von 1 Meter in dBA	
Drucken	50 dB(A)
Bereit	Unhörbar

Änderung der Werte vorbehalten. Unter www.lexmark.com erhalten Sie die aktuellen Werte.

WEEE-Erklärung



Das WEEE-Logo kennzeichnet bestimmte Recycling-Programme und -Prozesse für elektronische Produkte in den EU-Ländern. Wir fördern das Recycling unserer Produkte.

Bei Fragen zu Recycling-Möglichkeiten finden Sie auf der Lexmark Website unter www.lexmark.com die Telefonnummer Ihres örtlichen Vertriebsbüros.

Entsorgung des Produkts

Entsorgen Sie den Drucker und die Verbrauchsmaterialien nicht wie normalen Haushaltsmüll. Wenden Sie sich an die örtlichen Behörden, um Informationen zu Entsorgung und Recycling zu erhalten.

Hinweis zur empfindlichen Reaktion auf statische Entladungen



Mit diesem Symbol sind Teile gekennzeichnet, die gegen statische Aufladungen empfindlich sind. Berühren Sie die Bereiche um diese Symbole erst, nachdem Sie den Metallrahmen des Druckers angefasst haben.

ENERGY STAR

Alle Lexmark Produkte mit dem ENERGY STAR-Symbol auf dem Produkt oder auf dem Startbildschirm sind zertifiziert und erfüllen in der von Lexmark gelieferten Konfiguration die ENERGY STAR-Anforderungen der Umweltschutzbehörde EPA (Environmental Protection Agency).



Temperaturinformationen

Umgebungstemperatur	15,6° bis 32,2°C
Transport- und Lagertemperatur	-40 bis 43°C

Información de la energía de México

Consumo de energía en operación:

540 Wh

Consumo de energía en modo de espera:

0,2 Wh

Cantidad de producto por unidad de energía consumida:

2.78 páginas / Wh

Laser-Hinweis

Der Drucker wurde in den USA zertifiziert und entspricht den Anforderungen der Vorschriften DHHS 21 CFR Unterkapitel J für Laserprodukte der Klasse I (1); andernorts ist er als Laserprodukt der Klasse I zertifiziert, das den Anforderungen von IEC 60825-1 entspricht.

Laserprodukte der Klasse I werden nicht als gefährlich eingestuft. Der Drucker enthält im Inneren einen Laser der Klasse IIIb (3b), und zwar einen 7-Milliwatt-Gallium-Arsenid-Laser, der im Wellenlängenbereich von 655 bis 675 Nanometern arbeitet. Das Lasersystem und der Drucker sind so konstruiert, dass unter normalen Betriebsbedingungen, bei der Wartung durch den Benutzer oder bei den vorgeschriebenen Wartungsbedingungen Menschen keiner Laserstrahlung ausgesetzt sind, die die Werte für Klasse I überschreitet.

Laser-Hinweisaufkleber

Ihr Drucker weist u. U. einen Aufkleber mit Hinweisen für Laserprodukte auf (siehe nachfolgende Abbildung):

DANGER - Invisible laser radiation when cartridges are removed and interlock defeated. Avoid exposure to laser beam.

PERIGO - Radiação a laser invisível será liberada se os cartuchos forem removidos e o lacre rompido. Evite a exposição aos feixes de laser.

Opasnost - Nevidljivo lasersko zračenje kada su kasete uklonjene i poništena sigurnosna veza. Izbjegavati izlaganje zracima.

NEBEZPEČÍ - Když jsou vyjmuty kazety a je odblokována pojistka, ze zařízení je vysíláno neviditelné laserové záření. Nevystavujte se působení laserového paprsku.

FARE - Usynlig laserstråling, når patroner fjernes, og spærreanordningen er slået fra. Undgå at blive udsat for laserstrålen.

GEVAAR - Onzichtbare laserstraling wanneer cartridges worden verwijderd en een vergrendeling wordt genegeerd. Voorkom blootstelling aan de laser.

DANGER - Rayonnements laser invisibles lors du retrait des cartouches et du déverrouillage des loquets. Eviter toute exposition au rayon laser.

VAARA - Näkymätöntä lasersäteilyä on varottava, kun värikasetit on poistettu ja lukitus on auki. Vältä lasersäteelle altistumista.

GEFAHR - Unsichtbare Laserstrahlung beim Herausnehmen von Druckkassetten und offener Sicherheitssperre. Laserstrahl meiden.

ΚΙΝΔΥΝΟΣ - Εκκλυση αόρατης ακτινοβολίας laser κατά την αφαίρεση των κασετών και την απασφάλιση της μανδάλωσης. Αποφεύγετε την έκθεση στην ακτινοβολία laser.

VESZÉLY - Nem látható lézersugárzás fordulhat elő a patronok eltávolításakor és a zárószekerzet felbontásakor. Kerülje a lézersugárnak való kitettséget.

PERICOLO - Emissioni di radiazioni laser invisibili durante la rimozione delle cartucce e del blocco. Evitare l'esposizione al raggio laser.

FARE - Usynlig laserstråling når kassetene tas ut og sperren er satt ut av spill. Unngå eksponering for laserstrålen.

NIEBEZPIECZEŃSTWO - niewidzialne promieniowanie laserowe podczas usuwania kaset i blokady. Należy unikać naświetlenia promieniami lasera.

ОПАСНО! Невидимое лазерное излучение при извлеченных картриджах и снятии блокировки. Избегайте воздействия лазерных лучей.

Pozor - Nebezpečnostvo neviditeľného laserového žiarenia pri odobratých kazetách a odblokovanej poistke. Nevystavujte sa lúčom.

PELIGRO: Se producen radiaciones láser invisibles al extraer los cartuchos con el interbloqueo desactivado. Evite la exposición al haz de láser.

FARA - Osynlig laserstrålning när patroner tas ur och spärrmekanismen är upphävd. Undvik exponering för laserstrålen.

危険 - 当移除碳粉盒及互锁失效时会产生看不见的激光辐射, 请避免暴露在激光光束下。

危険 - 移除碳粉匣與安全連續開關失效時會產生看不見的雷射輻射。請避免曝露在雷射光束下。

危険 - カートリッジが取り外され、内部ロックが無効になると、見えないレーザー光が放射されます。このレーザー光に当たらないようにしてください。

Stromverbrauch

Stromverbrauch des Produkts

In der folgenden Tabelle wird der Energieverbrauch des Produkts aufgezeigt.

Hinweis: Einige Modi gelten u.U. nicht für Ihr Produkt.

Modus	Beschreibung	Stromverbrauch (Watt)
Drucken	Das Produkt generiert eine gedruckte Ausgabe auf Basis von elektronischen Eingaben.	500 W (25 S/min), 550 W (32 S/min)
Kopieren	Das Produkt generiert eine gedruckte Ausgabe von gedruckten Originaldokumenten.	-
Scannen	Das Produkt scannt gedruckte Dokumente.	-
Bereit	Das Produkt wartet auf einen Druckauftrag.	40 W
Energiesparmodus	Das Produkt befindet sich in einem hohen Energiesparmodus.	7 W
Ruhezustand	Das Produkt befindet sich in einem niedrigen Energiesparmodus.	1W
Aus	Das Produkt ist an eine Netzsteckdose angeschlossen, der Netzschalter ist jedoch ausgeschaltet.	0,0 W

Der in der vorhergehenden Tabelle aufgelistete Stromverbrauch stellt durchschnittliche Zeitmessungen dar. Die spontane Leistungsaufnahme kann wesentlich höher liegen als der Durchschnitt.

Änderung der Werte vorbehalten. Unter www.lexmark.com erhalten Sie die aktuellen Werte.

Ruhemodus

Dieses Produkt verfügt über einen Energiesparmodus, der als *Ruhemodus* bezeichnet wird. Im Ruhemodus wird Energie gespart, indem der Energieverbrauch bei längerer Inaktivität reduziert wird. Der Ruhemodus wird automatisch aktiviert, wenn das Produkt über einen festgelegten Zeitraum, der auch als *Zeitlimit für den Ruhemodus* bezeichnet wird, nicht verwendet wurde.

Werkseitig ist das Zeitlimit für den Ruhemodus des Produkts wie folgt festgelegt (in Minuten):	30 Minuten
--	------------

Über die Konfigurationsmenüs kann das Zeitlimit für den Ruhemodus auf einen Wert zwischen 1 Minute und 180 Minuten eingestellt werden. Wenn das Zeitlimit für den Ruhemodus auf einen niedrigen Wert eingestellt wird, verringert sich zwar der Energieverbrauch, während die Reaktionszeit des Produkts jedoch verlängert werden kann. Bei einem hohen Wert für das Zeitlimit ist die Reaktionszeit zwar kurz, gleichzeitig wird jedoch mehr Energie verbraucht.

Ausgeschaltet

Wenn dieser Drucker auch im ausgeschalteten Zustand eine geringe Menge Strom verbraucht, müssen Sie den Netzstecker aus der Netzsteckdose ziehen, um den Energieverbrauch vollständig zu unterbinden.

Gesamter Stromverbrauch

Manchmal ist es hilfreich, den gesamten Stromverbrauch des Produkts zu berechnen. Da die Stromverbrauchsangaben in Watt-Einheiten angegeben werden, wird zur Berechnung des Stromverbrauchs der Stromverbrauch mit der Zeit multipliziert, die das Produkt in jedem Modus verbringt. Der gesamte Stromverbrauch des Produkts ist die Summe des Stromverbrauchs der einzelnen Modi.

Übereinstimmung mit den Richtlinien der Europäischen Gemeinschaft (EG)

Dieses Gerät erfüllt die Schutzbestimmungen gemäß den EG-Richtlinien 2004/108/EG, 2006/95/EG und 2009/125/EG zur Angleichung und Harmonisierung der Gesetzgebung der Mitgliedstaaten hinsichtlich der elektromagnetischen Kompatibilität und Sicherheit elektrischer Geräte, die für den Einsatz in bestimmten Spannungsbereichen ausgelegt sind, und zum Umweltdesign von energiebezogenen Geräten.

Der Hersteller dieses Produkts ist: Lexmark International, Inc., 740 West New Circle Road, Lexington, KY, 40550 USA. Der bevollmächtigte Vertreter ist: Lexmark International Technology Hungária Kft., 8 Lechner Ödön fasor, Millennium Tower III, 1095 Budapest, UNGARN. Eine Konformitätserklärung hinsichtlich der Anforderungen der Richtlinien wird vom bevollmächtigten Vertreter zur Verfügung gestellt.

Dieses Produkt erfüllt die Grenzwerte der Norm EN 55022 für Geräte der Klasse B und die Sicherheitsanforderungen der Norm EN 60950.

Technische Hinweise zu WLAN-Produkten

Dieser Abschnitt enthält die folgenden Informationen zu WLAN-Produkten, die beispielsweise Transmitter oder auch WLAN-Karten oder Transponderkartenleser enthalten.

Radiofrequenzstrahlung

Die Ausgangsstromstrahlung dieses Geräts liegt deutlich unter den von der FCC und anderen Regulierungsbehörden festgelegten Grenzwerten für Radiofrequenzstrahlung. Zwischen der Antenne und den Bedienern des Geräts muss ein

Mindestabstand von 20 cm eingehalten werden, um die Anforderungen der FCC und anderer Regulierungsbehörden zur Radiofrequenzstrahlung zu erfüllen.

Hinweis für Benutzer in der Europäischen Union

Dieses Produkt erfüllt die Schutzanforderungen der Richtlinien 2004/108/EG, 2006/95/EG, 1999/5/EG und 2009/125/EG des EG-Rates zur Annäherung und Harmonisierung der Gesetze der Mitgliedsstaaten (elektromagnetische Verträglichkeit, Sicherheit von elektrischen Komponenten zur Verwendung innerhalb bestimmter Spannungsgrenzen, Radio- und Telekommunikationsbasisgeräte und umweltgerechte Gestaltung energiebetriebener Produkte).

Die Einhaltung dieser Richtlinien wird mit dem CE-Zeichen gekennzeichnet.



Der Hersteller dieses Produkts ist: Lexmark International, Inc., 740 West New Circle Road, Lexington, KY, 40550 USA. Der bevollmächtigte Vertreter ist: Lexmark International Technology Hungária Kft., 8 Lechner Ödön fasor, Millennium Tower III, 1095 Budapest, UNGARN. Eine Konformitätserklärung hinsichtlich der Anforderungen der Richtlinien wird vom bevollmächtigten Vertreter zur Verfügung gestellt.

Dieses Produkt erfüllt die Grenzwerte der Norm EN 55022 für Geräte der Klasse B und die Sicherheitsanforderungen der Norm EN 60950.

Produkte mit der 2,4-GHz-WLAN-Option erfüllen die Schutzanforderungen der Richtlinien 2004/108/EG, 2006/95/EG, 1999/5/EG und 2009/125/EG des EG-Rates zur Annäherung und Harmonisierung der Gesetze der Mitgliedsstaaten (elektromagnetische Verträglichkeit, Sicherheit von elektrischen Komponenten zur Verwendung innerhalb bestimmter Spannungsgrenzen, Radio- und Telekommunikationsbasisgeräte und umweltgerechte Gestaltung energiebetriebener Produkte).

Die Einhaltung dieser Richtlinien wird mit dem CE-Zeichen gekennzeichnet.



Der Betrieb ist in allen EU- und EFTA-Ländern erlaubt, jedoch nur innerhalb von Gebäuden.

Der Hersteller dieses Produkts ist: Lexmark International, Inc., 740 West New Circle Road, Lexington, KY, 40550 USA. Der bevollmächtigte Vertreter ist: Lexmark International Technology Hungária Kft., 8 Lechner Ödön fasor, Millennium Tower III, 1095 Budapest, UNGARN. Eine Konformitätserklärung hinsichtlich der Anforderungen der Richtlinien wird vom bevollmächtigten Vertreter zur Verfügung gestellt.

Dieses Produkt kann in den in der folgenden Tabelle angegebenen Ländern verwendet werden.

AT	BE	BG	CH	CY	CZ	DE	DK	EE
EL	ES	FI	FR	HR	HU	IE	IS	IT
LI	LT	LU	LV	MT	NL	NEIN	PL	PT
RO	SE	SI	SK	TR	UK			

Česky	Společnost Lexmark International, Inc. tímto prohlašuje, že výrobek tento výrobek je ve shodě se základními požadavky a dalšími příslušnými ustanoveními směrnice 1999/5/ES.
Dansk	Lexmark International, Inc. erklærer herved, at dette produkt overholder de væsentlige krav og øvrige relevante krav i direktiv 1999/5/EF.
Deutsch	Hiermit erklärt Lexmark International, Inc., dass sich dieses Gerät in Übereinstimmung mit den grundlegenden Anforderungen und den übrigen einschlägigen Bestimmungen der Richtlinie 1999/5/EG befindet.
Ελληνική	ΜΕ ΤΗΝ ΠΑΡΟΥΣΑ Η LEXMARK INTERNATIONAL, INC. ΔΗΛΩΝΕΙ ΟΤΙ ΑΥΤΟ ΤΟ ΠΡΟΪΟΝ ΣΥΜΜΟΡΦΩΝΕΤΑΙ ΠΡΟΣ ΤΙΣ ΟΥΣΙΩΔΕΙΣ ΑΠΑΙΤΗΣΕΙΣ ΚΑΙ ΤΙΣ ΛΟΙΠΕΣ ΣΧΕΤΙΚΕΣ ΔΙΑΤΑΞΕΙΣ ΤΗΣ ΟΔΗΓΙΑΣ 1999/5/ΕΚ.
English	Hereby, Lexmark International, Inc., declares that this type of equipment is in compliance with the essential requirements and other relevant provisions of Directive 1999/5/EC.
Español	Por medio de la presente, Lexmark International, Inc. declara que este producto cumple con los requisitos esenciales y cualesquiera otras disposiciones aplicables o exigibles de la Directiva 1999/5/CE.
Eesti	Käesolevaga kinnitab Lexmark International, Inc., et seade see toode vastab direktiivi 1999/5/EÜ põhinõuetele ja nimetatud direktiivist tulenevatele muudele asjakohastele sätetele.
Suomi	Lexmark International, Inc. vakuuttaa täten, että tämä tuote on direktiivin 1999/5/EY oleellisten vaatimusten ja muiden sitä koskevien direktiivin ehtojen mukainen.
Français	Par la présente, Lexmark International, Inc. déclare que l'appareil ce produit est conforme aux exigences fondamentales et autres dispositions pertinentes de la directive 1999/5/CE.
Magyar	Alulírott, Lexmark International, Inc. nyilatkozom, hogy a termék megfelel a vonatkozó alapvető követelményeknek és az 1999/5/EC irányelv egyéb előírásainak.
Íslenska	Hér með lýsir Lexmark International, Inc. yfir því að þessi vara er í samræmi við grunnkröfur og aðrar kröfur, sem gerðar eru í tilskipun 1999/5/EC.
Italiano	Con la presente Lexmark International, Inc. dichiara che questo prodotto è conforme ai requisiti essenziali ed alle altre disposizioni pertinenti stabilite dalla direttiva 1999/5/CE.
Latviski	Ar šo Lexmark International, Inc. deklarē, ka šis izstrādājums atbilst Direktīvas 1999/5/EK būtiskajām prasībām un citiem ar to saistītajiem noteikumiem.
Lietuvių	Šiuo Lexmark International, Inc. deklaruoja, kad šis produktas atitinka esminius reikalavimus ir kitas 1999/5/EB direktyvos nuostatas.
Malti	Bil-preżenti, Lexmark International, Inc., jiddikjara li dan il-prodott huwa konformi mal-ħtiġijiet essenzjali u ma dispożizzjonijiet oħrajn relevanti li jinsabu fid-Direttiva 1999/5/KE.
Nederlands	Hierbij verklaart Lexmark International, Inc. dat het toestel dit product in overeenstemming is met de essentiële eisen en de andere relevante bepalingen van richtlijn 1999/5/EG.
Norsk	Lexmark International, Inc. erklærer herved at dette produktet er i samsvar med de grunnleggende krav og øvrige relevante krav i direktiv 1999/5/EF.
Polski	Niniejszym Lexmark International, Inc. oświadcza, że niniejszy produkt jest zgodny z zasadniczymi wymogami oraz pozostałymi stosownymi postanowieniami Dyrektywy 1999/5/EC.
Português	A Lexmark International Inc. declara que este produto está conforme com os requisitos essenciais e outras disposições da Diretiva 1999/5/CE.
Slovensky	Lexmark International, Inc. týmto vyhlasuje, že tento produkt spĺňa základné požiadavky a všetky príslušné ustanovenia smernice 1999/5/ES.
Slovensko	Lexmark International, Inc. izjavlja, da je ta izdelek v skladu z bistvenimi zahtevami in ostalimi relevantnimi določili direktive 1999/5/ES.

Svenska	Härmed intygar Lexmark International, Inc. att denna produkt står i överensstämmelse med de väsentliga egenskapskrav och övriga relevanta bestämmelser som framgår av direktiv 1999/5/EG.
---------	---

Index

Ziffern

- 250-Blatt-Fach
 - einlegen 47
- 550-Blatt-Fach
 - einlegen 47
- Installieren von 37
- 650-Blatt-Doppelzuführung
 - einlegen 47, 51
 - Installieren von 37

[

- [Papiereinzug] ändern auf
- [benutzerdefinierte Zeichenfolge] 177
- [Papiereinzug] ändern auf [Name der Benutzersorte] 177
- [Papiereinzug] ändern auf [Papiersorte] [Papierformat] 177
- [Papiereinzug] auffüllen mit [benutzerdefinierte Zeichenfolge] 182
- [Papiereinzug] auffüllen mit [Name der Benutzersorte] 181
- [Papiereinzug] auffüllen mit [Papierformat] 182
- [Papiereinzug] auffüllen mit [Papiersorte] [Papierformat] 182
- [x]-Papierstau, Fach [x] öffnen. 173
- [x]-Papierstau, Papierstau in der manuellen Zufuhr beseitigen. 174
- [x]-Papierstau, Papierstau in der Universalzuführung beseitigen 174
- [x]-Papierstau, Stau in Standardablage beseitigen. 167
- [x]-Papierstau, vordere Klappe öffnen, um Duplexeinheit zu leeren. 171
- [x]-Papierstau, vordere Klappe öffnen, um Stau an Fixierstation zu beseitigen. 168
- [x]-Papierstau, vordere Klappe öffnen. 170

A

- abbrechen
 - Druckauftrag über den Computer 75

- Abbrechen eines Druckauftrags
 - über das Bedienfeld des Druckers 75
 - über einen Computer 75
- Administratoreinstellungen
 - Embedded Web Server 161
- Aktualisieren von Optionen im Druckertreiber 40
- Allgemeine Einstellungen (Menü) 101
- Angehaltene Aufträge 73
 - unter Macintosh drucken 73
 - unter Windows drucken 73
- Angehaltene Aufträge wiederherstellen? 188
- Anpassen der Anzegehelligkeit 128
- Anpassen des
 - Energiesparmodus 126
- Anschließen von Kabeln 40
- Anzahl verbleibender Seiten schätzen 137
- Anzeige, Fehlerbehebung
 - Druckerdisplay ist leer 193
- Anzeige des Bedienfelds des Druckers 17
 - Helligkeit anpassen 128
- Anzeigen
 - Berichte 161
- Aufbewahren
 - Papier 65
 - Verbrauchsmaterial 139
- Aufheben der Verbindungen von Fächern 56, 57
- Auftragsabrechnung (Menü) 115
- Ausblenden von Symbolen auf dem Startbildschirm 21
- Auswahl eines Druckerstandorts 13
- Auswählen des Papiers 63

Ä

- äußeres Druckergehäuse
 - reinigen 136

B

- Bedienfeld des Druckers
 - Energiesparmodus-Taste leuchtet 17
 - Kontrollleuchte 17

- Bedruckte Seiten einlegen in Fach [x] 186
- Belichtungskit
 - Ersetzen 143
- Belichtungskit [Typ] austauschen, noch etwa 0 Seiten [84.xy] 187
- Belichtungskits
 - Bestellen 139
- Belichtungskit Schwarz und Farbe fast leer [84.xy] 178
- Belichtungskit Schwarz und Farbe sehr wenig Kapazität [84.xy] 178
- Belichtungskit Schwarz und Farbe wenig Kapazität [84.xy] 178
- Benutzerdefinierter Name für die Papiersorte
 - zuweisen 57
- Benutzersorte [x]
 - benutzerdefinierten Namen erstellen 56
- Berichte
 - Anzeigen 161
- Beschädigter Flash-Speicher gefunden [51] 179
- Bestätigen von Druckaufträgen 73
 - unter Macintosh drucken 73
 - unter Windows drucken 73
- Bestellen
 - Belichtungskits 139
 - Resttonerbehälter 139
 - Tonerkassetten 137
- Briefbogen
 - einlegen, Fächer 58
 - einlegen, manuelle Zuführung 58
- Briefumschläge
 - einlegen 51, 54

D

- Datum/Uhrzeit einstellen (Menü) 98
- Defekte Kassette [Farbe] austauschen [31.xy] 187
- Defektes Belichtungskit Schwarz und Farbe austauschen [31.xy] 187
- Dokumentationen
 - finden 12
- Dokumente, drucken
 - unter Macintosh 69

- unter Windows 69
- Druckauftrag
 - über Computer abbrechen 75
- Druckaufträge des Typs
- "Reservierter Druck"
 - unter Macintosh drucken 73
 - unter Windows drucken 73
- Drucken
 - Formate 69
 - Max. Geschwindigkeit und Max. Kapazität 70
 - Menüeinstellungsseite 45
 - Netzwerk-Konfigurationsseite 46
 - Schriftartmusterliste 74
 - Schwarzweiß 70
 - über das Druckerbedienfeld
 - abbrechen 75
 - über Flash-Laufwerk 71
 - unter Macintosh 69
 - unter Windows 69
 - Verzeichnisliste 74
- Drucken einer Schriftartmusterliste 74
- Drucken einer Seite mit Menüeinstellungen 45
- Drucken einer Verzeichnisliste 74
- Drucken von Dokumenten 69
- Drucken von einem Flash-Laufwerk 71
- Drucken von Formularen 69
- Drucken von vertraulichen und anderen angehaltenen Druckaufträgen
 - unter Windows 73
 - von einem Macintosh-Computer 73
- Drucker
 - Konfigurationen 14
 - Mindestabstand 13
 - Modelle 14
 - Standort auswählen 13
 - Transport 160
 - umsetzen 13, 160
- Druckerbedienfeld
 - Energiesparmodus-Taste leuchtet 17
 - Kontrollleuchte 17 mit 17
 - Teile 17
 - Werksvorgaben wiederherstellen 163
- Drucker druckt leere Seiten 214
- Druckerfestplatte
 - Entfernen 35
 - entsorgen 131
 - Installieren von 32
 - reinigen 133
 - verschlüsseln 134
- Druckerfestplattenspeicher
 - löschen 133
- Druckerfestplatte
 - verschlüsseln 134
- Druckerinformationen
 - finden 12
- Druckerinnenraum
 - reinigen 136
- Druckermeldungen
 - [Papierinzug] ändern auf [benutzerdefinierte Zeichenfolge] 177
 - [Papierinzug] ändern auf [Name der Benutzersorte] 177
 - [Papierinzug] ändern auf [Papiersorte] [Papierformat] 177
 - [Papierinzug] auffüllen mit [benutzerdefinierte Zeichenfolge] 182
 - [Papierinzug] auffüllen mit [Name der Benutzersorte] 181
 - [Papierinzug] auffüllen mit [Papierformat] 182
 - [Papierinzug] auffüllen mit [Papiersorte] [Papierformat] 182
 - [x]-Papierstau, Fach [x] öffnen. 173
 - [x]-Papierstau, Papierstau in der manuellen Zufuhr beseitigen. 174
 - [x]-Papierstau, Papierstau in der Universalzuführung beseitigen 174
 - [x]-Papierstau, Stau in Standardablage beseitigen. 167
- Angehaltene Aufträge
 - wiederherstellen? 188
- Bedruckte Seiten einlegen in Fach [x] 186
- Belichtungskit [Typ] austauschen, noch etwa 0 Seiten [84.xy] 187
- Belichtungskit Schwarz und Farbe
 - fast leer [84.xy] 178
- Belichtungskit Schwarz und Farbe
 - sehr wenig Kapazität [84.xy] 178
- Belichtungskit Schwarz und Farbe
 - wenig Kapazität [84.xy] 178
- Beschädigter Flash-Speicher gefunden [51] 179
- Defekte Kassette [Farbe]
 - austauschen [31.xy] 187
- Defektes Belichtungskit Schwarz und Farbe austauschen [31.xy] 187
- Einige angehaltene Aufträge wurden nicht wiederhergestellt. 188
- Fach [x] einsetzen 180
- Falsches Papierformat, [Papierinzug] offen [34] 180
- Farbe anpassen 177
- Fehlende Kassette [Farbe]
 - austauschen [31.xy] 187
- Fehlenden Resttonerbehälter austauschen [82.xy] 188
- Fehlende oder nicht reagierende Druckkassette [Farbe] wieder einsetzen [31.xy] 185
- Fehlendes Belichtungskit Schwarz und Farbe austauschen [31.xy] 187
- Fehlendes oder nicht reagierendes Belichtungskit Schwarz und Farbe austauschen [31.xy] 186
- Fehler beim Lesen des USB-Hubs. Entfernen Sie den Hub. 179
- Fehler beim Lesen des USB-Laufwerks. USB entfernen. 179
- Fehler PPDS-Schrift [50] 185
- Inkompatibles Fach [x] [59] 180
- Kassette [Farbe] austauschen, falsche Druckerregion [42.xy] 186
- Kassette [Farbe] austauschen, noch etwa 0 Seiten [88.xy] 186
- Kassette [Farbe] fast leer [88.xy] 178
- Kassette [Farbe] sehr wenig Toner [88.xy] 178
- Klappe schließen 178
- Komplexe Seite, einige Daten wurden u. U. nicht gedruckt [39] 179
- Konfigurationsänderung, einige angehaltene Aufträge wurden nicht wiederhergestellt [57] 179

- Manu. Zuf. auffüllen mit
[benutzerdefinierte
Zeichenfolge] 182
- Manuelle Zuführung auffüllen mit
[Name der Benutzersorte] 183
- Manuelle Zuführung auffüllen mit
[Papierformat] 183
- Manuelle Zuführung auffüllen mit
[Papiersorte] [Papierformat] 183
- Netzwerk [x] Softwarefehler
[54] 184
- Nicht genügend Speicher zum
Sortieren des Auftrags [37] 181
- Nicht genug freier Platz in Flash-
Speicher für Ressourcen
[52] 184
- Nicht genug Speicher, einige
angehaltene Aufträge werden
nicht wiederhergestellt [37] 181
- Nicht genug Speicher, einige
angehaltene Druckaufträge
wurden gelöscht [37] 180
- Nicht genug Speicher für die
Funktion "Ressourcen sparen"
[35] 181
- Nicht genug Speicher für Flash-
Speicher-Defragmentierung
[37] 180
- Nicht unterstützte [Farbe]
Kassette austauschen
[32.xy] 188
- Nicht unterstützter USB-Hub, bitte
entfernen 179
- Nicht unterstütztes Belichtungs-
kit Schwarz und Farbe austauschen
[32.xy] 188
- Papier aus Standardablage
entfernen 186
- Resttonerbehälter austauschen
[82.xy] 188
- Resttonerbehälter fast voll
[82.xy] 190
- Siehe Benutzerhandbuch [33.xy]
für nicht von Lexmark
stammende [Farbe]
[Verbrauchsmaterialien] 184
- SMT-Server nicht eingerichtet.
Systemadministrator
benachrichtigen. 188
- Speicher voll [38] 184
- Standard-Netzwerk-
Softwarefehler [54] 189
- Standard-USB-Anschluss
deaktiviert [56] 189
- Unformatierter Flash-Speicher
gefunden [53] 190
- Verbrauchsmaterialien
erforderlich 189
- Verpackungsmaterial entfernen,
[Name des Bereichs] 186
- Wartungskit austauschen, noch
etwa 0 Seiten [80.xy] 187
- Wartungskit bald wenig Kapazität
[80.xy] 183
- Wartungskit sehr wenig Kapazität
[80.xy] 184
- Wartungskit wenig Kapazität
[80.xy] 183
- Weblink-Server nicht eingerichtet.
Systemadministrator
benachrichtigen. 190
- Wenig [Farbe] Toner [88.xy] 178
- Zu viele Fächer eingesetzt
[58] 190
- Zu viele Flash-Optionen installiert
[58] 189
- Druckeroptionen, Fehlerbehebung
interne Option wird nicht
gefunden 194
- Probleme mit Fächern 195
- Speicherkarte 193
- Druckerprobleme, lösen
grundlegender 191
- Druckersoftware
Installieren von 39
- Druckqualität
Austauschen des
Belichtungskits 143
- Austauschen des
Resttonerbehälters 140
- Entwicklereinheit
austauschen 153
- Druckqualität, Fehlerbehebung
abgeschnittene Seiten oder
Bilder 205
- Ausdruck ist zu dunkel 211
- Ausdruck ist zu schwach 213
- Drucker druckt vollständig
schwarze Seiten 215
- Foliendruckqualität ist
schlecht 219
- grauer Hintergrund auf
Ausdrucken 206
- horizontale Lücken auf dem
Ausdruck 207
- Horizontale Querstreifen auf dem
Ausdruck 216
- leere Seiten 214
- Schattenbilder auf dem
Ausdruck 215
- Tonerabrieb 220
- Tonerflecken auf dem
Ausdruck 220
- Tonernebel oder
Hintergrundschatten auf dem
Ausdruck 219
- ungleichmäßiger
Deckungsgrad 221
- Unregelmäßigkeiten im Druck 210
- vertikale Lücken auf dem
Ausdruck 221
- vertikale Streifen auf dem
Ausdruck 218
- verzerrter Ausdruck 216
- wiederholte Druckfehler 202
- Zeichen weisen gezackte Kanten
auf 205
- ## E
- Einblenden von Symbolen auf dem
Startbildschirm 21
- Einige angehaltene Aufträge
wurden nicht
wiederhergestellt. 188
- einlegen
250-Blatt-Fach 47
- 550-Blatt-Fach 47
- 650-Blatt-Doppelzuführung 47, 51
- Briefumschläge 51, 54
- Folien 51
- Karten 51
- manuelle Zuführung 54
- Universalzuführung 51
- Einlegen von Briefbögen
Papierausrichtung 58
- Einlegen von Papier (Menü) 84
- Einrichten des Druckers
in einem Ethernet-Netzwerk (nur
Macintosh) 42
- in einem Ethernet-Netzwerk (nur
Windows) 42
- Einsetzen der Druckerfestplatte 32
- Einsparen von
Verbrauchsmaterial 124

- Embedded Solutions, Informationen
 - löschen 132
 - Embedded Web Server 161
 - Administratoreinstellungen 161
 - aufrufen 15, 21
 - Einstellungen auf andere Drucker kopieren 163
 - Einstellungen für den vertraulichen Druck ändern 162
 - Funktionen 15
 - mit 15
 - Netzwerkeinstellungen 161
 - Problem beim Aufrufen 226
 - Überprüfen des Status der Teile 136
 - Überprüfen des Verbrauchsmaterialstatus 136
 - Embedded Web Server, Administratorhandbuch
 - finden 133, 161
 - Embedded Web Server kann nicht geöffnet werden 226
 - Emissionshinweise 231, 235, 236
 - Energiemodus planen
 - mit 128
 - Energiemodus planen, Option verwenden 128
 - Energiesparende Einstellungen
 - Anzeigehelligkeit anpassen 128
 - Einsparen von Verbrauchsmaterial 124
 - Energiemodus planen 128
 - Energiesparmodus 126
 - Ruhemodus 127
 - Sparmodus 125
 - Stiller Modus 125
 - Zeit für Ruhezustand 127
 - Energiesparmodus
 - Anpassen 126
 - Energiesparmodus-Taste 17
 - Entfernen der Druckerfestplatte 35
 - Entsorgen einer Druckerfestplatte 131
 - Entwicklereinheit
 - Ersetzen 143, 153
 - Ersatzformat (Menü) 80
 - Erstellen eines benutzerdefinierten Namens
 - Papiersorte 56
 - Ethernet-Anschluss 40
 - Ethernet-Einrichtung
 - vorbereiten 41
 - Ethernet-Netzwerk
 - Einrichtung des Ethernet-Drucks vorbereiten 41
 - Macintosh 42
 - Windows 42
 - Ethernet-Netzwerkeinrichtung
 - unter Macintosh 42
 - unter Windows 42
 - Etiketten, Papier
 - Tipps 60
 - Exportieren einer Konfiguration über den Embedded Web Server 24
- F**
- Fach [x] einsetzen 180
 - Fächer
 - trennen 56, 57
 - verbinden 56, 57
 - Falsches Papierformat, [Papiereinzug] offen [34] 180
 - Farbe anpassen 177
 - Farbqualität, Fehlerbehebung
 - Ausdrucke auf Farbfolien wirken bei der Projektion dunkel 225
 - Ausdruck erscheint verfärbt 226
 - die gedruckte Farbe und die Farbe auf dem Computerbildschirm stimmen nicht überein 226
 - FCC-Hinweise 235
 - Fehlende Kassette [Farbe] austauschen [31.xy] 187
 - Fehlenden Resttonerbehälter austauschen [82.xy] 188
 - Fehlende oder nicht reagierende Druckkassette [Farbe] wieder einsetzen [31.xy] 185
 - Fehlendes Belichtungskit Schwarz und Farbe austauschen [31.xy] 187
 - Fehlendes oder nicht reagierendes Belichtungskit Schwarz und Farbe austauschen [31.xy] 186
 - Fehlerbehebung
 - Anwendungsfehler 222
 - Häufig gestellte Fragen (FAQ) zum Farbdruck 223
 - Kontakt mit dem Kundendienst aufnehmen 228
 - Lösen von grundlegenden Druckerproblemen 191
 - nicht reagierenden Drucker überprüfen 191
 - Öffnen von Embedded Web Server nicht möglich 226
 - Fehlerbehebung, Anzeige
 - Druckerdisplay ist leer 193
 - Fehlerbehebung, Druckeroptionen
 - interne Option wird nicht gefunden 194
 - Probleme mit Fächern 195
 - Speicherkarte 193
 - Fehlerbehebung, Druckqualität
 - abgeschnittene Seiten oder Bilder 205
 - Ausdruck ist zu dunkel 211
 - Ausdruck ist zu schwach 213
 - Drucker druckt vollständig schwarze Seiten 215
 - Foliendruckqualität ist schlecht 219
 - grauer Hintergrund auf Ausdrucken 206
 - horizontale Lücken auf dem Ausdruck 207
 - Horizontale Querstreifen auf dem Ausdruck 216
 - leere Seiten 214
 - Schattenbilder auf dem Ausdruck 215
 - Tonerabrieb 220
 - Tonerflecken auf dem Ausdruck 220
 - Tonernebel oder Hintergrundschatten auf dem Ausdruck 219
 - ungleichmäßiger Deckungsgrad 221
 - Unregelmäßigkeiten im Druck 210
 - vertikale Lücken auf dem Ausdruck 221
 - vertikale Streifen auf dem Ausdruck 218
 - verzerrter Ausdruck 216
 - wiederholte Druckfehler 202
 - Zeichen weisen gezackte Kanten auf 205
 - Fehlerbehebung, Farbqualität
 - Ausdrucke auf Farbfolien wirken bei der Projektion dunkel 225
 - Ausdruck erscheint verfärbt 226

- die gedruckte Farbe und die Farbe auf dem Computerbildschirm stimmen nicht überein 226
- Fehlerbehebung, Papierzuführung
 - Meldung wird nach dem Beseitigen des Papierstaus weiterhin angezeigt 197
- Fehlerbehebung beim Drucken
 - Auftrag wird auf falschem Papier gedruckt 198
 - Auftrag wird aus falschem Fach gedruckt 198
 - Druckauftrag dauert länger als erwartet 201
 - Druckaufträge werden nicht gedruckt 200
 - Fachverbindung funktioniert nicht 203
 - falsche Ränder auf dem Ausdruck 208
 - falsche Zeichen werden gedruckt 197
 - Fehler beim Lesen des Flash-Laufwerks 199
 - gestaute Seiten werden nicht neu gedruckt 196
 - Große Druckaufträge werden nicht sortiert 198
 - häufige Papierstaus 196
 - mehrsprachige PDF-Dateien werden nicht gedruckt 204
 - Papier wellt sich 209
 - unerwartete Seitenumbrüche 204
 - verlangsamte Druckleistung 200
- Fehler beim Lesen des USB-Hubs. Entfernen Sie den Hub. 179
- Fehler beim Lesen des USB-Laufwerks. USB entfernen. 179
- Fehler PPDS-Schrift [50] 185
- Festlegen
 - Papierformat 47
 - Papiersorte 47
 - TCP/IP-Adresse 90
- Festlegen der Zeit für den Ruhezustand 127
- Festlegen des Papierformats "Universal" 47
- Festplatte formatieren 133
- Firmware-Karte 25
- Flash-Laufwerk
 - drucken unter 71
 - Flash-Laufwerk (Menü) 109
 - Flash-Laufwerke
 - unterstützte Dateitypen 72
 - Flüchtiger Speicher 131
 - Hinweis 131
 - löschen 132
 - Folien
 - einlegen 51
 - Verwendungstipps 60
 - Formulare und Favoriten
 - Einrichten 22
- G**
 - Geräte- und Netzwerkeinstellungen, Informationen
 - löschen 132
 - Geräuschemissionspegel 231
 - Geräuschpegel reduzieren 125
- H**
 - Häufig gestellte Fragen (FAQ) zum Farbdruck 223
 - Helligkeit anpassen
 - Druckerbedienfeld 128
 - Embedded Web Server 128
 - Herstellen einer Verbindung mit einem WLAN
 - mit der Konfiguration auf Tastendruck 44
 - mit der PIN (persönliche Identifikationsnummer) 44
 - über den Embedded Web Server 45
 - Hintergrund und inaktiver Bildschirm
 - mit 22
 - Hinweise 230, 231, 232, 233, 234, 235, 236
 - Hinweis zu flüchtigem Speicher 131
 - Home-Taste 17
 - Horizontale Querstreifen auf dem Ausdruck 216
 - HTML (Menü) 121
- I**
 - Importieren einer Konfiguration über den Embedded Web Server 24
- Individuelle Einstellungen, Informationen
 - löschen 132
- Inkompatibles Fach [x] [59] 180
- Installieren des Druckers im Netzwerk
 - Ethernet-Netzwerk 42
 - Installieren einer optionalen Karte 30
 - Installieren von Druckersoftware 39
 - Hinzufügen von Optionen 40
 - Installieren von Optionen
 - Reihenfolge der Installation 36
 - Interne Optionen 25
- K**
 - Kabel
 - Ethernet 40
 - USB 40
 - Karten
 - einlegen 51
 - Tipps 61
 - Kassette [Farbe] austauschen, falsche Druckerregion [42.xy] 186
 - Kassette [Farbe] austauschen, noch etwa 0 Seiten [88.xy] 186
 - Kassette [Farbe] fast leer [88.xy] 178
 - Kassette [Farbe] sehr wenig Toner [88.xy] 178
 - Klappe schließen 178
 - Komplexe Seite, einige Daten wurden u. U. nicht gedruckt [39] 179
 - Konfiguration auf Tastendruck mit 44
 - Konfigurationen
 - Drucker 14
 - Konfigurationsänderung, einige angehaltene Aufträge wurden nicht wiederhergestellt [57] 179
 - Konfigurationsinformationen
 - WLAN 43
 - konfigurieren
 - Materialbenachrichtigungen, Belichtungskit 161
 - Materialbenachrichtigungen, Resttonerbehälter 161
 - Materialbenachrichtigungen, Tonerkassette 161

Materialbenachrichtigungen,
Wartungskit 161
mehrere Drucker 163
Konfigurieren von
Materialbenachrichtigungen über
den Embedded Web Server 161
Kontakt mit dem Kundendienst
aufnehmen 228
Kontrollleuchte 17
Kundendienst
Kontakt aufnehmen 228

L

Löschen der Druckerfestplatte 133
Löschen der Festplatte (Menü) 97
Löschen des
Festplattenspeichers 133
Löschen des flüchtigen
Speichers 132
Löschen des nicht flüchtigen
Speichers 132

M

Manu. Zuf. auffüllen mit
[benutzerdefinierte
Zeichenfolge] 182
manuelle Zuführung
einlegen 54
Manuelle Zuführung auffüllen mit
[Name der Benutzersorte] 183
Manuelle Zuführung auffüllen mit
[Papierformat] 183
Manuelle Zuführung auffüllen mit
[Papiersorte] [Papierformat] 183
Materialbenachrichtigungen
konfigurieren 161
Max. Geschwindigkeit und Max.
Kapazität
mit 70
Menü "Aktive Netzwerkkarte" 87
Menü "Benutzerdefinierte
Namen" 85
Menü "Benutzersorten" 85
Menü "Berichte" 86
Menü "Bild" 122
Menü "Hilfe" 122
Menü "IPv6" 91
Menü "Konfiguration" 99
Menü "Netzwerkkarte" 89
Menü "PCL-Emulation" 118
Menü "PostScript" 118

Menü "Qualität" 112
Menü "SMTP-Setup" 94
Menü "Standard-Netzwerk" 87
Menü "Standard-USB" 93
Menü "Universaleinrichtung" 86
Menü "Universal-Zufuhr
konfigurieren" 80
Menü "Verbrauchsmat." 76
Menü "WLAN-Optionen" 91
Menü AppleTalk 92
Menü Dienstprog. 116
Menüeinstellungen
Laden auf mehreren
Druckern 163
Menüeinstellungsseite
Drucken 45
Menüliste 76
Menü Papierstruktur 80
Menüs
&Hilfe 122
Aktive Netzwerkkarte 87
Allgem. Konfig. 86
Allgemeine Einstellungen 101
AppleTalk 92
Auftragsabrechnung 115
Benutzerdefinierte Namen 85
Benutzersorten 85
Berichte 86
Bild 122
Datum/Uhrzeit festlegen 98
Dienstprogramme 116
Einlegen von Papier 84
Einrichtung 99
Ersatzformat 80
Flash-Laufwerk 109
HTML 121
IPv6 91
Liste 76
Löschen der Festplatte 97
Menü "SMTP-Setup" 94
Netzwerk [x] 87
Netzwerkberichte 89
Netzwerkkarte 89
Paper Size/Type 78
Papierausgabe 111
Papiergewicht 82
Papierstruktur 80
PCL-Emulation 118
PDF 117
PostScript 118
Qualität 112

Sicherheitsüberwachungsprotokoll
98
Standard-Netzwerk 87
Standardquelle 77
Standard-USB 93
TCP/IP 90
Universal-Zufuhr konfigurieren 80
Verbrauchsmaterial 76
Verschiedenes 96
Vertraulicher Druck 96
WLAN 91
XPS 117

N

Netzkabelbuchse 40
Netzwerk [x] (Menü) 87
Netzwerk [x] Softwarefehler
[54] 184
Netzwerkanleitung
finden 161
Netzwerkberichte (Menü) 89
Netzwerkeinrichtungsseite
drucken 46
Netzwerkeinstellungen
Embedded Web Server 161
Netzwerk-Konfigurationsseite
Drucken 46
Nicht flüchtiger Speicher 131
löschen 132
Nicht genügend Speicher zum
Sortieren des Auftrags [37] 181
Nicht genug freier Platz in Flash-
Speicher für Ressourcen [52] 184
Nicht genug Speicher, einige
angehaltene Aufträge werden nicht
wiederhergestellt [37] 181
Nicht genug Speicher, einige
angehaltene Druckaufträge wurden
gelöscht [37] 180
Nicht genug Speicher für die
Funktion "Ressourcen sparen"
[35] 181
Nicht genug Speicher für Flash-
Speicher-Defragmentierung
[37] 180
nicht reagierenden Drucker
überprüfen 191
Nicht unterstützte [Farbe] Kassette
austauschen [32.xy] 188
Nicht unterstützter USB-Hub, bitte
entfernen 179

Nicht unterstütztes Belichtungskit
Schwarz und Farbe austauschen
[32.xy] 188

O

Optionale Karte
 Installieren von 30
Optionen
 550-Blatt-Fach 37
 650-Blatt-Doppelzuführung 37
 Druckerfestplatte, einsetzen 32
 Druckerfestplatte, entfernen 35
 Firmware-Karten 25
 im Druckertreiber
 aktualisieren 40
 Speicherkarte 28
 Speicherkarten 25

Ö

Ökologische Einstellungen
 Einsparen von
 Verbrauchsmaterial 124
 Energiesparmodus planen 128
 Energiesparmodus 126
 Helligkeit anpassen 128
 Ruhemodus 127
 Sparmodus 125
 Stiller Modus 125
 Zeit für Ruhezustand 127

P

Papier
 Aufbewahren 65
 Auswählen 63
 Briefbogen 63
 Eigenschaften 61
 Recycling-Papier 63
 Recycling-Papier verwenden 124
 Universal (Formateinstellung) 47
 unzulässig 62, 63
 vorgedruckte Formulare 63
Papierausgabe 111
Papier aus Standardablage
entfernen 186
Papierformat
 Festlegen 47
Papierformat/Sorte (Menü) 78
Papierformate
 von Drucker unterstützt 65
Papiergewicht (Menü) 82

Papiergewichte
 von Drucker unterstützt 67
Papiersorte
 Festlegen 47
Papiersorten
 Einzugsbereich 67
 von Drucker unterstützt 67
Papierstaus
 Bereiche 167
 Klappen und Fächer ermitteln 167
 Meldungen 167
 vermeiden 165
Papierstaus, beseitigen
 [x]-Papierstau, vordere Klappe
 öffnen, um Duplexeinheit zu
 leeren. 171
 [x]-Papierstau, vordere Klappe
 öffnen, um Stau an Fixierstation
 zu beseitigen. 168
 [x]-Papierstau, vordere Klappe
 öffnen. 170
 Fach 1 173
 Fach 2 173
 im Fixierbereich 168
 in der manuellen Zuführung 174
 in der Standardablage 167
 in der Universalzuführung 174
Papierzuführung, Fehlerbehebung
 Meldung wird nach dem
 Beseitigen des Papierstaus
 weiterhin angezeigt 197
PDF (Menü) 117
PIN-Methode (persönliche
Identifikationsnummer)
 mit 44

R

Recycling
 Lexmark-Produkte 129
 Tonerkassetten 130
 Verpackung von Lexmark 129
Recycling-Papier
 mit 63, 124
Recycling-Papier verwenden 124
reinigen
 äußeres Druckergehäuse 136
 Druckerinnenraum 136
Reinigen des Druckers 136
Remotebedienfeld
 Einrichten 23
Resttonerbehälter
 Bestellen 139

 Ersetzen 140
Resttonerbehälter austauschen
[82.xy] 188
Resttonerbehälter fast voll
[82.xy] 190
Richtlinien
 Folien 60
Ruhemodus
 mit 127

S

Schaltflächen,
Druckerbedienfeld 17
Schaltflächen, Touchscreen
 mit 19
Schriftartmusterliste
 Drucken 74
Schwarzweißdruck 70
Schwarzweiß-Druck 70
Sicherheit 10, 11
 Einstellungen für den
 vertraulichen Druck ändern 162
Sicherheitseinstellungen,
Informationen
 löschen 132
Sicherheitsschloss 131
Sicherheitsschloss, Anschluss 40
Sicherheitsüberwachungsprotokoll
(Menü) 98
Sicherheits-Webseite
 finden 133
Siehe Benutzerhandbuch [33.xy] für
nicht von Lexmark stammende
[Farbe]
[Verbrauchsmaterialien] 184
SMTP-Server nicht eingerichtet.
Systemadministrator
benachrichtigen. 188
Spareinstellungen
 über 23
Sparmodus (Einstellung) 125
Speicher
 im Drucker installierte
 Speichertypen 131
Speicherkarte 25
 Fehlerbehebung 193
 Installieren von 28
Speichern von Druckaufträgen 73
Speicher voll [38] 184
Sperrung, Sicherheit 131
Standardeinzug (Menü) 77

- Standardmagazin
 - einlegen 47
 - Standard-Netzwerk-Softwarefehler [54] 189
 - Standard-USB-Anschluss deaktiviert [56] 189
 - Startbildschirm
 - anpassen 21
 - Ausblenden von Symbolen 21
 - Einblenden von Symbolen 21
 - Schaltflächen, Erläuterungen 18
 - Startbildschirm, Anwendungen
 - Gewusst wo 22
 - konfigurieren 22
 - Startbildschirm, Erläuterungen 18
 - Startbildschirm, Schaltflächen
 - Erläuterungen 18
 - Status der Teile
 - Prüfen 136
 - Status des Verbrauchsmaterials
 - Prüfen 136
 - Staus, beseitigen
 - Fach 1 173
 - Fach 2 173
 - im Fixierbereich 168
 - in der manuellen Zuführung 174
 - in der Standardablage 167
 - in der Universalzuführung 174
 - Steuerungsplatine
 - aufrufen 26
 - Stiller Modus 125
 - Stopp-Taste oder Abbrechen-Taste 17
 - Suchen zusätzlicher Informationen über den Drucker 12
 - Symbole auf dem Startbildschirm
 - anzeigen 21
 - ausblenden 21
 - T**
 - Tastatur 17
 - TCP/IP (Menü) 90
 - Teile
 - auf dem Druckerbedienfeld
 - überprüfen 136
 - mithilfe von Embedded Web Server überprüfen 136
 - Originalteile von Lexmark verwenden 137
 - Status überprüfen 136
 - Tipps
 - Briefbögen verwenden 58
 - Etiketten, Papier 60
 - Karten 61
 - Tipps für das Verwenden von Briefbögen 58
 - Tonerauftrag
 - Anpassen 70
 - Tonerauftrag anpassen 70
 - Tonerkassetten
 - Bestellen 137
 - Ersetzen 151
 - Recycling 130
 - Touchscreen
 - Schaltflächen, Verwendung 19
 - Transportieren des Druckers 160
 - U**
 - Umsetzen des Druckers 13, 160
 - Umweltbewusste Einstellungen
 - Energiemodus planen 128
 - Ruhemodus 127
 - Sparmodus 125
 - Stiller Modus 125
 - Zeit für Ruhezustand 127
 - Unformatierter Flash-Speicher gefunden [53] 190
 - ungleichmäßiger Deckungsgrad 221
 - Universal (Papierformat)
 - Festlegen 47
 - Universalzuführung
 - einlegen 51
 - Unregelmäßigkeiten im Druck 210
 - Unterstützte Flash-Laufwerke 72
 - USB-Anschluss 17, 40
- Ü**
 - über den Embedded Web Server 15
 - Überprüfen des Status der Verbrauchsmaterial und Teile 136
 - Überprüfen des Status von Teilen und Verbrauchsmaterialien 136
 - Überprüfen des virtuellen Displays über den Embedded Web Server 161
- V**
 - Verbinden von Fächern 56, 57
 - Verbleibende Seiten, Anzahl schätzen 137
 - Verbrauchsmaterial
 - aufbewahren 139
 - auf dem Druckerbedienfeld
 - überprüfen 136
 - einsparen 124
 - mithilfe von Embedded Web Server überprüfen 136
 - Originalverbrauchsmaterialien von Lexmark verwenden 137
 - Recycling-Papier verwenden 124
 - Status überprüfen 136
 - Verbrauchsmaterial bestellen
 - Belichtungskits 139
 - Resttonerbehälter 139
 - Tonerkassetten 137
 - Verbrauchsmaterialien erforderlich 189
 - Verfügbare interne Optionen 25
 - Vermeiden von Papierstaus 65, 165
 - Verpackungsmaterial entfernen und [Bereichsname] prüfen 186
 - Verschiedenes (Menü) 96
 - Verschlüsseln der Druckerfestplatte 134
 - Vertikale Lücken auf dem Ausdruck 221
 - Vertikale Streifen auf dem Ausdruck 218
 - Vertraulich (Menü) 96
 - Vertrauliche Aufträge
 - Druckeinstellungen ändern 162
 - Vertrauliche Druckaufträge 73
 - unter Macintosh drucken 73
 - unter Windows drucken 73
 - Verwenden der Touchscreen-Schaltflächen 19
 - Verwenden des Druckerbedienfelds 17
 - Verwenden des Ruhemodus 127
 - Verwenden von Formularen und Favoriten 69
 - Verwenden von Max. Geschwindigkeit und Max. Kapazität 70
 - Verzeichnisliste
 - Drucken 74
 - Virtuelles Display
 - mithilfe von Embedded Web Server überprüfen 161
 - Vorbereiten der Druckereinrichtung in einem Ethernet-Netzwerk 41

W

- Wartungskit austauschen, noch etwa 0 Seiten [80.xy] 187
- Wartungskit bald wenig Kapazität [80.xy] 183
- Wartungskit sehr wenig Kapazität [80.xy] 184
- Wartungskit wenig Kapazität [80.xy] 183
- Weblink-Server nicht eingerichtet. Systemadministrator benachrichtigen. 190
- Wenig [Farbe] Toner [88.xy] 178
- Werksvorgaben
 - wiederherstellen 163
- Wiederherstellen von Werksvorgaben 163
- Wiederholen von Druckaufträgen 73
 - unter Macintosh drucken 73
 - unter Windows drucken 73
- Wiederholte Druckfehler 202
- WLAN
 - Konfigurationsinformationen 43
- WLAN-Einrichtung
 - über Embedded Web Server 45

X

- XPS (Menü) 117

Z

- Zeit für Ruhezustand
 - Festlegen 127
- Zugriff auf den Embedded Web Server 21
- Zu viele Fächer eingesetzt [58] 190
- Zu viele Flash-Optionen installiert [58] 189