



CS921, CS923, CS927

Benutzerhandbuch

September 2018

www.lexmark.com

Gerätetyp(en):

5059

Modell(e):

130, 530

Inhalt

- Sicherheitshinweise.....5**
 - Konventionen..... 5
 - Produkt-Statements..... 5
- Informationen zum Drucker..... 9**
 - Ermitteln von Druckerinformationen..... 9
 - Auswahl eines Druckerstandorts..... 10
 - Druckerkonfigurationen..... 11
 - Anschließen von Kabeln..... 13
 - Verwenden des Bedienfelds..... 14
 - Erläuterungen zum Status der Netztaste und der Kontrollleuchte..... 15
 - Verwenden des Startbildschirms..... 15
 - Menüzuordnung..... 17
 - Drucken einer Menüeinstellungsseite..... 18
- Einrichten und Verwenden der Startbildschirm-Anwendungen..... 19**
 - Anpassen des Startbildschirms..... 19
 - Verwenden der Anzeigenanpassung..... 19
 - Konfigurieren der Spareinstellungen..... 19
 - Verwalten von Lesezeichen..... 20
- Einrichten und Verwenden der Barrierefreiheitsfunktionen..... 22**
 - Aktivieren des Vergrößerungsmodus..... 22
 - Sprachsteuerung wird aktiviert..... 22
 - Anpassen der Sprechgeschwindigkeit für die Sprachsteuerung..... 22
 - Anpassen der standardmäßigen Lautstärke des internen Lautsprechers..... 23
 - Anpassen der standardmäßigen Kopfhörerlautstärke..... 23
 - Aktivieren der gesprochen Kennwörter oder persönlichen Identifikationsnummern..... 23
 - Navigieren auf dem Bildschirm mit Gesten..... 23
 - Verwenden der Tastatur auf dem Display..... 24
- Einlegen von Papier und Spezialdruckmedien..... 25**
 - Festlegen des Formats und derselben Sorte der Spezialdruckmedien..... 25
 - Konfigurieren des Papierformats "Universal"..... 25
 - Laden der Fächer..... 25

Einlegen von Druckmedien in das 2500-Blatt-Fach.....28
 Einlegen von Druckmedien in das 3000-Blatt-Fach.....30
 Einlegen von Druckmedien in die Universalzuführung.....32
 Verbinden von Fächern..... 33

Drucken.....35

Von einem Computer aus drucken.....35
 Drucken von einem Flash-Laufwerk.....35
 Unterstützte Flash-Laufwerke und Dateitypen.....36
 Konfigurieren vertraulicher Druckaufträge..... 37
 Drucken von vertraulichen und anderen angehaltenen Druckaufträgen..... 37
 Drucken von Schriftartmusterlisten..... 38
 Drucken von Verzeichnislisten..... 38
 Abbrechen eines Druckauftrags..... 38

Sichern des Druckers..... 40

Ermitteln des Sicherheitssteckplatzes..... 40
 Löschen des DruckerSpeichers..... 40
 Löschen des Druckerfestplattenspeichers..... 40
 Konfigurieren der Verschlüsselung der Festplatte..... 41
 Wiederherstellen der Werksvorgaben..... 41
 Hinweis zu flüchtigem Speicher..... 41

Wartung des Druckers..... 43

Arbeiten im Netzwerk.....43
 Einrichten des seriellen Drucks (nur Windows)..... 45
 Reinigen der Druckerteile..... 46
 Bestellen von Druckerverbrauchsmaterial und -teilen.....50
 Ersetzen von Druckerverbrauchsmaterial und -teilen..... 53
 Umstellen des Druckers..... 75
 Sparen von Energie und Papier..... 76
 Recycling-Papier.....77

Beseitigen von Staus.....79

Vermeiden von Papierstaus.....79
 Erkennen von Papierstaubereichen.....80
 Papierstau in der Universalzuführung.....81

Papierstau in Klappe C.....	81
Papierstau in Klappe D.....	85
Papierstau im 3000-Blatt-Fach.....	86
Papierstau im Broschüren-Finisher.....	87
Papierstau im Heftklammer-Finisher.....	91
Heftklammerstau im Hefter-Finisher.....	93
Heftklammerstau im Heftklammer-/Locher-Finisher.....	95
Heftklammerstau im Broschüren-Finisher.....	97
Fehlerbehebung.....	99
Probleme mit der Netzwerkverbindung.....	99
Hardwareoptionen, Probleme.....	101
Probleme mit Zubehör.....	103
Probleme mit der Papierzufuhr.....	104
Druckerprobleme.....	108
Probleme mit der Farbqualität.....	134
Kontaktaufnahme mit dem Kundendienst.....	137
Aktualisieren und Migrieren.....	138
Hardware.....	138
Software.....	173
Firmware.....	174
Hinweise.....	175
Index.....	179

Sicherheitshinweise







Konventionen

Hinweis: Ein *Hinweis* enthält nützliche Informationen.









Warnung: Durch eine *Warnung* werden Sie auf einen Umstand hingewiesen, durch den die Produkthardware oder -software beschädigt werden könnte.

VORSICHT: *Vorsicht* weist auf eine mögliche gefährliche Situation hin, die ein Verletzungsrisiko birgt.



Verschiedene Vorsichtshinweise:











-  **VORSICHT – MÖGLICHE VERLETZUNGSGEFAHR** Weist auf ein Verletzungsrisiko hin.
-  **VORSICHT – STROMSCHLAGGEFAHR:** Weist auf das Risiko eines elektrischen Schlags hin.
-  **VORSICHT – HEISSE OBERFLÄCHE:** Weist auf das Risiko von Verbrennungen bei Berührung hin.
-  **VORSICHT – KIPPGEFAHR:** Weist auf Quetschgefahr hin.
-  **VORSICHT – QUETSCHGEFAHR:** Weist auf das Risiko hin, zwischen beweglichen Komponenten eingequetscht zu werden.
-  **ACHTUNG—ROTIERENDE LÜFTERFLÜGEL:** Weist auf das Verletzungsrisiko durch drehende Ventilatorflügel hin.

Mit diesem Gerät verwendete Symbole

- | | |
|---|---|
|  – Ein |  – Klasse-II-Ausstattung |
|  – Aus |  – Klasse-II-Ausstattung mit Funktionserdung |
|  – Standby |  – Funktionserdung |
|  – Masse/Erde (Schutzleiterklemme) |  – Empfindlichkeit gegenüber elektrostatischer Entladung (ESD) |
|  – Masse/Erde (Schutzerdung) | |

Produkt-Statements

-  **VORSICHT – MÖGLICHE VERLETZUNGSGEFAHR** Um Feuer- und Stromschlaggefahr zu vermeiden, schließen Sie das Netzkabel direkt an eine ordnungsgemäß geerdete Steckdose an, die sich in der Nähe des Geräts befindet und leicht zugänglich ist.
-  **VORSICHT – MÖGLICHE VERLETZUNGSGEFAHR** Um das Risiko eines Feuers oder elektrischen Schlags zu vermeiden, verwenden Sie ausschließlich das diesem Produkt beiliegende Netzkabel bzw. ein durch den Hersteller zugelassenes Ersatzkabel.

-  **VORSICHT – MÖGLICHE VERLETZUNGSGEFAHR** Verwenden Sie das Produkt nicht mit Verlängerungskabeln, Mehrfachsteckdosen, Mehrfachverlängerungen oder Geräten für unterbrechungsfreie Stromversorgung. Die Belastbarkeit solcher Zubehörteile kann durch Laserdrucker schnell überschritten werden, was zu Brandgefahr, Beschädigung von Eigentum oder einer eingeschränkten Druckerleistung führen kann.
-  **VORSICHT – MÖGLICHE VERLETZUNGSGEFAHR** Mit diesem Produkt darf nur ein Lexmark Inline Surge Protector verwendet werden, der vorschriftsgemäß zwischen dem Drucker und dem mitgelieferten Netzkabel angeschlossen ist. Die Verwendung von nicht von Lexmark stammenden Überspannungsschutzgeräten kann zu Brandgefahr, Beschädigung von Eigentum oder einer eingeschränkten Druckerleistung führen.
-  **VORSICHT – STROMSCHLAGGEFAHR:** Um das Risiko eines elektrischen Schlags zu vermeiden, platzieren und verwenden Sie dieses Produkt nicht in der Nähe von Wasser oder an feuchten Standorten.
-  **VORSICHT – STROMSCHLAGGEFAHR:** Um das Risiko eines elektrischen Schlags zu vermeiden, sollten Sie dieses Produkt während eines Gewitters nicht einrichten, nicht an andere elektronische Geräte anschließen und keine Kabelverbindungen z. B. mit dem Netzkabel, dem Faxgerät oder dem Telefon herstellen.
-  **VORSICHT – MÖGLICHE VERLETZUNGSGEFAHR** Das Netzkabel darf nicht abgeschnitten, verbogen, eingeklemmt oder gequetscht werden. Außerdem dürfen keine schweren Gegenstände darauf platziert werden. Setzen Sie das Kabel keinem Abrieb und keiner anderweitigen Belastung aus. Klemmen Sie das Netzkabel nicht zwischen Gegenstände wie z. B. Möbel oder Wände. Wenn eine dieser Gefahren vorliegt, besteht Feuer- und Stromschlaggefahr. Prüfen Sie das Netzkabel regelmäßig auf diese Gefahren. Ziehen Sie den Netzstecker aus der Steckdose, bevor Sie das Netzkabel überprüfen.
-  **VORSICHT – STROMSCHLAGGEFAHR:** Um das Risiko eines elektrischen Schlags zu vermeiden, stellen Sie sicher, dass alle externen Verbindungen wie beispielsweise Ethernet- und Telefonsystemverbindungen ordnungsgemäß an den gekennzeichneten Anschlussbuchsen angeschlossen sind.
-  **VORSICHT – STROMSCHLAGGEFAHR:** Wenn Sie nach der Einrichtung des Druckers auf die Steuerungsplatine zugreifen oder optionale Hardware oder Speichermedien installieren möchten, schalten Sie zunächst den Drucker aus und ziehen Sie das Netzkabel aus der Steckdose, um das Risiko eines elektrischen Schlags zu vermeiden. Falls weitere Geräte an den Drucker angeschlossen sind, schalten Sie diese ebenfalls aus und stecken Sie alle Kabel am Drucker aus.
-  **VORSICHT – STROMSCHLAGGEFAHR:** Um das Risiko eines elektrischen Schlags beim Reinigen des Druckergehäuses zu vermeiden, ziehen Sie das Netzkabel aus der Steckdose, und ziehen Sie alle Kabel vom Drucker ab, bevor Sie fortfahren.
-  **VORSICHT – MÖGLICHE VERLETZUNGSGEFAHR** Wenn der Drucker mehr als 18 kg wiegt, sind zum sicheren Anheben mindestens zwei kräftige Personen notwendig.
-  **VORSICHT – MÖGLICHE VERLETZUNGSGEFAHR** Befolgen Sie vor dem Umsetzen des Druckers diese Anweisungen, um Verletzungen vorzubeugen und Schäden am Drucker zu vermeiden:
- Stellen Sie sicher, dass alle Klappen und Fächer geschlossen sind.
 - Schalten Sie den Drucker aus, und ziehen Sie das Netzkabel aus der Steckdose.
 - Ziehen Sie alle Kabel vom Drucker ab.
 - Wenn der Drucker mit optionalen separaten Standfächern ausgestattet oder mit Ausgabeoptionen verbunden ist, trennen Sie diese vor dem Umsetzen des Druckers.
 - Wenn der Drucker über eine Grundplatte mit Rollen verfügt, rollen Sie ihn vorsichtig an den neuen Standort. Seien Sie beim Passieren von Türschwellen oder Rissen im Boden besonders vorsichtig.

- Wenn der Drucker keine Grundplatte mit Rollen hat, aber mit optionalen Fächern oder Ausgabeoptionen ausgestattet ist, entfernen Sie die Ausgabeoptionen und heben Sie den Drucker aus den Fächern. Versuchen Sie nicht, den Drucker und die Ausgabeoptionen gleichzeitig anzuheben.
- Greifen Sie immer in die seitlichen Griffmulden am Drucker, um diesen anzuheben.
- Wenn Sie zum Umsetzen des Druckers einen Transportwagen verwenden, muss dieser auf seiner Oberfläche die gesamte Standfläche des Druckers tragen können.
- Beim Umsetzen der Hardware-Optionen mit einem Transportwagen muss dessen Oberfläche die Optionen mit ihren gesamten Abmessungen aufnehmen können.
- Achten Sie darauf, dass der Drucker in einer waagerechten Position bleibt.
- Vermeiden Sie heftige Erschütterungen.
- Halten Sie den Drucker beim Absetzen so, dass sich Ihre Finger nicht unter dem Drucker befinden.
- Stellen Sie sicher, dass um den Drucker herum ausreichend Platz vorhanden ist.

 **VORSICHT – KIPPGEFAHR:** Wenn Sie mehrere Zuführungsoptionen am Drucker oder MFP angebracht haben, sollten Sie aus Stabilitätsgründen einen Rollunterschrank, ein Möbelstück oder Sonstiges verwenden, um Verletzungsrisiken zu vermeiden. Weitere Informationen zu unterstützten Konfigurationen finden Sie unter www.lexmark.com/multifunctionprinters.

 **VORSICHT – KIPPGEFAHR:** Um zu vermeiden, dass die Komponenten instabil werden, legen Sie die Medien in jedes Fach einzeln ein. Alle anderen Fächer sollten bis zu ihrem Einsatz geschlossen bleiben.

 **VORSICHT – HEISSE OBERFLÄCHE:** Das Innere des Druckers kann sehr heiß sein. Vermeiden Sie Verletzungen, indem Sie heiße Komponenten stets abkühlen lassen, bevor Sie ihre Oberfläche berühren.

 **VORSICHT – QUETSCHGEFAHR:** Um das Risiko einer Quetschung zu vermeiden, gehen Sie in Bereichen, die mit diesem Etikett gekennzeichnet sind, mit Vorsicht vor. Quetschungen können im Bereich von beweglichen Komponenten auftreten, wie z. B. Zahnrädern, Klappen, Fächern und Abdeckungen.

 **ACHTUNG—ROTIERENDE LÜFTERFLÜGEL:** Um eine Verletzung durch drehende Ventilatorflügel zu vermeiden, schalten Sie den Drucker aus und ziehen Sie das Netzkabel aus der Steckdose, bevor Sie Bereiche mit diesem Symbol berühren.

 **VORSICHT – MÖGLICHE VERLETZUNGSGEFAHR** Es handelt sich bei diesem Produkt um ein Lasergerät. Die Verwendung von Reglern oder Anpassungen oder die Durchführung von anderen als den im *Benutzerhandbuch* angegebenen Vorgehensweisen kann zu einer gefährlichen Strahlenbelastung führen.

 **VORSICHT – MÖGLICHE VERLETZUNGSGEFAHR** Die Lithiumbatterie in diesem Produkt darf nicht ausgetauscht werden. Wird eine Lithiumbatterie nicht ordnungsgemäß ausgetauscht, besteht Explosionsgefahr. Lithiumbatterien dürfen auf keinen Fall wieder aufgeladen, auseinander genommen oder verbrannt werden. Befolgen Sie zum Entsorgen verbrauchter Lithiumbatterien die Anweisungen des Herstellers und die örtlichen Bestimmungen.

Dieses Gerät ist nicht für die Verwendung an Standorten geeignet, an denen sich Kinder aufhalten.

Dieses Gerät und die zugehörigen Komponenten wurden für eine den weltweit gültigen Sicherheitsanforderungen entsprechende Verwendung entworfen und getestet. Die sicherheitsrelevanten Funktionen der Bauteile und Optionen sind nicht immer offensichtlich. Sofern Teile eingesetzt werden, die nicht vom Hersteller stammen, so übernimmt dieser keinerlei Verantwortung oder Haftung für dieses Produkt.

Lassen Sie alle Wartungs- und Reparaturarbeiten, die nicht in der Benutzerdokumentation beschrieben sind, ausschließlich von einem Kundendienstvertreter durchführen.

Dieses Produkt verwendet ein Druckverfahren, bei dem die Druckmedien erhitzt werden. Aufgrund dieser Erwärmung kann es zu Emissionen durch die Druckmedien kommen. Es ist daher wichtig, dass Sie in der Bedienungsanleitung den Abschnitt, der sich mit der Auswahl geeigneter Druckmedien befasst, sorgfältig durchlesen und die dort aufgeführten Richtlinien befolgen, um der Gefahr schädlicher Emissionen vorzubeugen.

Dieses Produkt erzeugt bei normalem Betrieb eventuell kleine Mengen Ozon und kann mit einem Filter ausgestattet werden, der die Ozonkonzentration so senkt, dass sie weit unter den empfohlenen Expositionsgrenzwerten liegt. Zur Vermeidung einer hohen Ozonkonzentration bei intensivem Gebrauch sollten Sie dieses Produkt in einer gut-belüfteten Umgebung aufstellen und die Ozon- und Abgasfilter gemäß den Anweisungen zur Produktwartung ersetzen. Wenn sich in den Anweisungen zur Produktwartung keine Angaben zu Filtern befinden, verfügt dieses Produkt nicht über Filter, die ausgetauscht werden müssen.

BEWAHREN SIE DIESE ANWEISUNGEN AUF.

Informationen zum Drucker

Ermitteln von Druckerinformationen

Was suchen Sie?	Hier finden Sie es
<p>Anweisungen für die Ersteinrichtung:</p> <ul style="list-style-type: none"> • Anschließen des Druckers • Installation der Druckersoftware 	<p>Weitere Informationen finden Sie in der Dokumentation zur Einrichtung zu Ihrem Drucker oder unter http://support.lexmark.com.</p>
<p>Zusätzliche Einstellungen und Anweisungen zur Verwendung des Druckers:</p> <ul style="list-style-type: none"> • Auswählen und Aufbewahren von Papier und Spezialdruckmedien • Einlegen von Druckmedien • Konfigurieren der Druckereinstellungen • Anzeigen und Drucken von Dokumenten und Fotos • Einrichten und Verwenden der Druckersoftware • Konfigurieren des Druckers in einem Netzwerk • Pflege und Wartung des Druckers • Fehlerbehebung und Problemlösung 	<p><i>Informationscenter</i>—Gehen Sie zu http://infoserve.lexmark.com.</p> <p><i>Seiten des Hilfemenüs</i>—Benutzerhandbücher finden Sie in der Drucker-Firmware oder unter http://support.lexmark.com.</p> <p><i>Touchscreen-Benutzerhandbuch</i>—Gehen Sie zu http://support.lexmark.com.</p> <p>Produktvideos—Gehen Sie zu http://infoserve.lexmark.com/idv/.</p>
<p>Informationen zum Einrichten und Konfigurieren der barrierefreien Funktionen Ihres Druckers</p>	<p><i>Benutzerhandbuch Lexmark Barrierefreiheit</i>—Gehen Sie zu http://support.lexmark.com.</p>
<p>Hilfe für die Verwendung der Druckersoftware</p>	<p>Hilfe für Betriebssysteme Microsoft® Windows® oder Macintosh – Öffnen Sie ein Drucker-Softwareprogramm oder eine Anwendung, und klicken Sie auf Hilfe.</p> <p>Klicken Sie auf , um kontextsensitive Informationen anzuzeigen.</p> <p>Hinweise:</p> <ul style="list-style-type: none"> • Die Hilfe wird automatisch mit der Druckersoftware installiert. • Je nach Betriebssystem befindet sich die Druckersoftware im Druckerprogrammordner oder auf dem Desktop.

Was suchen Sie?	Hier finden Sie es
<p>Aktuelle zusätzliche Informationen, Updates und technischer Kundendienst:</p> <ul style="list-style-type: none"> • Dokumentation • Treiber-Downloads • Live Chat-Support • E-Mail-Support • Sprachunterstützung 	<p>Gehen Sie zu http://support.lexmark.com.</p> <p>Hinweis: Wählen Sie Ihr Land oder Ihre Region und dann Ihr Produkt aus, um die entsprechende Seite des Kundendienstes anzuzeigen.</p> <p>Kundendienst-Kontaktinformationen für Ihr Land oder Ihre Region finden Sie auf der Website oder auf der gedruckten Garantie, die im Lieferumfang des Druckers enthalten ist.</p> <p>Halten Sie die folgenden Informationen bereit, wenn Sie sich an den Kundendienst wenden:</p> <ul style="list-style-type: none"> • Ort und Datum des Kaufs • Gerätetyp und die Seriennummer 
<ul style="list-style-type: none"> • Sicherheitshinweise • Rechtliche Informationen • Garantieinformationen • Informationen zum Umweltschutz 	<p>Die Garantieinformationen sind je nach Land oder Region unterschiedlich.</p> <ul style="list-style-type: none"> • USA – Siehe Erklärung der eingeschränkten Garantie, die im Lieferumfang des Druckers enthalten ist oder unter http://support.lexmark.com. • Andere Länder und Regionen—Siehe die gedruckte Garantie im Lieferumfang des Druckers. <p><i>Produktinformationen</i>—Siehe Dokumentation zu Ihrem Drucker oder unter http://support.lexmark.com.</p>

Auswahl eines Druckerstandorts

Achten Sie bei der Auswahl eines Druckerstandorts darauf, dass ausreichend Platz zum Öffnen von Papierfächern, Abdeckungen und Klappen sowie für das Installieren von Hardwareoptionen vorhanden ist.

- Stellen Sie den Drucker in der Nähe einer Steckdose auf.

⚠ VORSICHT – MÖGLICHE VERLETZUNGSGEFAHR Um Feuer- und Stromschlaggefahr zu vermeiden, schließen Sie das Netzkabel direkt an eine ordnungsgemäß geerdete Steckdose an, die sich in der Nähe des Geräts befindet und leicht zugänglich ist.

⚡ VORSICHT – STROMSCHLAGGEFAHR: Um das Risiko eines elektrischen Schlags zu vermeiden, platzieren und verwenden Sie dieses Produkt nicht in der Nähe von Wasser oder an feuchten Standorten.

- Stellen Sie sicher, dass der Luftstrom am Aufstellort der aktuellen Richtlinie ASHRAE 62 bzw. Norm 156 des Europäischen Komitees für Normung (CEN) entspricht.
- Der Drucker muss auf einer flachen, robusten und stabilen Fläche stehen.
- Halten Sie den Drucker
 - sauber, trocken und staubfrei.
 - frei von Heft- und Büroklammern.

- weg vom direkten Luftzug von Klimaanlage, Heizungen oder Ventilatoren.
- weg von direkter Sonneneinstrahlung und extremer Feuchtigkeit.
- Halten Sie die empfohlenen Temperaturen ein und vermeiden Sie Temperaturschwankungen:

Umgebungstemperatur	10 bis 30 °C (50 bis 86°F)
Lagerungstemperatur	-10 bis 40 °C (14 bis 104°F)

- Folgender Platzbedarf ist für eine ausreichende Belüftung erforderlich:

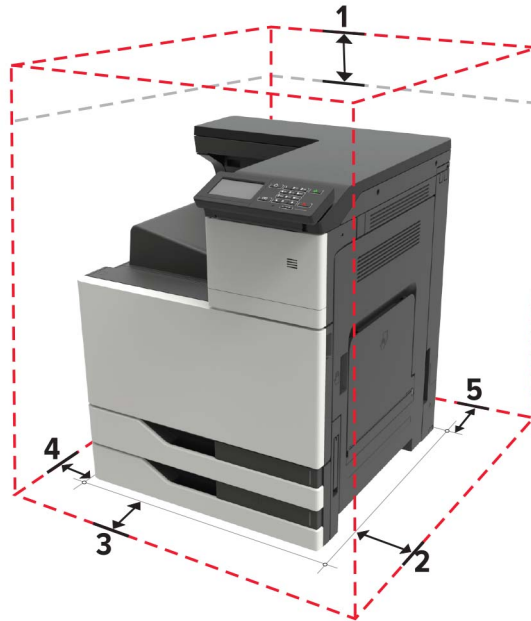

1	Oben	150 mm (5,9 Zoll)
2	Rechte Seite	400 mm (15,7 Zoll)
3	Vorne	444,5 mm (17,5 Zoll)
4	Linke Seite	120 mm (4,8 Zoll)
5	Rückseite	120 mm (4,8 Zoll)

Druckerkonfigurationen

Hinweis: Konfigurieren Sie den Drucker auf einer flachen stabilen Oberfläche.

Grundmodell



1	Bedienerkonsole
2	Universalzuführung
3	2 x 500-Blatt-Standardfach
4	Standardablage

Konfiguriertes Modell

⚠ VORSICHT – KIPPGEFAHR: Wenn Sie mehrere Zuführungsoptionen am Drucker oder MFP angebracht haben, sollten Sie aus Stabilitätsgründen einen Rollunterschrank, ein Möbelstück oder Sonstiges verwenden, um Verletzungsrisiken zu vermeiden. Weitere Informationen zu unterstützten Konfigurationen finden Sie unter www.lexmark.com/multifunctionprinters.



1	Finisher (Hefter) Hinweise: <ul style="list-style-type: none"> • Diese Option wird nicht unterstützt, wenn ein anderer Finisher installiert ist. • Diese Option ist nur auf einigen Druckermodellen verfügbar.
2	Optionales 3000-Blatt-Fach Hinweis: Diese Option wird unterstützt, wenn ein weiteres optionales Fach eingesetzt wurde.
3	Optionales 2 x 500-Blatt-Fach
4	Optionales 2500-Blatt-Fach
5	Finisher <ul style="list-style-type: none"> • Hefter-/Locher-Finisher • Broschüren-Finisher

Anschließen von Kabeln

- ⚠ VORSICHT – MÖGLICHE VERLETZUNGSGEFAHR** Um Feuer- und Stromschlaggefahr zu vermeiden, schließen Sie das Netzkabel direkt an eine ordnungsgemäß geerdete Steckdose an, die sich in der Nähe des Geräts befindet und leicht zugänglich ist.
- ⚠ VORSICHT – MÖGLICHE VERLETZUNGSGEFAHR** Um das Risiko eines Feuers oder elektrischen Schlags zu vermeiden, verwenden Sie ausschließlich das diesem Produkt beiliegende Netzkabel bzw. ein durch den Hersteller zugelassenes Ersatzkabel.
- ⚠ VORSICHT – MÖGLICHE VERLETZUNGSGEFAHR** Um das Risiko eines elektrischen Schlags zu vermeiden, sollten Sie dieses Produkt während eines Gewitters nicht einrichten, nicht an andere elektronische Geräte anschließen und keine Kabelverbindungen z. B. mit dem Netzkabel, dem Faxgerät oder dem Telefon herstellen.

Warnung—Mögliche Schäden: Berühren Sie das USB-Kabel, einen WLAN-Adapter oder einen der angezeigten Druckbereiche nicht während eines Druckvorgangs, um einen Datenverlust oder eine Störung zu vermeiden.

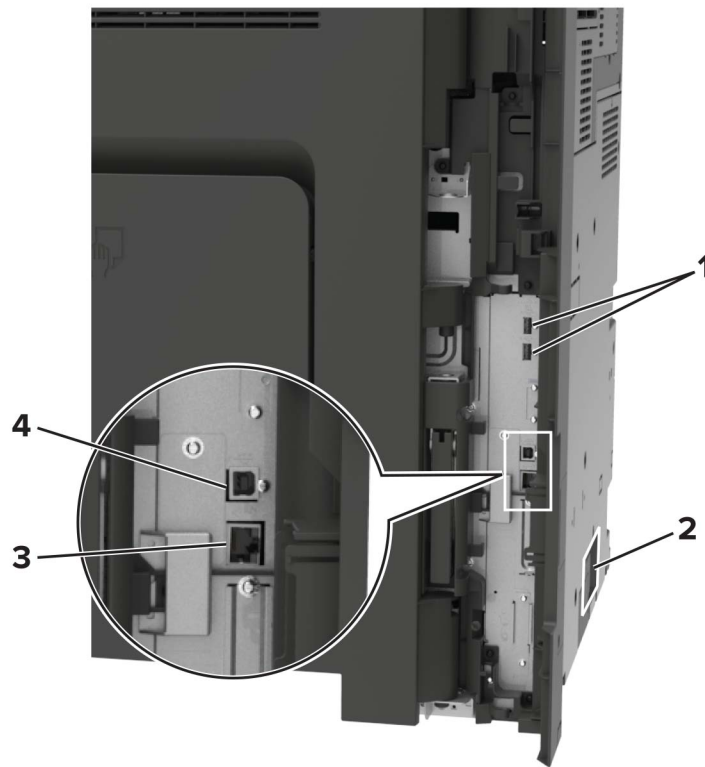

	Menüeintrag	Beschreibung
1	USB-Anschlüsse	Schließen Sie eine Tastatur oder eine kompatible Option an.
2	Netzkabelbuchse	Schließen Sie den Drucker an eine ordnungsgemäß geerdete Netzsteckdose an.
3	Ethernet-Anschluss	Anschließen des Druckers an ein Ethernet-Netzwerk.
4	USB-Druckeranschluss	Schließen Sie den Drucker an einen Computer an.

Verwenden des Bedienfelds

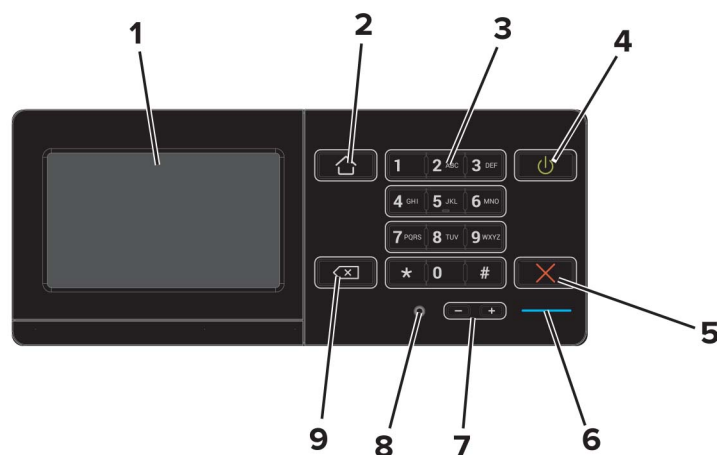

	Element	Zweck
1	Anzeige	<ul style="list-style-type: none"> • Zeigen Sie die Druckermeldungen und den Verbrauchsmaterialstatus an. • Einrichtung und Bedienung des Druckers.
2	Home-Taste	Zurückkehren zum Startbildschirm.
3	Tastatur	Geben Sie Zahlen oder Symbole in ein Eingabefeld ein.
4	Netzschalter	<ul style="list-style-type: none"> • Ein- oder Ausschalten des Druckers. <p>Hinweis: Zum Ausschalten des Druckers halten Sie die Netztaaste für fünf Sekunden gedrückt.</p> <ul style="list-style-type: none"> • Schalten Sie den Drucker in den Energiespar- oder Ruhemodus. • Aktivieren des Druckers aus dem Stromspar- oder Ruhemodus.
5	Stopp- oder Abbrechen-Taste	Abbrechen des aktuellen Auftrags.
6	Kontrollleuchte	Überprüfen des Druckerstatus.
7	Lautstärke-Tasten	Anpassen der Lautstärke für das Headset oder den Lautsprecher.
8	Headset- oder Lautsprecher-Anschluss	Anschluss eines Headsets oder Lautsprechers.
9	Rücktaste	Bewegen Sie den Cursor zurück, und löschen Sie ein Zeichen in einem Eingabefeld.

Erläuterungen zum Status der Netztaaste und der Kontrollleuchte

Kontrollleuchte	Druckerstatus
Aus	Der Drucker ist ausgeschaltet oder befindet sich im Ruhemodus.
Blau	Der Drucker ist bereit oder verarbeitet gerade Daten.
Rot	Der Drucker wartet auf eine Aktion des Benutzers.

Farbe der Netztaaste	Druckerstatus
Aus	Der Drucker ist aus, bereit oder verarbeitet Daten.
Konstant gelb	Der Drucker befindet sich im Energiesparmodus.
Gelb blinkend	Der Drucker befindet sich im Ruhemodus.

Verwenden des Startbildschirms

Nach dem Einschalten des Druckers wird auf dem Display der Startbildschirm angezeigt. Verwenden Sie die Tasten und Symbole auf dem Startbildschirm, um eine Aktion zu starten.

Hinweis: Der Startbildschirm kann je nach Anpassungseinstellungen, Verwaltungskonfiguration und aktiven eingebetteten Lösungen unterschiedlich aussehen.

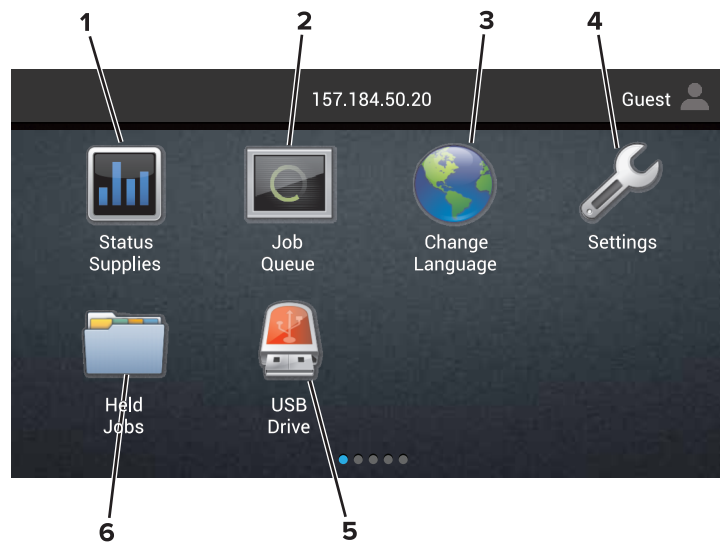

Symbol	Zweck
1	<p>Status/Material</p> <ul style="list-style-type: none"> • Zeigt eine Druckerwarnung oder Fehlermeldung an, sobald der Drucker einen Benutzereingriff erfordert, um die Verarbeitung fortzusetzen. • Weitere Informationen zur Druckerwarnung oder Fehlermeldung und wie Sie die Meldung löschen. <p>Hinweis: Sie können diese Einstellung auch aufrufen, indem Sie auf den oberen Bereich des Startbildschirms tippen.</p>
2	<p>Auftragswarteschlange</p> <p>Zeigen Sie alle aktuellen Druckaufträge an.</p> <p>Hinweis: Sie können diese Einstellung auch aufrufen, indem Sie auf den oberen Bereich des Startbildschirms tippen.</p>
3	<p>Sprache ändern</p> <p>Ändern der Sprache auf dem Anzeigefeld des Druckers.</p>
4	<p>Einstellungen</p> <p>Zugriff auf die Druckermenüs.</p>
5	<p>USB-Laufwerk</p> <p>Anzeigen, Auswählen oder Drucken von Fotos und Dokumenten von einem Flash-Laufwerk.</p>
6	<p>Angehaltene Aufträge</p> <p>Zeigen Sie alle aktuellen, gehaltenen Druckaufträge an.</p>

Folgende Elemente können ebenfalls auf dem Startbildschirm angezeigt werden:

Symbol	Zweck
Lesezeichen	Zugriff auf Lesezeichen
App-Profil	Zugriff auf Anwendungsprofile
Gerät sperren	Verhindert, dass Benutzer Zugriff auf Druckerfunktionen auf dem Startbildschirm erhalten.

Menüzuordnung

Gerät

<ul style="list-style-type: none"> • Einstellungen • Druckerfernes Bedienfeld • Benachrichtigungen • Energiemanagement • An Lexmark gesendete Info 	<ul style="list-style-type: none"> • Zugriff • Standardeinstellungen wiederherstellen • Wartung • Sichtbare Startbildschirmsymbole • Druckerinformationen
---	--

Drucken

<ul style="list-style-type: none"> • Layout • Papierausgabe • Einrichtung • Qualität • Auftragsabrechnung • XPS 	<ul style="list-style-type: none"> • PDF • PostScript • PCL • HTML • Bild • PPDS
---	--

Papier

<ul style="list-style-type: none"> • Fachkonfiguration • Medien-Konfiguration 	<ul style="list-style-type: none"> • Ablage-Konfiguration
---	--

Netzwerk/Anschlüsse

<ul style="list-style-type: none"> • Netzwerkübersicht • WLAN • AirPrint • Ethernet • TCP/IP • IPv6 • SNMP • IPSec 	<ul style="list-style-type: none"> • LPD-Konfiguration • HTTP/FTP-Einstellungen • ThinPrint • USB • Parallel [x] • Seriell • Google Cloud Print • Wi-Fi Direct
--	--

USB-Laufwerk

Druck von Flash-Laufwerk

Sicherheit

<ul style="list-style-type: none"> • Anmeldemethoden • USB-Geräte planen • Sicherheitsüberwachungsprotokoll • Anmeldeeinschränkung • Druckeinrichtung für vertrauliche Aufträge 	<ul style="list-style-type: none"> • Festplatte verschlüsseln • Temporäre Dateien löschen • Solutions LDAP-Einstellungen • Verschiedenes
--	--

Menü Optionskarte

Hinweis: Diese Einstellung wird nur angezeigt, wenn eine optionale Karte installiert wurde.

Berichte

- | | |
|---|---|
| <ul style="list-style-type: none">• Menüeinstellungsseite• Gerät• Drucken | <ul style="list-style-type: none">• Kurzwahlen• Netzwerk |
|---|---|

Hilfe

- | | |
|--|---|
| <ul style="list-style-type: none">• Alle Anleitungen drucken• Anleitung zur Einstellung der Farbqualität• Verbindungsanleitung• Informationsanleitung | <ul style="list-style-type: none">• Druckmedienanleitung• Umsetzungsanleitung• Anleitung bei Fragen zur Druckqualität• Verbrauchsmaterialanleitung |
|--|---|

Fehlerbehebung

- | | |
|--|--|
| <ul style="list-style-type: none">• Seiten zum Qualitätstest drucken | <ul style="list-style-type: none">• Testseiten für verbesserte Druckqualität werden gedruckt |
|--|--|

Drucken einer Menüeinstellungsseite

Berühren Sie auf dem Startbildschirm die Option **Einstellungen** > **Berichte** > **Menüeinstellungsseite**.

Einrichten und Verwenden der Startbildschirm-Anwendungen

Anpassen des Startbildschirms

1 Öffnen Sie einen Webbrowser, und geben Sie die IP-Adresse des Druckers in das Adressfeld ein.

Hinweise:

- Zeigen Sie die IP-Adresse des Druckers auf dem Startbildschirm des Druckers an. Die IP-Adresse wird in vier Zahlengruppen angezeigt, die durch Punkte voneinander abgetrennt sind. Zum Beispiel: 123.123.123.123.
- Wenn Sie einen Proxyserver verwenden, deaktivieren Sie ihn vorübergehend, um die Webseite ordnungsgemäß zu laden.

2 Klicken Sie auf **Einstellungen > Gerät > Symbole auf Startbildschirm**.

3 Wählen Sie die Symbole, die auf dem Startbildschirm angezeigt werden sollen.

4 Wenden Sie die Änderungen an.

Verwenden der Anzeigenanpassung

Ändern des Hintergrundbilds

1 Berühren Sie auf dem Startbildschirm **Hintergrundbild ändern**.

2 Wählen Sie ein zu verwendendes Bild aus.

3 Wenden Sie die Änderungen an.

Erstellen einer Diashow

Stellen Sie im Vorfeld sicher, dass die Einstellungen der Diashow korrekt konfiguriert sind. Weitere Informationen finden Sie in der Dokumentation zu Ihrem Drucker.

1 Schließen Sie ein Flash-Laufwerk an den USB-Anschluss an.

2 Berühren Sie auf dem Startbildschirm **Diashow**.

Hinweis: Die Bilder werden jetzt in alphabetischer Reihenfolge aufgeführt.

Konfigurieren der Spareinstellungen

1 Berühren Sie auf dem Startbildschirm **Spareinstellungen**.

2 Konfigurieren Sie die Eco-Mode-Einstellungen oder legen Sie einen Energiesparmodus fest.

3 Wenden Sie die Änderungen an.

Verwalten von Lesezeichen

Erstellen von Lesezeichen

Verwenden Sie Lesezeichen, um häufig verwendete Dokumente zu drucken, die auf Servern oder im Internet gespeichert sind.

- 1 Öffnen Sie einen Webbrowser, und geben Sie die IP-Adresse des Druckers in das Adressfeld ein.

Hinweise:

- Zeigen Sie die IP-Adresse des Druckers auf dem Startbildschirm des Druckers an. Die IP-Adresse wird in vier Zahlengruppen angezeigt, die durch Punkte voneinander abgetrennt sind. Zum Beispiel: 123.123.123.123.
- Wenn Sie einen Proxyserver verwenden, deaktivieren Sie ihn vorübergehend, um die Webseite ordnungsgemäß zu laden.

- 2 Klicken Sie auf **Lesezeichen-Einrichtung** > **Lesezeichen hinzufügen**, und geben Sie einen eindeutigen Namen für das Lesezeichen ein.

- 3 Wählen Sie ein Adressen-Protokolltyp aus, und gehen Sie anschließend wie folgt vor:

- Geben Sie bei HTTP und HTTPS die URL ein, für die Sie ein Lesezeichen setzen wollen.
- Stellen Sie sicher, dass Sie für HTTPS den Hostnamen anstelle der IP-Adresse verwenden. Geben Sie z. B. **myWebsite.com/sample.pdf** anstatt **123.123.123.123/sample.pdf** ein. Stellen Sie sicher, dass der Hostname auch mit dem gemeinsamen Namen (CN) auf dem Serverzertifikat übereinstimmt. Weitere Informationen zur Ermittlung des CNs auf dem Serverzertifikat finden Sie in den Hilfeinformationen zu Ihrem Webbrowser.
- Geben Sie bei FTP die FTP-Adresse ein. Zum Beispiel: **myServer/myDirectory**. Geben Sie den FTP-Port ein. Port 21 ist der Standardport für das Senden von Befehlen.
- Für KMUS: Geben Sie die Netzwerkordneradresse ein. Beispiel: **myServer\myShare\myFile.pdf**. Geben Sie den Namen der Netzwerkdomein ein.
- Falls erforderlich, wählen Sie den Authentifizierungstyp für FTP und SMB aus.

Um den Zugriff auf das Lesezeichen zu beschränken, geben Sie eine PIN ein.

Hinweis: Die Anwendung unterstützt nur die folgenden Dateitypen: PDF, JPEG, TIFF und HTML-basierte Webseiten. Anderen Dateitypen wie DOCX und XLSX werden von einigen Druckermodellen unterstützt.

- 4 Klicken Sie auf **Speichern**.

Hinweis: Klicken Sie zur Verwaltung von Lesezeichen auf **Lesezeichen-Einrichtung**.

Erstellen von Ordnern

- 1 Öffnen Sie einen Webbrowser, und geben Sie die IP-Adresse des Druckers in das Adressfeld ein.

Hinweise:

- Zeigen Sie die IP-Adresse des Druckers auf dem Startbildschirm des Druckers an. Die IP-Adresse wird in vier Zahlengruppen angezeigt, die durch Punkte voneinander abgetrennt sind. Zum Beispiel: 123.123.123.123.

- Wenn Sie einen Proxyserver verwenden, deaktivieren Sie ihn vorübergehend, um die Webseite ordnungsgemäß zu laden.

2 Klicken Sie auf **Lesezeichen-Einrichtung** > **Ordner hinzufügen** und geben Sie dann einen eindeutigen Namen für den Ordner ein.

Hinweis: Zur Beschränkung des Zugriffs auf den Ordner können Sie eine PIN eingeben.

3 Klicken Sie auf **Speichern**.

Hinweise:

- Sie können innerhalb eines Ordners Ordner oder Lesezeichen erstellen. Für weitere Informationen zur Erstellung eines Lesezeichens, siehe ["Erstellen von Lesezeichen" auf Seite 20](#).
- Klicken Sie zur Verwaltung von Ordnern auf **Lesezeichen-Einrichtung**.

Einrichten und Verwenden der Barrierefreiheitsfunktionen

Aktivieren des Vergrößerungsmodus

- 1 Halten Sie auf dem Bedienfeld die Taste **5** gedrückt, bis eine Sprachnachricht wahrgenommen wird.
- 2 Wählen Sie **Vergrößerung**.
- 3 Wählen Sie **OK**.

Für weitere Informationen zur Navigation auf einem vergrößerten Bildschirm siehe ["Navigieren auf dem Bildschirm mit Gesten" auf Seite 23](#).

Sprachsteuerung wird aktiviert

Über das Bedienfeld

- 1 Halten Sie Taste **5** gedrückt, bis eine Sprachnachricht wahrgenommen wird.
- 2 Wählen Sie **OK**.

Auf der Tastatur

- 1 Halten Sie Taste **5** gedrückt, bis eine Sprachnachricht wahrgenommen wird.
- 2 Drücken Sie **Tab**, um den Bildfokus-Cursor zur OK-Taste zu navigieren, und drücken Sie dann **Enter**.

Hinweise:

- Die Sprachsteuerung wird auch aktiviert, wenn Sie Kopfhörer anschließen.
- Die Lautstärke können Sie mit den Lautstärke-Tasten im unteren Teil des Bedienfeldes anzupassen.

Anpassen der Sprechgeschwindigkeit für die Sprachsteuerung

- 1 Drücken Sie auf dem Startbildschirm auf die Option **Einstellungen > Gerät > Zugriff > Sprechgeschwindigkeit**.
- 2 Wählen Sie die Sprechgeschwindigkeit aus.

Anpassen der standardmäßigen Lautstärke des internen Lautsprechers

Die Lautstärke des Lautsprechers wird auf den Standardwert zurückgesetzt, wenn die Sitzung beendet wurde, der Drucker aus den Stromspar- oder Ruhemodus erwacht oder nach einem erneuten Einschalten.

- 1 Navigieren Sie im Bedienfeld zu:
Einstellungen > Gerät > Voreinstellungen > Audiofeedback
- 2 Wählen Sie die Lautstärke aus.

Hinweis: Im stillen Modus werden akustische Benachrichtigungen ausgeschaltet.

Anpassen der standardmäßigen Kopfhörerlautstärke

Die Lautstärke der Kopfhörer wird auf den Standardwert zurückgesetzt, wenn die Sitzung beendet wurde, der Drucker aus den Stromspar- oder Ruhemodus erwacht oder nach einem erneuten Einschalten.

- 1 Drücken Sie auf dem Bedienfeld auf die Option **Einstellungen > Gerät > Zugriff > Kopfhörerlautstärke**.
- 2 Wählen Sie die Lautstärke aus.

Aktivieren der gesprochenen Kennwörter oder persönlichen Identifikationsnummern

- 1 Drücken Sie auf dem Startbildschirm auf die Option **Einstellungen > Gerät > Zugriff > Sprechpasswörter/PINs**.
- 2 Aktivieren Sie die Einstellung.

Navigieren auf dem Bildschirm mit Gesten

Hinweise:

- Die Gesten können nur verwendet werden, wenn die Sprachsteuerung aktiviert ist.
- Für die Eingabe von Zeichen und das Anpassen bestimmter Einstellungen ist eine physische Tastatur erforderlich.

Geste	Funktion
Doppeltippen	Eine Option oder ein Element auf dem Bildschirm auswählen.
Dreifach tippen	Vergrößern oder verkleinern von Texten und Bildern.
Nach rechts oder nach unten Wischen	Zum nächsten Element auf dem Bildschirm wechseln.
Nach links oder nach oben Wischen	Zum vorherigen Element auf dem Bildschirm wechseln.
Schwenken	Zugriff auf Teile des gezoomten Bildes, die der Bildschirm sonst nicht anzeigt. Hinweis: Für diese Geste werden zwei Fingern zum Ziehen über das vergrößerte Bild benötigt.
Nach oben und dann nach links Wischen	Beenden einer Anwendung und zurück zum Startbildschirm kehren.

Geste	Funktion
Nach unten und dann nach links wischen	<ul style="list-style-type: none">• Auftragsabbruch.• Gehen Sie zurück zur vorherigen Einstellung.• Den geöffneten Bildschirm ohne Änderung einer Einstellung oder eines Werts verlassen.
Nach oben und dann nach unten wischen	Wiederholung eines gesprochenen Befehls.

Verwenden der Tastatur auf dem Display

Führen Sie eine oder mehrere der folgenden Methoden aus:

- Ziehen einen Finger über die Taste, um das Zeichen zu bestimmen.
- Heben Sie den Finger zum Eingeben, oder geben Sie das Zeichens in das Feld ein.
- Drücken Sie die **Rücktaste**, um die Zeichen zu löschen.
- Um den Inhalt im Eingabefeld zu hören, drücken Sie **Tab**, und drücken Sie dann auf **Umschalt + Tab**.

Einlegen von Papier und Spezialdruckmedien

Festlegen des Formats und derselben Sorte der Spezialdruckmedien

Die Fächer erkennen automatisch das Format von Normalpapier. Für Spezialdruckmedien wie Etiketten, Karten oder Umschlägen gehen Sie wie folgt vor:

- 1 Wechseln Sie auf dem Startbildschirm zu:
Einstellungen > Papier > Fachkonfiguration > Papierformat/Sorte > wählen Sie einen Papiereinzug aus
- 2 Legen Sie das Format und die Sorte der Spezialdruckmedien fest.

Konfigurieren des Papierformats "Universal"

- 1 Berühren Sie auf dem Startbildschirm die Option **Einstellungen > Papier > Medienkonfiguration > Konfiguration Universal**.
- 2 Konfigurieren Sie die Einstellungen.

Laden der Fächer

 **VORSICHT – KIPPGEFAHR:** Um zu vermeiden, dass die Komponenten instabil werden, befüllen Sie jedes Fach getrennt. Alle anderen Fächer sollten bis zu ihrem Einsatz geschlossen bleiben.

- 1 Ziehen Sie das Fach heraus.

Hinweis: Nehmen Sie keine Fächer heraus, während der Drucker einen Auftrag ausführt.



2 Passen Sie die Führungen so an, dass sie dem Format des eingelegten Papiers entsprechen.

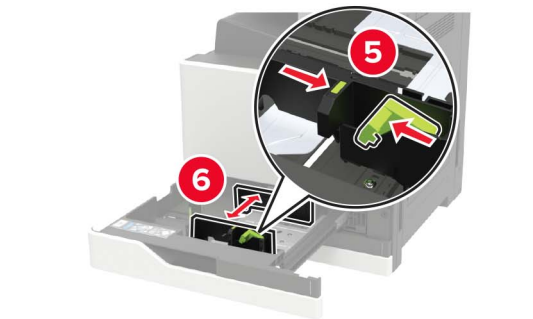
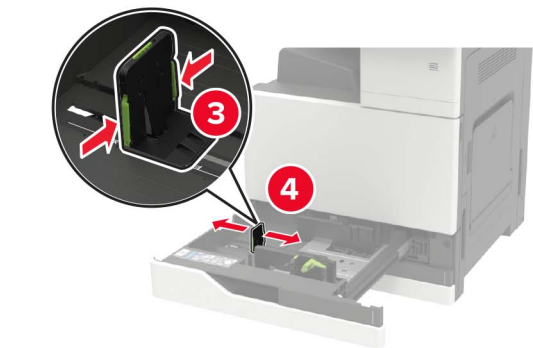
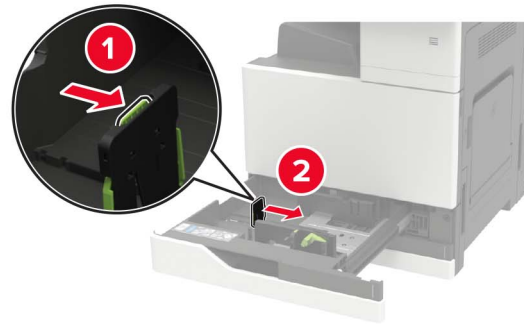

3 Biegen Sie das Papier vor dem Einlegen in beide Richtungen, fächern Sie es auf, und gleichen Sie die Kanten an.

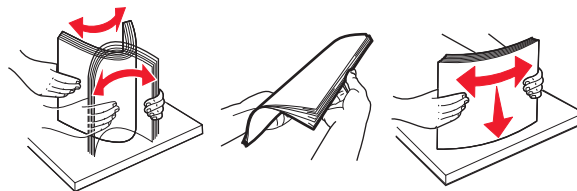

4 Legen Sie das Papier ein.

- Führen Sie einen der folgenden Schritte aus, wenn Sie Briefbögen verwenden:

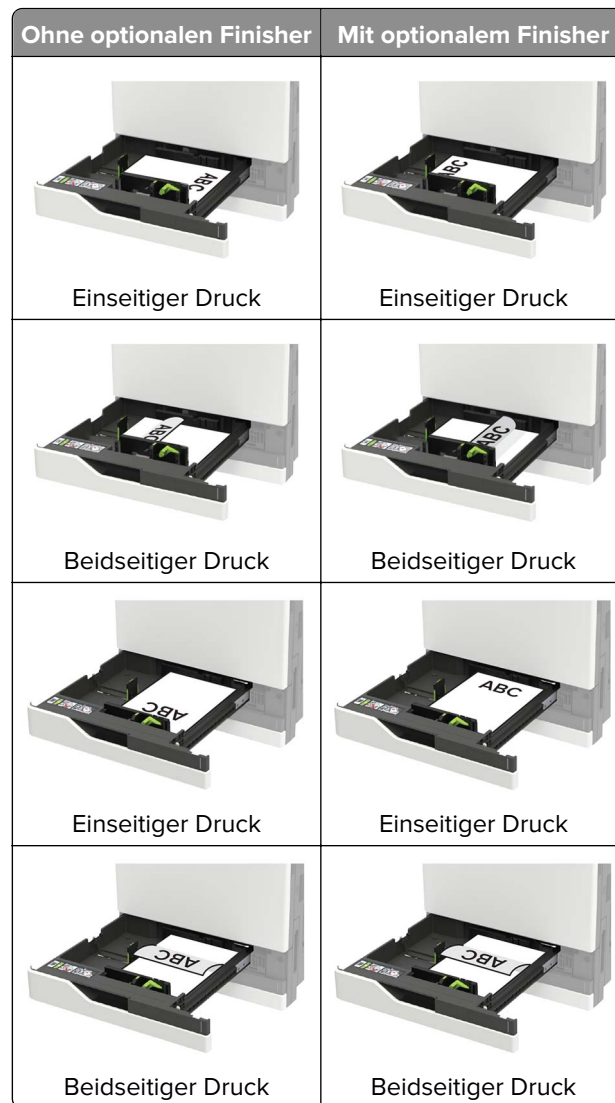

- Legen Sie vorgelochtes Papier mit den Löchern nach vorne oder nach links in das Fach ein.
- Schieben Sie das Papier nicht in das Fach.
- Um Papierstau zu vermeiden, stellen Sie sicher, dass die Stapelhöhe die Markierung für die maximale Füllhöhe nicht überschreitet.

5 Schieben Sie das Fach in den Drucker.

Wenn Sie eine andere Papiersorte außer Normalpapier einlegen, passen Sie im Bedienfeld das Papierformat und die Papiersorte dem eingelegten Papier an.

Einlegen von Druckmedien in das 2500-Blatt-Fach

Das 2500-Blatt-Fach unterstützt nur ein Papierformat, entweder A4 oder Letter. Um das unterstützte Papierformat zu prüfen, ziehen Sie das Fach heraus, und suchen Sie dann die Markierung am Boden des Fachs.

⚠ VORSICHT – KIPPGEFAHR: Um zu vermeiden, dass die Komponenten instabil werden, befüllen Sie jedes Fach getrennt. Alle anderen Fächer sollten bis zu ihrem Einsatz geschlossen bleiben.

1 Ziehen Sie das Fach heraus.

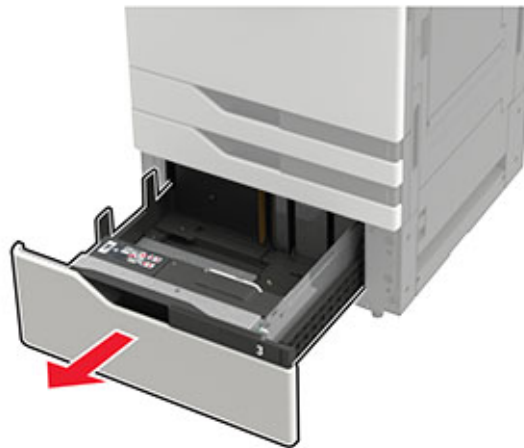

Hinweise:

- Zur Vermeidung von Papierstaus nehmen Sie keine Fächer heraus, während der Drucker belegt ist.
- Um Fehler zu vermeiden, stellen Sie sicher, dass die Übergabeführung immer auf der linken Seite des Fachs ist.

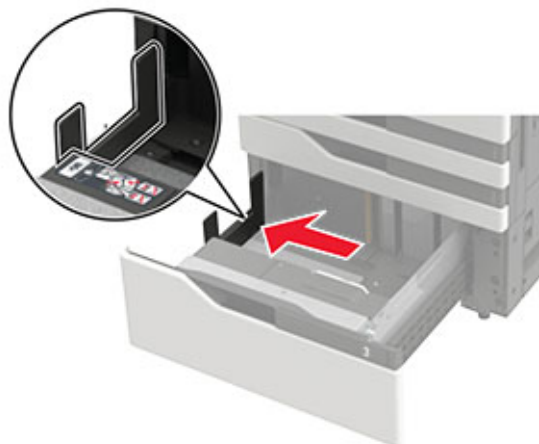

2 Biegen Sie das Papier vor dem Einlegen in beide Richtungen, fächern Sie es auf, und gleichen Sie die Kanten an.

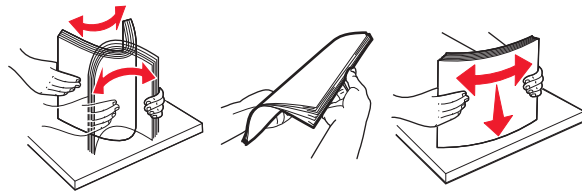

3 Legen Sie den Papierstapel erst auf der rechten Seite ein und dann auf der linken.

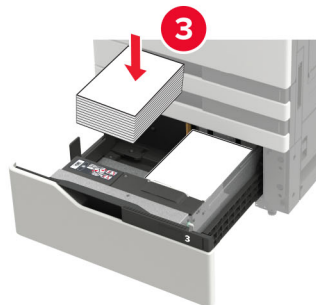
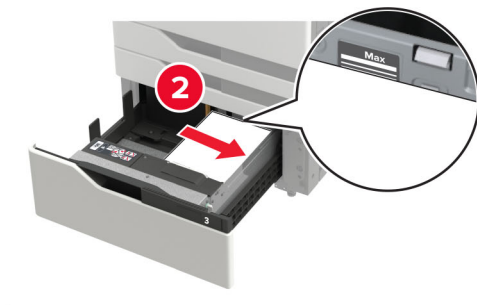
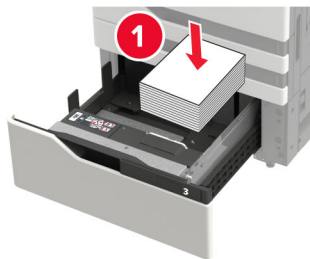

- Stellen Sie sicher, dass die Stapelhöhe nicht über die Markierung für maximale Papierfüllung auf der jeweiligen Seite des Fachs hinausragt.
- Legen Sie für einseitigen Druck (Simplex) die Briefbögen mit der Druckseite nach oben ein.

- Legen Sie für zweiseitigen Druck die Briefbögen mit der Druckseite nach unten ein.
- Stellen Sie sicher, dass die Papierstapel nicht über die Trennung gelegt werden. Drücken Sie den jeweiligen Papierstapel gegen den Rand des Fachs.

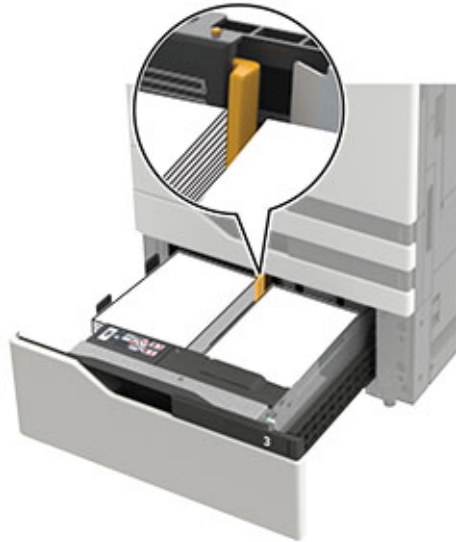

- 4 Schieben Sie das Fach in den Drucker.
- 5 Navigieren Sie im Bedienfeld zu: **Einstellungen** > **Gerät** > **Wartung** > **Konfigurationsmenü** > **Fachkonfiguration** > **Formaterkennung**.
- 6 Wählen Sie das Fach und das Papierformat aus.

Einlegen von Druckmedien in das 3000-Blatt-Fach

Das 3000-Blatt-Fach unterstützt nur ein Papierformat, entweder A4 oder Letter.



VORSICHT – KIPPGEFAHR: Um zu vermeiden, dass die Komponenten instabil werden, befüllen Sie jedes Fach getrennt. Alle anderen Fächer sollten bis zu ihrem Einsatz geschlossen bleiben.

- 1 Öffnen Sie Klappe F und heben Sie die Zufuhrrolle an.

Warnung—Mögliche Schäden: Um Beschädigungen und schlechte Leistung zu vermeiden, berühren Sie nicht die Zufuhrrollen.

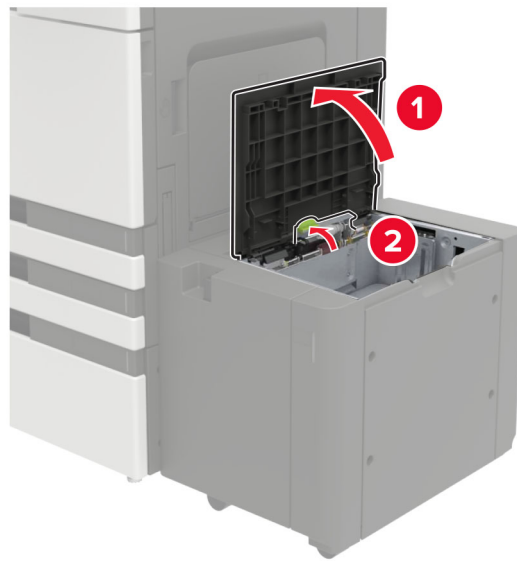

2 Biegen Sie das Papier vor dem Einlegen in beide Richtungen, fächern Sie es auf, und gleichen Sie die Kanten an.

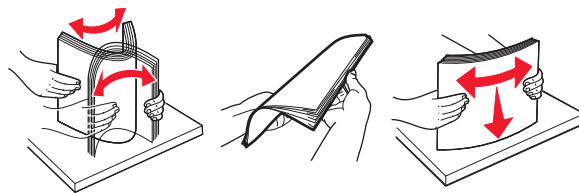

3 Legen Sie den Papierstapel mit der zu bedruckenden Seite nach unten ein.

- Legen Sie Briefbögen für den einseitigen Druck (Simplex) mit der Druckseite nach unten ein.
- Legen Sie Briefbögen für den zweiseitigen Druck mit der Druckseite nach oben ein.
- Um Papierstau zu vermeiden, stellen Sie sicher, dass die Stapelhöhe den Winkel auf dem Rahmen nicht übersteigt.

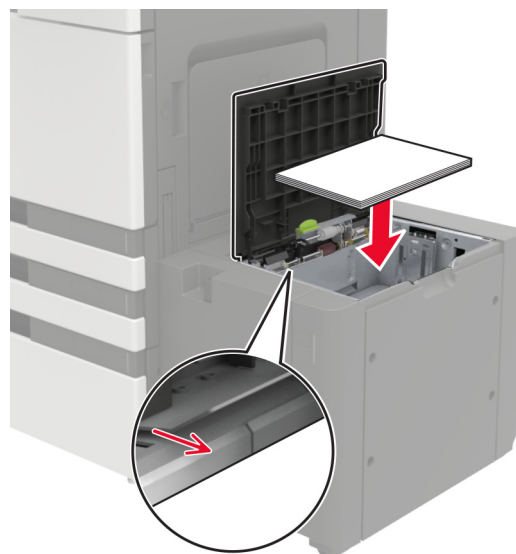

- 4 Senken Sie die Zufuhrrollen, und schließen Sie die Klappe.
- 5 Navigieren Sie im Bedienfeld zu: **Einstellungen** > **Gerät** > **Wartung** > **Konfigurationsmenü** > **Fachkonfiguration** > **Formaterkennung**.
- 6 Wählen Sie das Fach und das Papierformat aus.

Einlegen von Druckmedien in die Universalzuführung

- 1 Öffnen Sie die Universalzuführung.

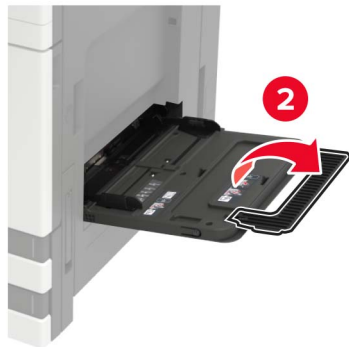

- 2 Passen Sie die Führung so an, dass sie dem Format des eingelegten Papiers entspricht.

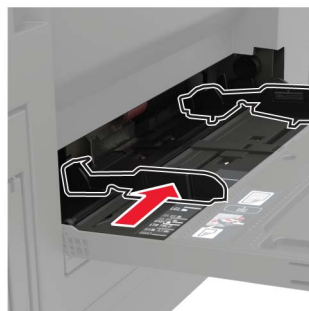

- 3** Biegen Sie das Papier vor dem Einlegen in beide Richtungen, fächern Sie es auf, und gleichen Sie die Kanten an.

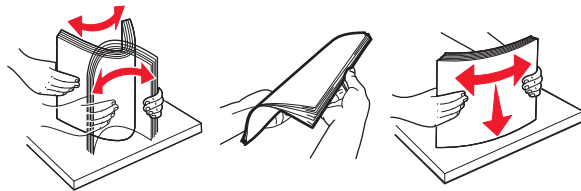

- 4** Legen Sie das Papier oder die Spezialdruckmedien in das Fach ein.
Führen Sie einen der folgenden Schritte aus, wenn Sie Briefbögen verwenden:

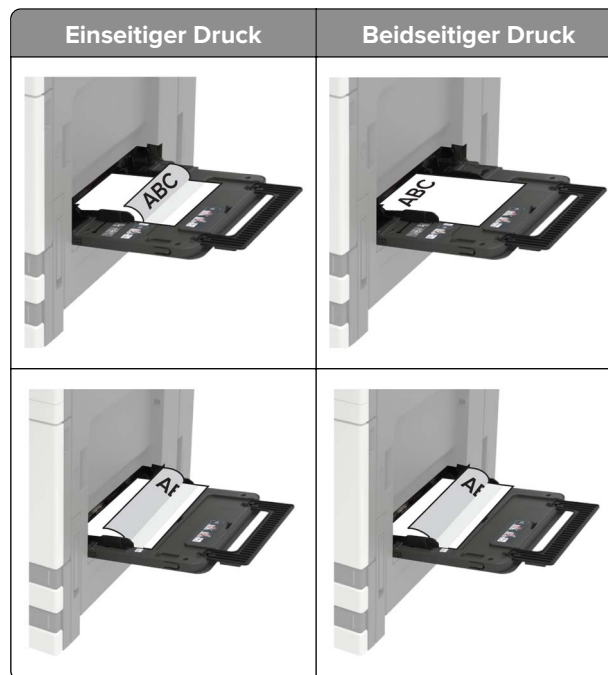

Warnung—Mögliche Schäden: Es dürfen keine Umschläge mit Briefmarken, Metallklammern, Haken, Fenstern, Fütterung oder selbstklebenden Klebeflächen verwendet werden.

- 5** Stellen Sie am Bedienfeld Papierformat und Papiersorte entsprechend dem eingelegten Papier ein.

Verbinden von Fächern

- 1** Öffnen Sie einen Webbrowser, und geben Sie die IP-Adresse des Druckers in das Adressfeld ein.

Hinweise:

- Zeigen Sie die IP-Adresse des Druckers auf dem Startbildschirm des Druckers an. Die IP-Adresse wird in vier Zahlengruppen angezeigt, die durch Punkte voneinander abgetrennt sind. Zum Beispiel: 123.123.123.123.
- Wenn Sie einen Proxyserver verwenden, deaktivieren Sie ihn vorübergehend, um die Webseite ordnungsgemäß zu laden.

- 2** Klicken Sie auf **Einstellungen > Papier > Fachkonfiguration**

- 3** Legen Sie bei den Fächern, die Sie verbinden, das gleiche Papierformat und die gleiche Papiersorte fest.

4 Speichern Sie die Einstellungen.

5 Klicken Sie auf **Einstellungen > Gerät > Wartung > Konfigurationsmenü > Fachkonfiguration**.

6 Stellen Sie die Funktion zum Verbinden von Fächern auf **Auto**.

7 Speichern Sie die Einstellungen.

Stellen Sie zum Lösen der Fachverbindung sicher, dass keine Fächer die gleichen Einstellungen für Papierformat oder Papiersorte haben.

Warnung—Mögliche Schäden: Die Temperatur der Fixierstation variiert je nach angegebener Papiersorte. Vergleichen Sie zur Vermeidung von Druckproblemen, ob die Einstellung für die Papiersorte im Drucker dem im Fach eingelegten Papier entspricht.

Drucken

Von einem Computer aus drucken

Hinweis: Für Spezialdruckmedien wie Etiketten, Karten und Umschläge müssen das Papierformat und die Papiersorte im Drucker vor dem Senden des Druckauftrags festgelegt werden.

- 1 Klicken Sie bei einem geöffnetem Dokument auf **Datei > Drucken**.
- 2 Passen Sie nach Bedarf die Einstellungen an.
- 3 Senden Sie den Druckauftrag.

Drucken von einem Flash-Laufwerk

- 1 Setzen Sie das Flash-Laufwerk ein.



Hinweise:

- Wenn Sie ein Flash-Laufwerk anschließen und eine Fehlermeldung angezeigt wird, dann ignoriert der Drucker das Flash-Laufwerk.
- Wenn Sie das Flash-Laufwerk anschließen, während der Drucker andere Aufträge verarbeitet, wird die Meldung **Belegt** auf dem Display angezeigt.

- 2 Berühren Sie auf dem Display das Dokument, das Sie drucken möchten.
Konfigurieren Sie gegebenenfalls die Druckeinstellungen.
- 3 Senden Sie den Druckauftrag.

Zum Drucken eines weiteren Dokuments berühren Sie **USB-Laufwerk**.

Warnung—Mögliche Schäden: Flash-Laufwerk oder Drucker sollten im angezeigten Bereich während eines Druck-, Lese- oder Schreibvorgangs mittels Speichermedium nicht berührt werden, um einen Datenverlust oder eine Störung zu vermeiden.



Unterstützte Flash-Laufwerke und Dateitypen

Flash-Laufwerke

- Lexar JumpDrive S70 (16 GB und 32 GB)
- SanDisk Cruzer (16 GB und 32 GB)
- PNY Attaché (16 GB und 32 GB)

Hinweise:

- Der Drucker unterstützt High-Speed USB-Flash-Laufwerke mit Full-Speed-Standard.
- USB-Flash-Laufwerke müssen das FAT-Dateisystem (File Allocation Tables) unterstützen.

Dateitypen

Dokumente:

- .doc oder .docx
- .xls oder .xlsx
- .ppt oder .pptx
- .pdf
- .xps

Bilder:

- .dcx
- .gif
- .jpeg oder .jpg
- .bmp
- .pcx
- .tiff oder .tif
- .png

Konfigurieren vertraulicher Druckaufträge

1 Navigieren Sie im Bedienfeld zu:

Einstellungen > Sicherheit > Einstellungen für den vertraulichen Druck.

2 Konfigurieren Sie die Einstellungen.

Funktion	Beschreibung
Max. ungültige PINs	Beschränken Sie die Anzahl ungültiger PIN-Eingaben. Hinweis: Ist der Grenzwert erreicht, werden die Druckaufträge für diesen Benutzernamen gelöscht.
Ablaufzeit für vertrauliche Aufträge	Legen Sie den Ablaufzeitraum für vertrauliches Drucken fest. Hinweis: Vertrauliche angehaltene Aufträge sind im Druckerspeicher, bis freigegeben oder manuell gelöscht werden.
Ablaufzeit für Druckwiederholung	Legen Sie den Ablaufzeitraum für einen wiederholten Druckauftrag fest. Hinweis: Wiederholen Sie im Druckerspeicher gespeicherte Aufträge.
Ablaufzeit für zu überprüfende Aufträge	Legen Sie die Ablaufzeit so fest, dass der Drucker eine Kopie ausdruckt, bevor er die restlichen Exemplare druckt. Hinweis: Bestätigte Aufträge drucken eine Kopie, damit Sie diese überprüfen können, bevor die restlichen Exemplare gedruckt werden.
Ablaufzeit für reservierten Druck	Legen Sie die zeitliche Begrenzung für das Speichern von Druckaufträgen im Drucker fest. Hinweis: Reserviert angehaltene Aufträge werden nach dem Drucken automatisch gelöscht.
Anhalten aller Aufträge erfordern	Stellen Sie ein, dass der Drucker alle Druckaufträge anhält.
Doppelte Dokumente beibehalten	Stellen Sie den Drucker so ein, dass alle Dokumente mit demselben Dateinamen gedruckt werden.

Drucken von vertraulichen und anderen angehaltenen Druckaufträgen

Für Windows-Benutzer

1 Klicken Sie bei einem geöffneten Dokument auf **Datei > Drucken**.

2 Klicken Sie auf **Eigenschaften, Voreinstellungen, Optionen** oder **Einrichtung**.

3 Klicken Sie auf **Drucken und Zurückhalten**.

4 Wählen Sie **Drucken und Zurückhalten** aus, und weisen Sie dann einen Benutzernamen zu.

5 Wählen Sie den Druckauftragstyp aus (vertraulich, wiederholt, reserviert oder bestätigt).

Wenn der Druckauftrag vertraulich ist, geben Sie eine vierstellige PIN ein.

6 Klicken Sie auf **OK** oder **Drucken**.

7 Geben Sie den Druckauftrag vom Startbildschirm des Druckers frei.

- Wechseln Sie bei vertraulichen Druckaufträgen zu:
Angehaltene Aufträge > Benutzernamen auswählen > **Vertrauliche Aufträge** > PIN eingeben > Druckauftrag auswählen > Einstellungen konfigurieren > **Drucken**
- Wechseln Sie bei anderen Druckaufträgen zu:
Angehaltene Aufträge > Benutzernamen auswählen > Druckauftrag auswählen > Einstellungen konfigurieren > **Drucken**

Für Macintosh-Benutzer

- 1 Wählen Sie bei geöffnetem Dokument **Datei** > **Drucken** aus.
Klicken Sie bei Bedarf auf das Dreieck, um weitere Optionen einzublenden.
- 2 Wählen Sie im Dialogfeld mit den Druckoptionen oder im Menü "Kopien & Seiten" die Option **Auftrags-Routing**.
- 3 Wählen Sie den Druckauftragstyp aus (vertraulich, wiederholt, reserviert oder bestätigt).
Wenn der Druckauftrag vertraulich ist, weisen Sie einen Benutzernamen und eine vierstellige PIN zu.
- 4 Klicken Sie auf **OK** oder **Drucken**.
- 5 Geben Sie den Druckauftrag vom Startbildschirm des Druckers frei.
 - Wechseln Sie bei vertraulichen Druckaufträgen zu:
Angehaltene Aufträge > Benutzernamen auswählen > **Vertrauliche Aufträge** > PIN eingeben > Druckauftrag auswählen > Einstellungen konfigurieren > **Drucken**
 - Wechseln Sie bei anderen Druckaufträgen zu:
Angehaltene Aufträge > Benutzernamen auswählen > Druckauftrag auswählen > Einstellungen konfigurieren > **Drucken**

Drucken von Schriftartmusterlisten

- 1 Berühren Sie auf dem Startbildschirm die Option **Einstellungen** > **Berichte** > **Drucken** > **Schriftarten drucken**.
- 2 Drücken Sie **PCL-Schriftarten** oder **PostScript-Schriftarten**.

Drucken von Verzeichnislisten

Berühren Sie auf dem Startbildschirm die Option **Einstellungen** > **Berichte** > **Drucken** > **Verzeichnis drucken**.

Abbrechen eines Druckauftrags

Über die Druckerbedienerkonsole

- 1 Berühren Sie im Startbildschirm die Option **Auftragswarteschlange**.
Hinweis: Sie können diese Einstellung auch aufrufen, indem Sie auf den oberen Bereich des Startbildschirm tippen.
- 2 Wählen Sie den abzubrechenden Auftrag aus.

Computer

- 1** Führen Sie je nach Betriebssystem einen der folgenden Schritte aus:
 - Öffnen Sie den Ordner "Drucker", und wählen Sie dann Ihren Drucker aus.
 - Navigieren Sie über die Systemeinstellungen im Apple-Menü zu Ihrem Drucker.
- 2** Wählen Sie den abzubrechenden Auftrag aus.

Sichern des Druckers

Ermitteln des Sicherheitssteckplatzes

Der Drucker verfügt über eine Sicherheitssperrfunktion. Der Drucker kann mit einem gängigen, für Laptops geeigneten Sicherheitsschloss an seinem Standort gesichert werden (Anbringungsort siehe Abbildung).



Löschen des Druckerspeichers

Zum Löschen flüchtiger Speicher oder in Ihrem Drucker zwischengespeicherter Daten schalten Sie den Drucker aus.

Zum Löschen nicht flüchtiger Speicher oder einzelner Einstellungen, Geräte- und Netzwerkeinstellungen, Sicherheitseinstellungen und eingebetteter Lösungen gehen Sie wie folgt vor:

- 1 Berühren Sie auf dem Startbildschirm die Option **Einstellungen > Gerät > Wartung > Löschen (außer Betrieb)**.
- 2 Aktivieren Sie das Kontrollkästchen **Alle Infos im permanenten Speicher bereinigen**, und berühren Sie dann **Löschen**.
- 3 Befolgen Sie die Anweisungen auf dem Display.

Löschen des Druckerfestplattenspeichers

- 1 Berühren Sie auf dem Startbildschirm die Option **Einstellungen > Gerät > Wartung > Löschen (außer Betrieb)**.
- 2 Aktivieren Sie das Kontrollkästchen **Alle Infos im permanenten Speicher bereinigen**, und berühren Sie dann **Löschen**.
- 3 Befolgen Sie die Anweisungen auf dem Display.

Hinweis: Dieser Vorgang kann von wenigen Minuten bis zu mehr als einer Stunde dauern. In dieser Zeit steht der Drucker nicht für andere Benutzeraufgaben zur Verfügung.

Konfigurieren der Verschlüsselung der Festplatte

- 1 Berühren Sie auf dem Startbildschirm die Option **Einstellungen > Sicherheit > Datenträgerverschlüsselung > Verschlüsselung starten**.

Hinweis: Durch Aktivieren der Festplattenverschlüsselung wird der Inhalt der Festplatte gelöscht. Sichern Sie bei Bedarf wichtige Daten aus dem Drucker, bevor Sie die mit der Verschlüsselung beginnen.

- 2 Befolgen Sie die Anweisungen auf dem Display.

Hinweise:

- Schalten Sie den Drucker nicht aus, während die Verschlüsselung läuft. Es kann ein Datenverlust auftreten.
- Das Verschlüsseln der Festplatte kann von wenigen Minuten bis zu mehr als einer Stunde dauern. In dieser Zeit steht der Drucker nicht für andere Benutzeraufgaben zur Verfügung.
- Nach der Verschlüsselung kehrt der Drucker zum Startbildschirm zurück.

Wiederherstellen der Werksvorgaben

Berühren Sie auf dem Startbildschirm die Option **Einstellungen > Gerät > Werksvorgaben wiederherstellen > Einstellungen wiederherstellen > Alle Einstellungen wiederherstellen > Wiederherstellen > Start**.

Weitere Informationen finden Sie unter ["Löschen des Druckerspeichers" auf Seite 40](#).

Hinweis zu flüchtigem Speicher

Ihr Drucker ist mit verschiedenen Speichertypen ausgestattet, die in der Lage sind, Geräte- und Netzwerkeinstellungen sowie Benutzerdaten zu speichern.

Speichertyp	Beschreibung
Flüchtiger Speicher	Ihr Drucker verwendet einen standardmäßigen <i>RAM-Speicher</i> (Random Access Memory), um Benutzerdaten bei einfachen Druckaufträgen vorübergehend zu speichern.
Nicht flüchtiger Speicher	Ihr Drucker kann zwei Arten von nicht flüchtigem Speicher verwenden: EEPROM und NAND (Flash-Speicher). Beide Arten werden verwendet, um das Betriebssystem, Geräteeinstellungen, Netzwerkinformationen sowie Lesezeicheneinstellungen und Embedded Solutions zu speichern.
Festplattenspeicher	In einigen Druckern ist eine Festplatte installiert. Die Druckerfestplatte ist für druckerspezifische Funktionen ausgelegt. Sie wird verwendet, um zwischengespeicherte Benutzerdaten aus komplexen Druckaufträgen sowie Formular- und Schriftartdaten beizubehalten.

Unter folgenden Umständen sollte der Inhalt des installierten Druckerspeichers gelöscht werden:

- Der Drucker wird ausgemustert.
- Die Druckerfestplatte wird ausgetauscht.
- Der Drucker wird in eine andere Abteilung oder an einen anderen Standort verlegt.
- Der Drucker wird von einem Techniker gewartet, der nicht dem Unternehmen angehört.
- Der Drucker wird aus Wartungsgründen aus den Firmenräumen entfernt.
- Der Drucker wird an ein anderes Unternehmen veräußert.

Entsorgen einer Druckerfestplatte

Hinweis: Einige Druckermodelle sind möglicherweise nicht mit einer Festplatte ausgestattet.

In Hochsicherheitsumgebungen können zusätzliche Schritte erforderlich sein, um sicherzustellen, dass kein Zugriff auf die auf der Druckerfestplatte gespeicherten, vertraulichen Daten möglich ist, nachdem der Drucker bzw. dessen Festplatte aus den Firmenräumen entfernt wurde.

- **Entmagnetisierung:** Löscht die Festplatte mithilfe eines magnetischen Felds, das gespeicherte Daten entfernt.
- **Crushing:** Komprimiert die Festplatte physisch, um Bestandteile voneinander zu trennen und unlesbar zu machen.
- **Zerstören (Milling):** Zerkleinert die Festplatte in kleine Metallteile.

Hinweis: Obwohl die meisten Daten elektronisch gelöscht werden können, gibt es nur eine Möglichkeit, um das vollständige Löschen aller Daten sicherzustellen. Sie besteht darin, jede Festplatte, auf der Daten gespeichert sind, physisch zu zerstören.

Wartung des Druckers

Warnung—Mögliche Schäden: Falls der Drucker nicht regelmäßig gewartet bzw. Teile und Verbrauchsmaterialien nicht ausgetauscht werden, kann das Gerät beschädigt werden.

Arbeiten im Netzwerk

Hinweis: Erwerben Sie einen MarkNet™ N8370 mit WLAN-Option, bevor Sie den Drucker in einem WLAN-Netzwerk einrichten. Informationen zur Installation der WLAN-Option finden Sie im Installationsdatenblatt der Option.

Verbinden des Druckers mit einem Wi-Fi-Netzwerk

Verwenden des Bedienfelds

1 Wechseln Sie auf dem Startbildschirm zu:

Einstellungen > Netzwerk/Anschlüsse > Drahtlos

2 Wählen Sie **Geräteeinrichtung auf Druckerbedienfeld** und befolgen Sie dann die Anweisungen auf dem Display.

Hinweis: Bei Wi-Fi-fähigen Druckermodellen erscheint bei der Ersteinrichtung eine Aufforderung zur Wi-Fi-Netzwerkeinrichtung.

Verwenden von Lexmark Mobile Assistant

1 Laden Sie je nach Mobilgerät die Lexmark Mobile Assistant Anwendung entweder im Google Play™ Store oder im Online-App-Store herunter.

2 Navigieren Sie im Bedienfeld zu:

Einstellungen > Netzwerk/Anschlüsse > Drahtlos > Installation mit mobiler App > Weiter zur Drucker-ID

3 Starten Sie die Anwendung von Ihrem Mobilgerät und akzeptieren Sie dann die Nutzungsbedingungen.

4 Berechtigungen gewähren

5 Tippen Sie auf **WLAN-Einrichtung starten**, und wählen Sie den Drucker aus.

6 Wählen Sie ein WLAN-Netzwerk aus und geben Sie Ihre Anmeldeinformationen ein.

7 Tippen Sie auf **WLAN-Einrichtung fertigstellen**.

Verbinden des Druckers mit einem WLAN mithilfe von Wi-Fi Protected Setup (WPS)

Stellen Sie zu Beginn Folgendes sicher:

- Der Zugriffspunkt (WLAN-Router) ist WPS-zertifiziert oder WPS-kompatibel. Weitere Informationen finden Sie im Handbuch für den Zugriffspunkt.
- In Ihrem Drucker ist ein WLAN-Adapter installiert. Weitere Informationen finden Sie in der Kurzanleitung des Adapters.

Verwenden der Tastendruckmethode

- 1 Navigieren Sie im Bedienfeld zu:
Einstellungen > Netzwerk/Anschlüsse > Drahtlos > Wi-Fi Protected Setup > Tastendruck-Methode starten
- 2 Befolgen Sie die Anweisungen auf dem Display.

Verwenden der persönlichen Identifikationsnummer (PIN)-Methode

- 1 Navigieren Sie im Bedienfeld zu:
Einstellungen > Netzwerk/Anschlüsse > Drahtlos > Wi-Fi Protected Setup > PIN-Methode starten
- 2 Kopieren Sie die achtstellige WPS-PIN.
- 3 Öffnen Sie einen Webbrowser, und geben Sie die IP-Adresse Ihres Zugriffspunkts in das Adressfeld ein.

Hinweise:

- Zeigen Sie die IP-Adresse des Druckers auf dem Startbildschirm des Druckers an. Die IP-Adresse wird in vier Zahlengruppen angezeigt, die durch Punkte voneinander abgetrennt sind. Beispiel: 123.123.123.123.
 - Wenn Sie einen Proxyserver verwenden, deaktivieren Sie ihn vorübergehend, um die Webseite ordnungsgemäß zu laden.
- 4 Rufen Sie die WPS-Einstellungen auf. Weitere Informationen finden Sie im Handbuch für den Zugriffspunkt.
 - 5 Geben Sie die achtstellige PIN ein und speichern Sie die Änderung.

Ändern der Anschlusseinstellungen nach Installation eines Internal Solutions Ports

Hinweise:

- Wenn der Drucker über eine statische IP-Adresse verfügt dürfen Sie keine Änderungen an der Konfiguration vornehmen.
- Wenn die Computer so eingerichtet wurden, dass anhand des Netzwerknamens statt anhand der IP-Adresse gedruckt wird dürfen Sie keine Änderungen an der Konfiguration vornehmen.
- Falls Sie einem Drucker, der bereits für eine Ethernet-Verbindung konfiguriert wurde, einen WLAN-Internal Solutions Port (ISP) hinzufügen, müssen Sie den Drucker vom Ethernet-Netzwerk trennen.

Für Windows-Benutzer

- 1 Öffnen Sie den Druckerordner.
- 2 Öffnen Sie die Druckereigenschaften im Kontextmenü des Druckers mit dem neuen ISP.
- 3 Konfigurieren Sie den Anschluss über die Liste.
- 4 Aktualisieren Sie die IP-Adresse.
- 5 Wenden Sie die Änderungen an.

Für Macintosh-Benutzer

- 1 Navigieren Sie in den Systemeinstellungen im Apple-Menü zur Druckerliste, und wählen Sie dann + > **IP**.
- 2 Geben Sie die IP-Adresse in das Adressfeld ein.
- 3 Wenden Sie die Änderungen an.

Deaktivieren des Wi-Fi-Netzwerks

- 1 Berühren Sie auf dem Startbildschirm **Einstellungen** > **Netzwerk/Anschlüsse** > **Netzwerkübersicht** > **Aktiver Adapter** > **Standard-Netzwerk**.
- 2 Befolgen Sie die Anweisungen auf dem Display.

Einrichten des seriellen Drucks (nur Windows)

- 1 Stellen Sie die Parameter im Drucker ein.
 - a Rufen Sie über das Bedienfeld das Menü für die Anschlusseinstellungen auf.
 - b Öffnen Sie das Menü für die Einstellungen des seriellen Anschlusses und passen Sie die Einstellungen gegebenenfalls an.
 - c Wenden Sie die Änderungen an.
- 2 Öffnen Sie über den Drucker den Druckerordner, und wählen Sie Ihren Drucker.
- 3 Öffnen Sie die Druckereigenschaften, und wählen Sie den Kommunikationsanschluss (COM) aus der Liste.
- 4 Stellen Sie die Parameter für den Kommunikationsanschluss (COM) in Geräte-Manager ein.

Hinweise:

- Serieller Druck reduziert die Druckgeschwindigkeit.
- Vergewissern Sie sich, dass das serielle Kabel an den seriellen Anschluss des Druckers angeschlossen ist.

Reinigen der Druckerteile

Reinigen des Druckers

 **VORSICHT – STROMSCHLAGGEFAHR:** Um das Risiko eines elektrischen Schlags beim Reinigen des Druckergehäuses zu vermeiden, ziehen Sie das Netzkabel aus der Steckdose, und ziehen Sie alle Kabel vom Drucker ab, bevor Sie fortfahren.

Hinweise:

- Führen Sie diese Aufgabe alle paar Monate durch.
 - Die Gewährleistung für den Drucker schließt Schäden aus, die durch eine unsachgemäße Behandlung des Druckers verursacht werden.
- 1** Schalten Sie den Drucker aus, und ziehen Sie das Netzkabel aus der Steckdose.
 - 2** Entfernen Sie das Papier aus der Standardablage und der Universalzuführung.
 - 3** Entfernen Sie Staub, Flusen und Papierteile am Drucker mit Hilfe einer weichen Bürste oder eines Staubsaugers.
 - 4** Wischen Sie die Außenseite des Druckers mit einem feuchten, weichen, fusselfreien Tuch ab.

Hinweise:

- Verwenden Sie keine Reinigungsmittel, da diese die Oberfläche des Druckers beschädigen können.
 - Stellen Sie sicher, dass alle Bereiche des Druckers nach der Reinigung trocken sind.
- 5** Schließen Sie das Netzkabel an die Steckdose an und schalten Sie den Drucker ein.

 **VORSICHT – MÖGLICHE VERLETZUNGSGEFAHR** Um Feuer- und Stromschlaggefahr zu vermeiden, schließen Sie das Netzkabel direkt an eine ordnungsgemäß geerdete Steckdose an, die sich in der Nähe des Geräts befindet und leicht zugänglich ist.

Reinigen der Druckkopflinse

- 1 Öffnen Sie Klappe A.
- 2 Nehmen Sie den Resttonerbehälter heraus.

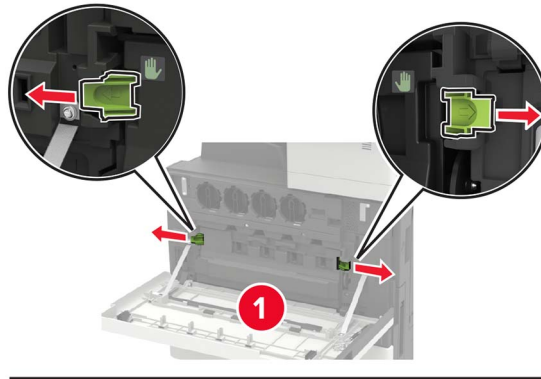

- 3 Reinigen Sie mithilfe des Druckkopfwischblatts die Druckkopflinse.

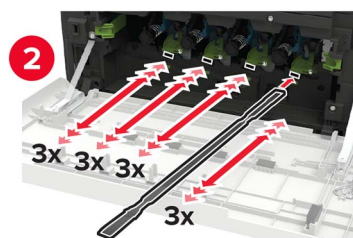
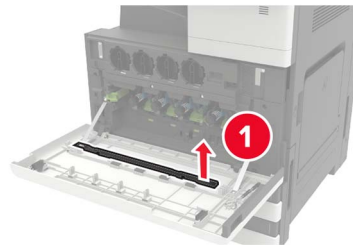

- 4 Setzen Sie den Wischer wieder in seine Position.

5 Setzen Sie den Resttonerbehälter ein und schließen Sie die Klappe.

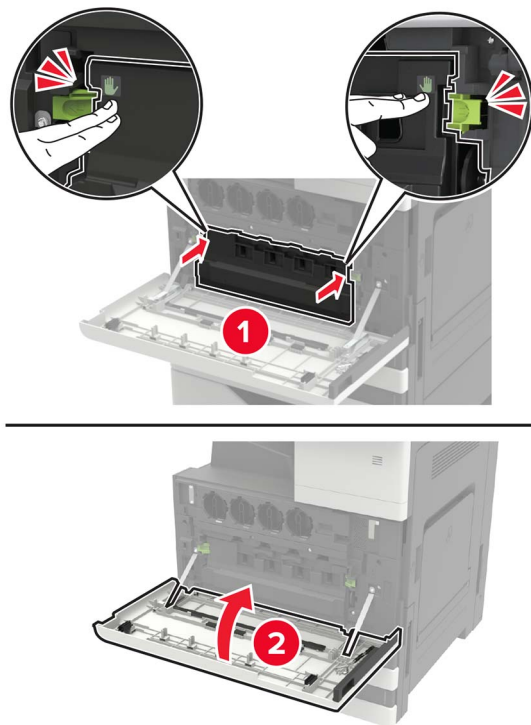

Leeren des Locherbehälters

1 Öffnen Sie Klappe H.



2 Entfernen und leeren Sie dann den Locherbehälter.

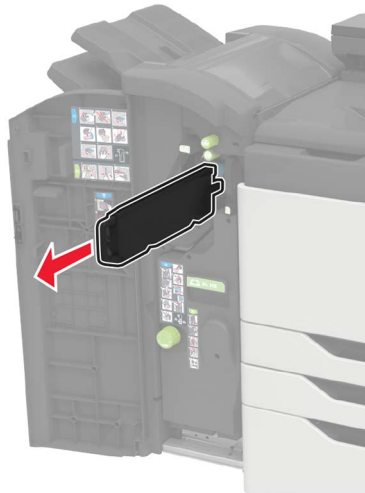

3 Setzen Sie den Locherbehälter ein.

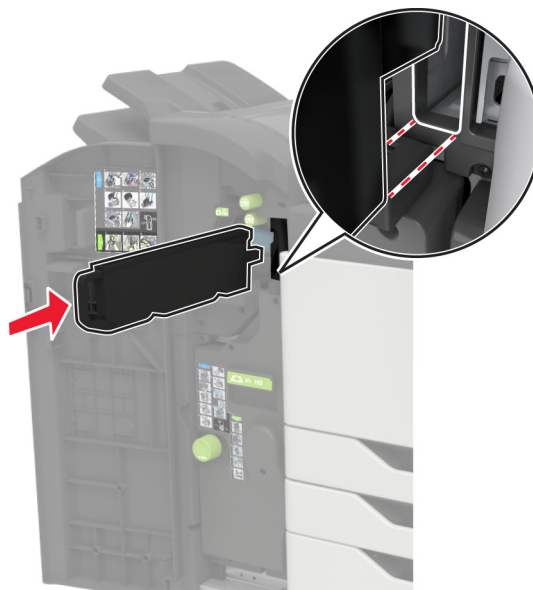

4 Schließen Sie die Klappe.

Bestellen von Druckerverbrauchsmaterial und -teilen

In den USA erhalten Sie unter der Nummer 1-800-539-6275 Informationen zu autorisierten Händlern für Lexmark Verbrauchsmaterial und Teile in Ihrer Nähe. Hinweise für andere Länder oder Regionen finden Sie unter www.lexmark.com oder wenden Sie sich an den Fachhändler, bei dem Sie den Drucker erworben haben.

Hinweis: Die geschätzte Lebensdauer aller Verbrauchsmaterialien bezieht sich auf die Verwendung von Normalpapier im Letter- oder A4-Format.

Überprüfen des Status der Druckerverbrauchsmaterialien und -teile

- 1 Berühren Sie auf dem Startbildschirm **Status/Material**.
- 2 Wählen Sie das Teil oder die Verbrauchsmaterialien, das/die Sie prüfen möchten.

Hinweis: Sie können diese Einstellung auch aufrufen, indem Sie auf den oberen Bereich des Startbildschirm tippen.

Verwenden von Originalzubehör und -verbrauchsmaterialien von Lexmark

Eine optimale Funktionsweise Ihres Lexmark Druckers kann nur mit Originalteilen und -verbrauchsmaterialien von Lexmark gewährleistet werden. Die Verwendung von Verbrauchsmaterialien oder Teilen von Drittanbietern könnte die Leistung, Zuverlässigkeit oder Lebensdauer des Druckers und seiner Bildkomponenten beeinträchtigen. Außerdem wird die Garantiedeckung beeinträchtigt. Schäden, die durch die Verwendung von Verbrauchsmaterialien oder Teilen von Drittanbietern entstanden sind, werden nicht durch die Garantie abgedeckt. Sämtliche Lebensdauerindikatoren sind darauf ausgerichtet, dass Verbrauchsmaterialien und Teile von Lexmark verwendet werden. Werden Verbrauchsmaterialien oder Teile von Drittanbietern verwendet, kann dies zu unvorhersehbaren Ergebnissen führen. Werden Bildkomponenten länger als vorgesehen verwendet, können der Lexmark Drucker oder entsprechende Komponenten dadurch beschädigt werden.

Bestellen von Tonerkassetten

Hinweise:

- Die geschätzte Kassettenkapazität basiert auf dem ISO/IEC 19798-Standard.
- Eine sehr geringe Deckung über einen längeren Zeitraum kann sich negativ auf die tatsächliche Kapazität auswirken.

CS921 und CS923 Tonerkassetten

Tonerkassetten	Teilenummer
Schwarz	76C00K0
Cyan	76C00C0
Magenta	76C00M0
Gelb	76C00Y0

CS923 Tonerkassetten

Tonerkassette mit hoher Kapazität	Teilenummer
Schwarz	76C0HK0
Cyan	76C0HC0
Magenta	76C0HM0
Gelb	76C0HY0

CS927 Tonerkassetten

Tonerkassetten	Teilenummer
Schwarz	77B00K0
Cyan	77B00C0
Magenta	77B00M0
Gelb	77B00Y0

Bestellen einer Fotoleitereinheit

Artikel	Teilenummer
Fotoleitereinheit Schwarz	76C0PK0
Fotoleitereinheit Farbe	76C0PV0

Bestellen eines Resttonerbehälters

Artikel	Teilenummer
Resttonerbehälter	54G0W00

Bestellen von Heftklammerkassetten

Bedienelement	Teilenummer
Heftklammerkassetten	25A0013

Bestellen von Wartungskits**Wartungskits für CS921, CS923 und CS927**

Wartungskits	Teilenummer
200K MPF-Wartungskit	41X1977
600K Entwickler-Wartungskit Farbe	41X1594
Entwickler-Wartungskit Schwarz	41X1598
HCF Rollen-Wartungskit	41X1874

Wartungskits für CS921 und CS927

Wartungskits	Teilenummer
300K Übertragungsband-Wartungskit	41X1593
Fixierer-Wartungskit, 100 V	41X2060
Fixierer-Wartungskit, 110 V	41X2061
Fixierer-Wartungskit, 120 V	41X1860
Fixierer-Wartungskit, 230 V	41X1861

CS923 Wartungskits

Wartungskits	Teilenummer
300K Übertragungsband-Wartungskit	41X2090
Wartungskit der Fixierstation	41X1505

Materialbenachrichtigungen konfigurieren

1 Öffnen Sie einen Webbrowser, und geben Sie die IP-Adresse des Druckers in das Adressfeld ein.

Hinweise:

- Zeigen Sie die IP-Adresse des Druckers auf dem Startbildschirm des Druckers an. Die IP-Adresse wird in vier Zahlengruppen angezeigt, die durch Punkte voneinander abgetrennt sind. Zum Beispiel: 123.123.123.123.
- Wenn Sie einen Proxyserver verwenden, deaktivieren Sie ihn vorübergehend, um die Webseite ordnungsgemäß zu laden.

2 Klicken Sie **Einstellungen > Gerät > Benachrichtigungen**.

3 Über das Menü "Material" auf **Benutzerdefinierte Materialbenachrichtigungen** klicken.

4 Wählen Sie eine Benachrichtigung für jedes Verbrauchsmaterial.

5 Wenden Sie die Änderungen an.

Ersetzen von Druckerverbrauchsmaterial und -teilen

Austauschen der Tonerkassette

- 1 Öffnen Sie Klappe A.
- 2 Nehmen Sie die Tonerkassette heraus.

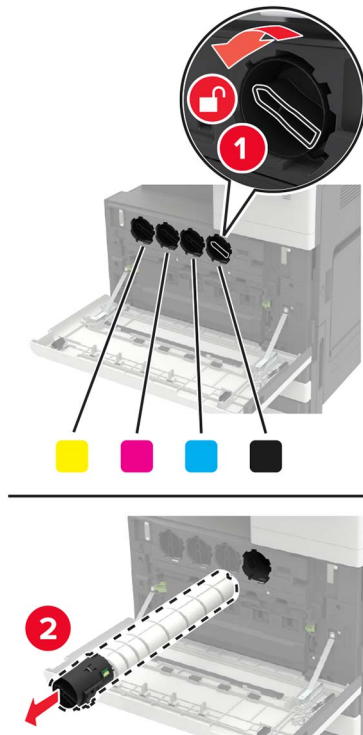

- 3 Nehmen Sie die neue Tonerkassette aus der Verpackung.
- 4 Schütteln Sie die Tonerkassette dreimal.



5 Setzen Sie die neue Tonerkassette ein.

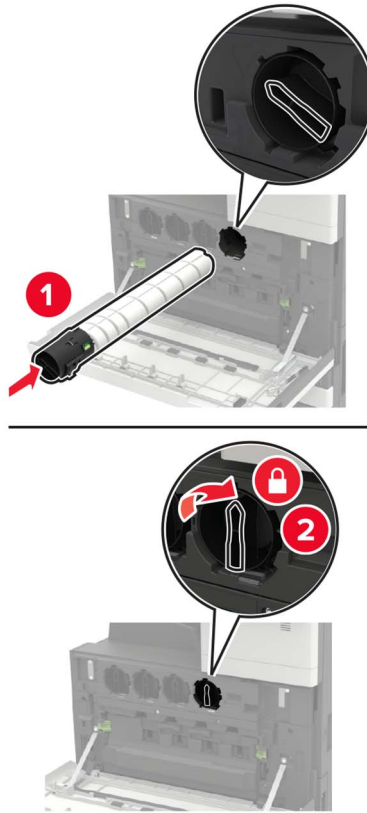

6 Nehmen Sie den Resttonerbehälter heraus.

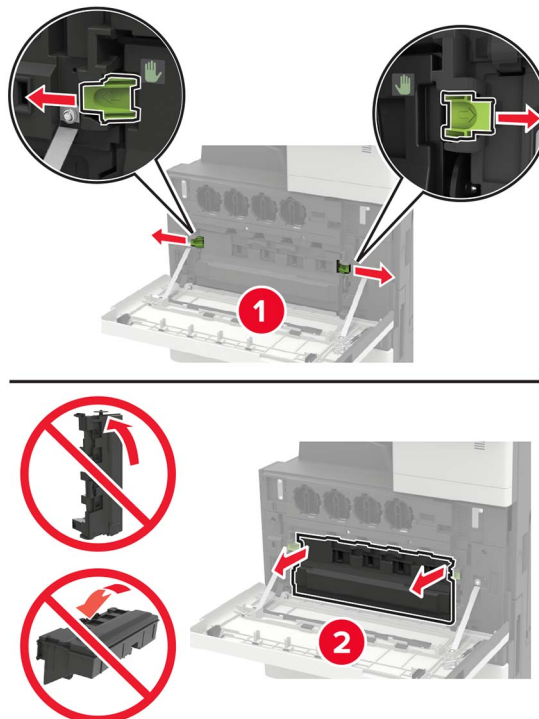

7 Reinigen Sie mithilfe des Druckkopfwischblatts die Druckkopflinse.

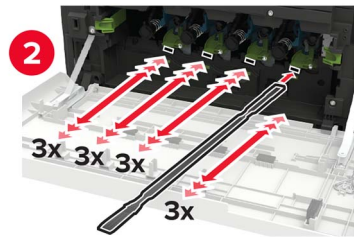
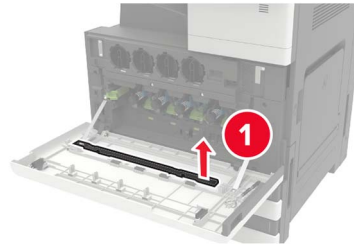

8 Setzen Sie den Wischer wieder in seine Position.

9 Setzen Sie den Resttonerbehälter ein und schließen Sie die Klappe.

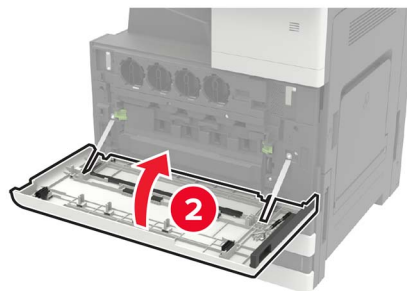
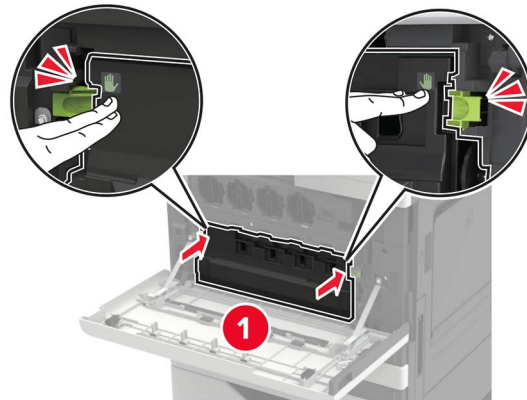

Austauschen einer Fotoleitereinheit

- 1 Öffnen Sie Klappe A.
- 2 Nehmen Sie den Resttonerbehälter heraus.

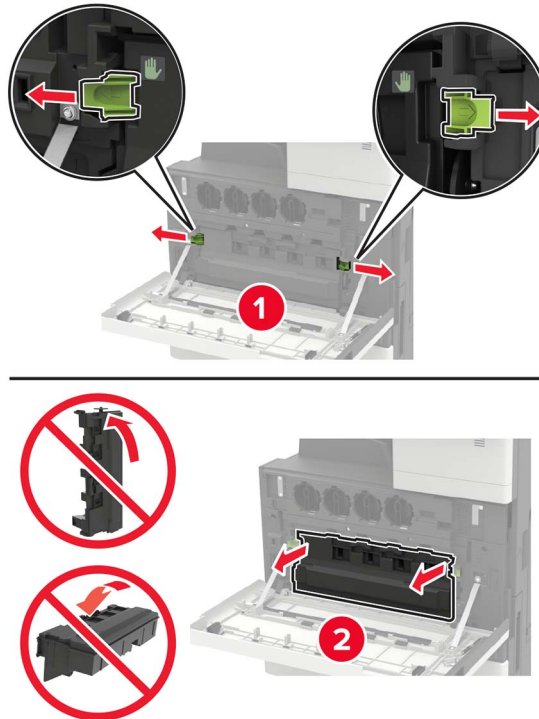

- 3 Entfernen Sie die Fotoleitereinheit.

Warnung—Mögliche Schäden: Einige Teile des Druckers können leicht durch statische Entladungen beschädigt werden. Bevor Sie Teile oder Komponenten in einem Bereich, der mit dem Symbol "Statisch empfindlich" gekennzeichnet ist, berühren, fassen Sie zuerst einen Metallgegenstand in einem vom Symbol entfernten Bereich an.

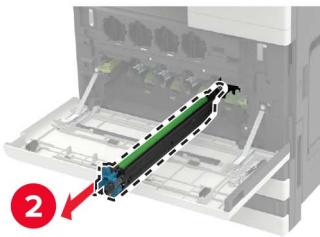
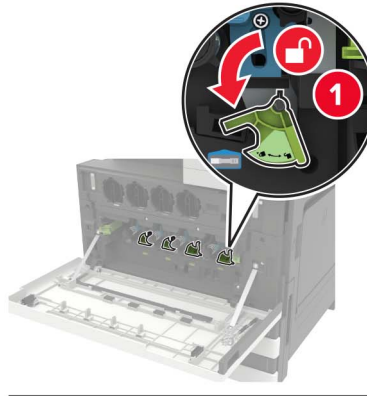

4 Nehmen Sie neue Fotoleitereinheit aus der Verpackung.

Warnung—Mögliche Schäden: Setzen Sie die Fotoleitereinheit nicht länger als eine Minute direktem Licht aus. Wenn er zu lange dem Licht ausgesetzt ist, kann dies zu Problemen mit der Druckqualität führen.

Warnung—Mögliche Schäden: Berühren Sie nicht die Fotoleitertrommel. Dies kann Auswirkungen auf die Qualität zukünftiger Aufträge haben.

5 Setzen Sie die neue Fotoleitereinheit ein.

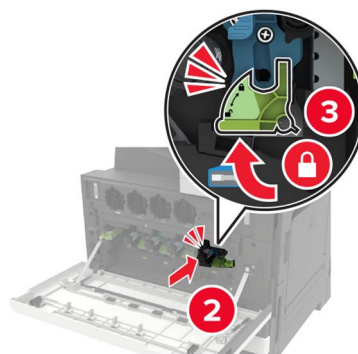
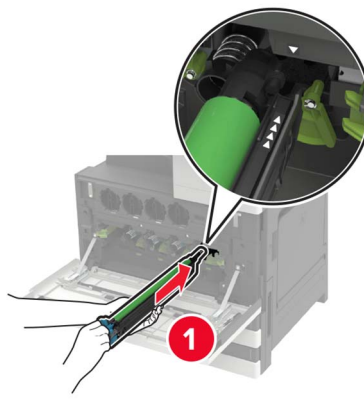

6 Reinigen Sie mithilfe des Druckkopfwischblatts die Druckkopflinse.

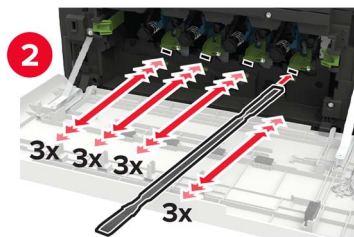
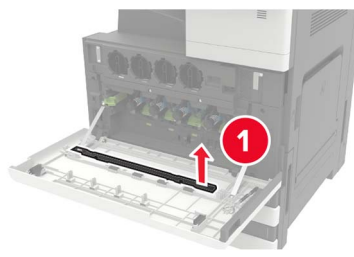

7 Setzen Sie den Wischer wieder in seine Position.

8 Setzen Sie den Resttonerbehälter ein und schließen Sie die Klappe.

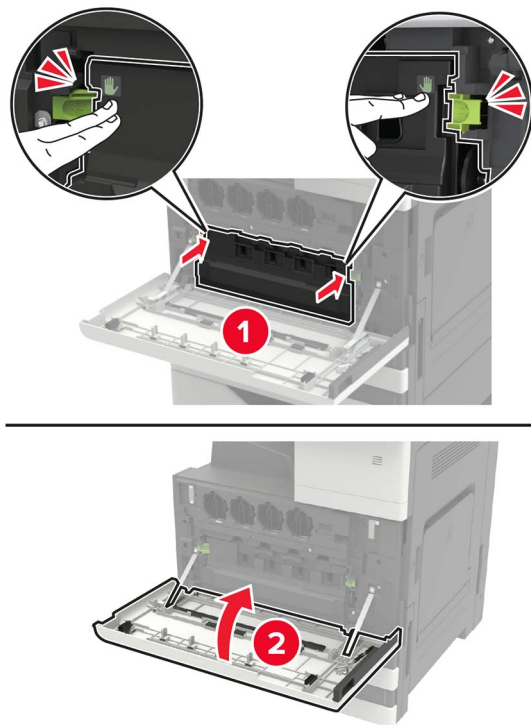

Austauschen des Resttonerbehälters

- 1 Öffnen Sie Klappe A.
- 2 Nehmen Sie den Resttonerbehälter heraus.

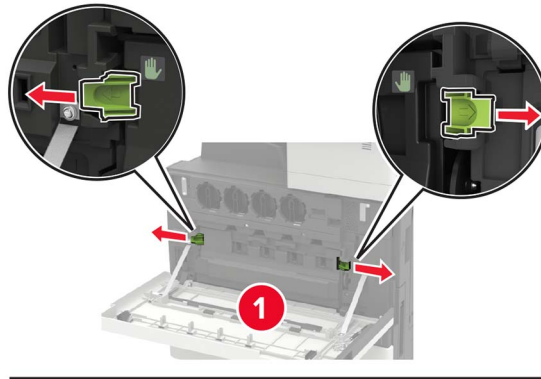

- 3 Reinigen Sie mithilfe des Druckkopfwischblatts die Druckkopflinse.

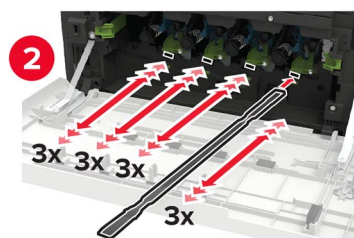
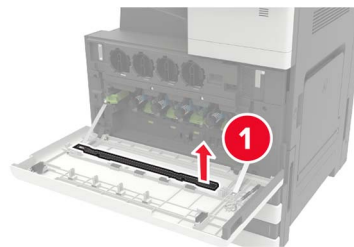

- 4 Setzen Sie den Wischer wieder in seine Position.
- 5 Nehmen Sie den neuen Resttonerbehälter aus der Verpackung.

6 Setzen Sie den neuen Resttonerbehälter ein, und schließen Sie die Klappe.

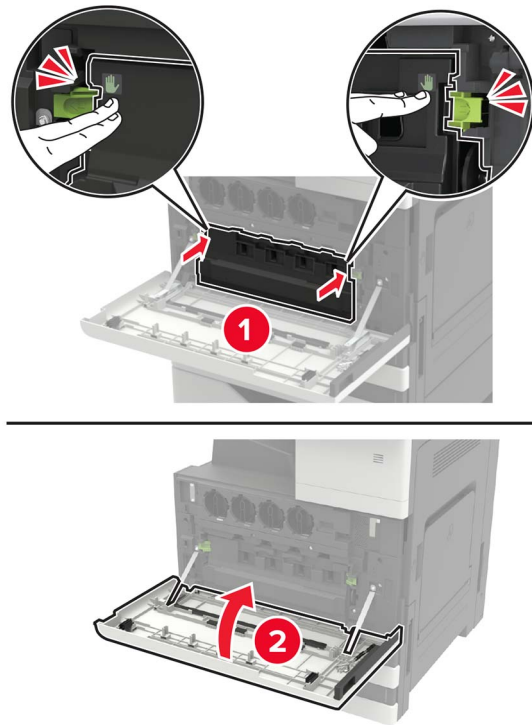

Austauschen der Einzugs-, Transport- und Trennrollen



1	Einzugsrolle
2	Transportrolle
3	Trennrolle

1 Schalten Sie den Drucker aus.



2 Entfernen Sie alle Zuführungen.

- Standardfach



- Optionales 2500-Blatt-Fach

Hinweise:

- Verwenden Sie den Schraubendreher in Klappe A.
- Um das optionale 2x500-Blatt-Fach zu entfernen, befolgen Sie die Schritte zum Entfernen des Standardfachs.

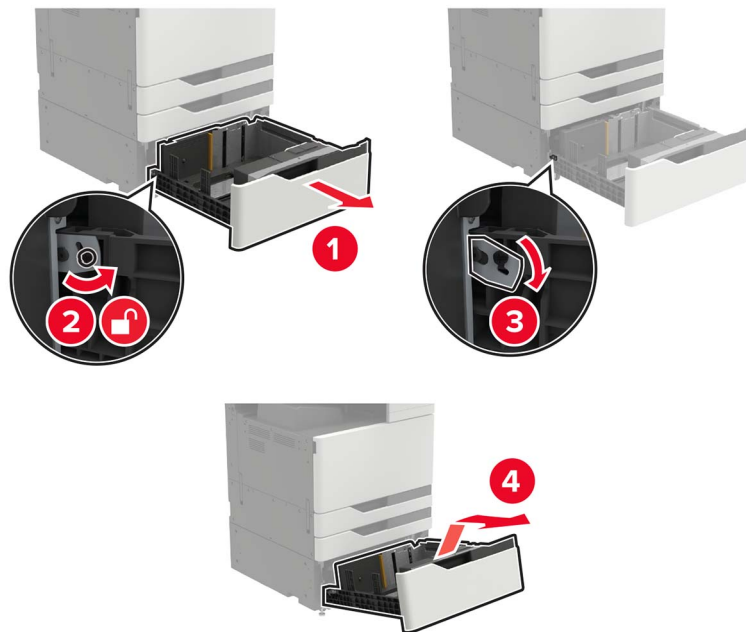

3 Öffnen Sie Klappe C.

Hinweise:

- Stellen Sie sicher, dass die Klappe kein am Drucker angeschlossenes Kabel berührt.
- Wenn ein 3000-Blatt-Fach installiert ist, schieben Sie das Fach nach rechts, um die Klappe zu öffnen.

 **VORSICHT – HEISSE OBERFLÄCHE:** Das Innere des Druckers kann sehr heiß sein. Vermeiden Sie Verletzungen, indem Sie heiße Komponenten stets abkühlen lassen, bevor Sie ihre Oberfläche berühren.

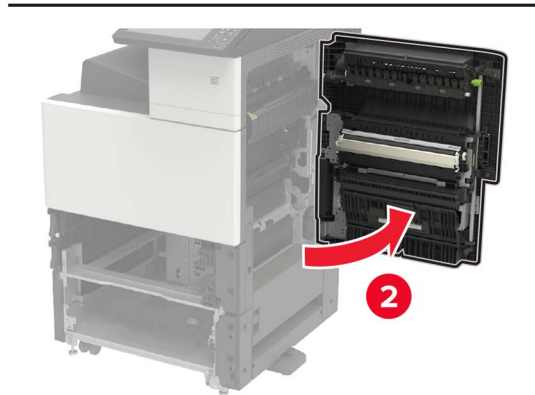
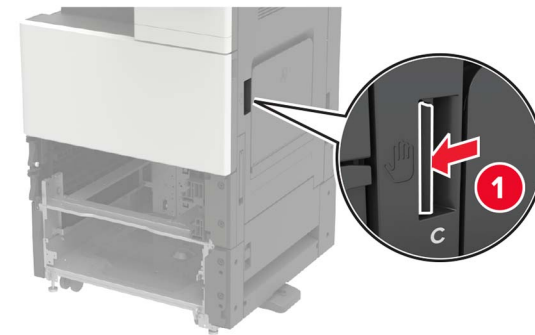

4 Öffnen Sie Klappe D.

Hinweise:

- Klappe D ist nur zugänglich, wenn ein optionales 2500- oder 2x500-Blatt-Fach installiert ist.
- Wenn ein 3000-Blatt-Fach installiert ist, schieben Sie das Fach nach rechts, um die Klappe zu öffnen.

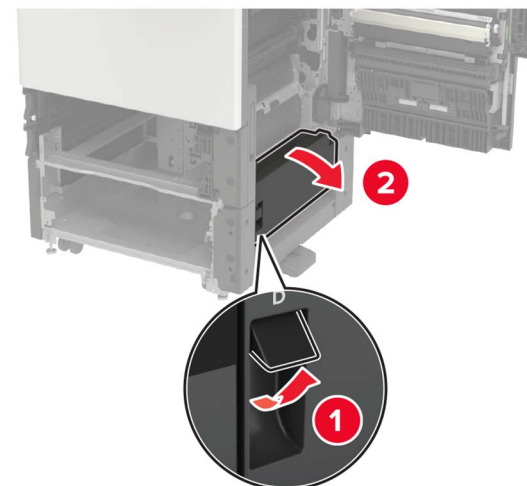

5 Suchen Sie die Rollen.



6 Entfernen Sie die Rollen.

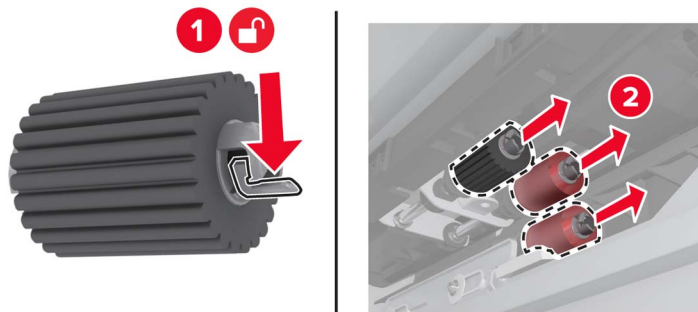

7 Setzen Sie die neuen Rollen ein, bis sie hörbar einrasten.



Hinweis: Stellen Sie sicher, dass Sie die Rollen richtig einsetzen.

8 Schließen Sie die Klappen D und C.

9 Setzen Sie die Fächer ein, und schalten Sie dann den Drucker ein.

Austauschen des Übertragungsbands

1 Schalten Sie den Drucker aus.



2 Öffnen Sie Klappe C.

Hinweise:

- Stellen Sie sicher, dass die Klappe kein am Drucker angeschlossenes Kabel berührt.
- Wenn ein 3000-Blatt-Fach installiert ist, schieben Sie das Fach nach rechts, um die Klappe zu öffnen.

 **VORSICHT – HEISSE OBERFLÄCHE:** Das Innere des Druckers kann sehr heiß sein. Vermeiden Sie Verletzungen, indem Sie heiße Komponenten stets abkühlen lassen, bevor Sie ihre Oberfläche berühren.

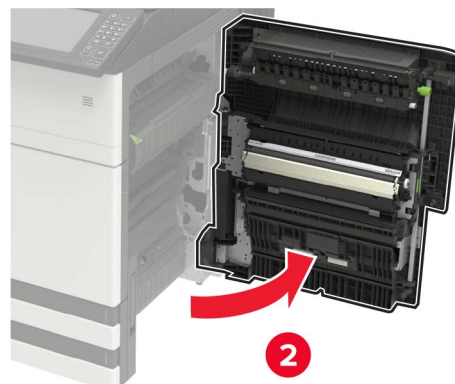
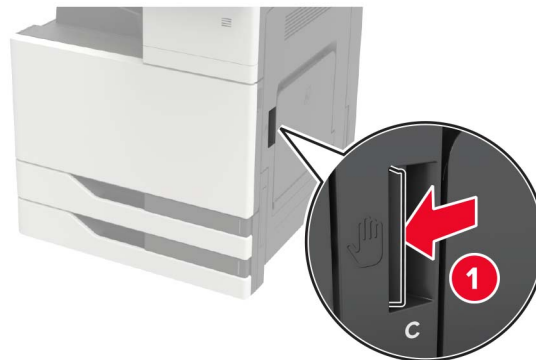

3 Entfernen Sie den Klappenstopper mithilfe des Schraubendrehers in Klappe A.

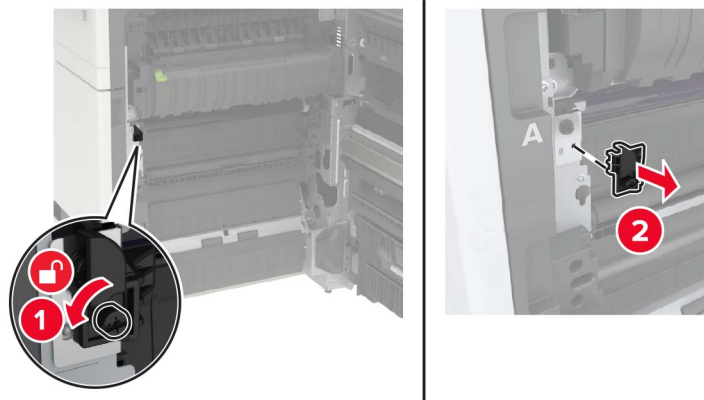

4 Lösen Sie die Schrauben, die das Übertragungsband sichern.

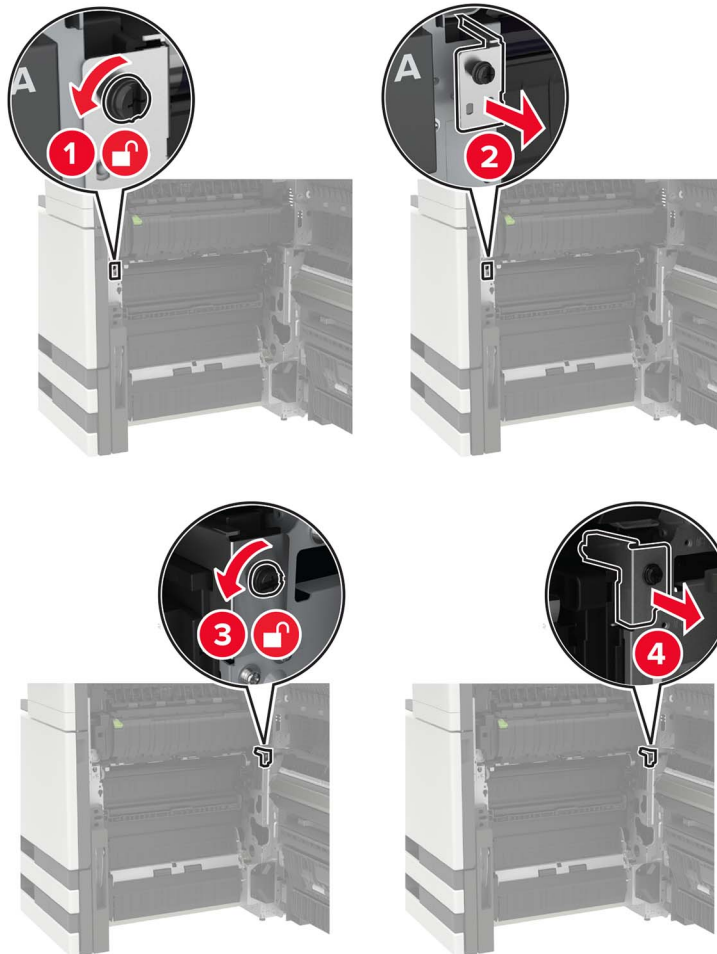

5 Entfernen Sie die Papierführung.

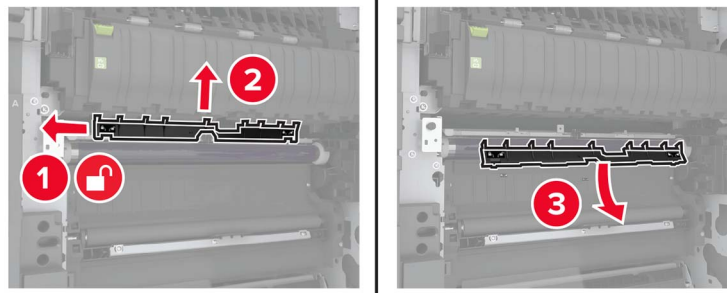

6 Nehmen Sie das Übertragungsband heraus.

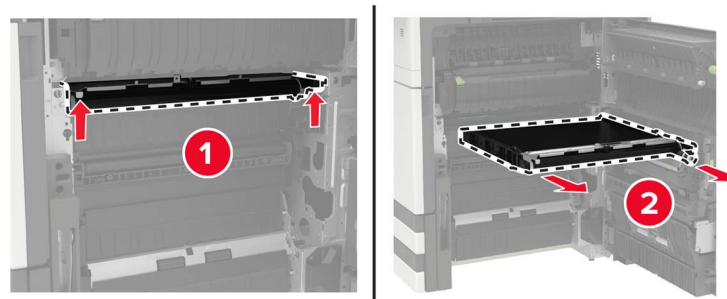

7 Nehmen Sie das neue Übertragungsband aus der Verpackung.

Warnung—Mögliche Schäden: Berühren Sie das Übertragungsband nicht. Dies kann Auswirkungen auf die Qualität zukünftiger Aufträge haben.

8 Setzen Sie das neue Übertragungsband ein, bis es *hörbar* einrastet.

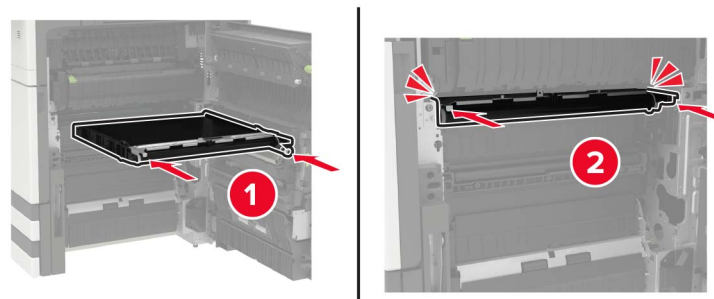

9 Reinigen Sie mithilfe des Druckkopfwischblatts die Druckkopflinse.

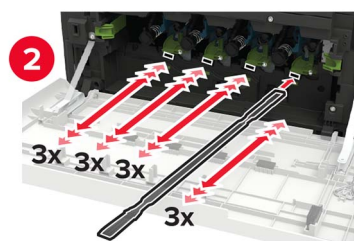
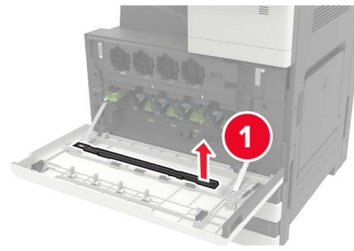

10 Setzen Sie die Papierführung ein.

11 Sichern Sie das Übertragungsband.

12 Bringen Sie den Klappenstopper wieder an.

13 Schließen Sie die Klappe, und schalten Sie dann den Drucker ein.

Austauschen der Übertragungsrolle

1 Öffnen Sie Klappe C.

Hinweise:

- Stellen Sie sicher, dass die Klappe kein am Drucker angeschlossenes Kabel berührt.
- Wenn ein 3000-Blatt-Fach installiert ist, schieben Sie das Fach nach rechts, um die Klappe zu öffnen.

⚠ VORSICHT – HEISSE OBERFLÄCHE: Das Innere des Druckers kann sehr heiß sein. Vermeiden Sie Verletzungen, indem Sie heiße Komponenten stets abkühlen lassen, bevor Sie ihre Oberfläche berühren.

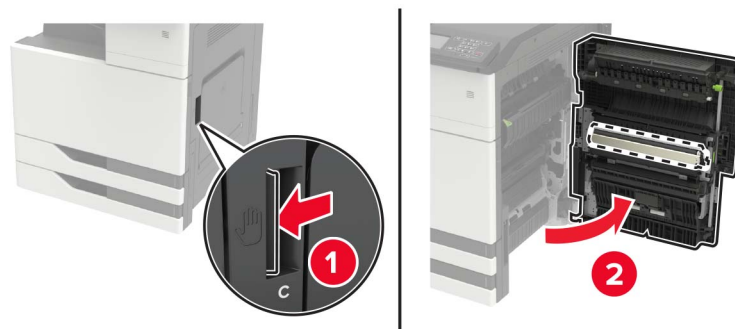

2 Entfernen Sie die Übertragungsrolle.

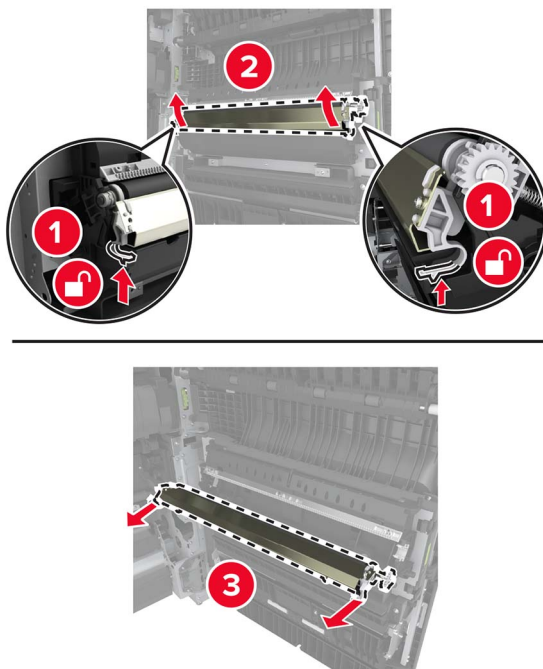

3 Nehmen Sie die neue Übertragungsrolle aus der Verpackung.

4 Setzen Sie die neue Übertragungsrolle ein, bis sie mit einem *Klick* einrastet.

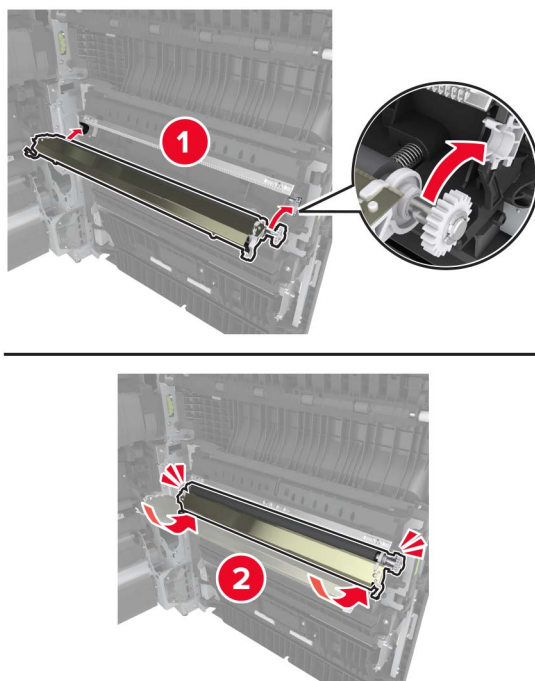

5 Schließen Sie die Klappe.

Austauschen der Heftklammerkassette

Austauschen der Heftklammerkassette im Heftklammer-Finisher

1 Verschieben Sie den Heft-Finisher.



2 Nehmen Sie die leere Heftklammerkassette heraus.

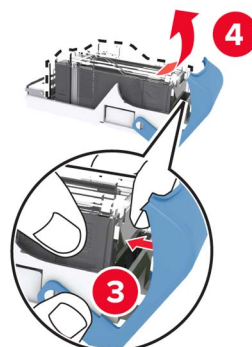
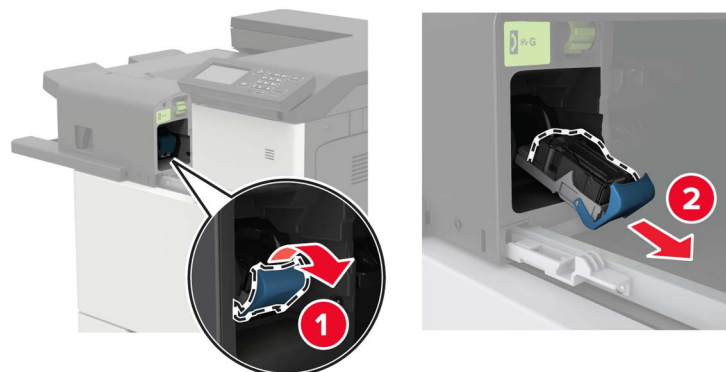

3 Nehmen Sie die neue Heftklammerkassette aus der Verpackung.

4 Setzen Sie die neue Heftklammerkassette so ein, dass sie hörbar *einrastet*.

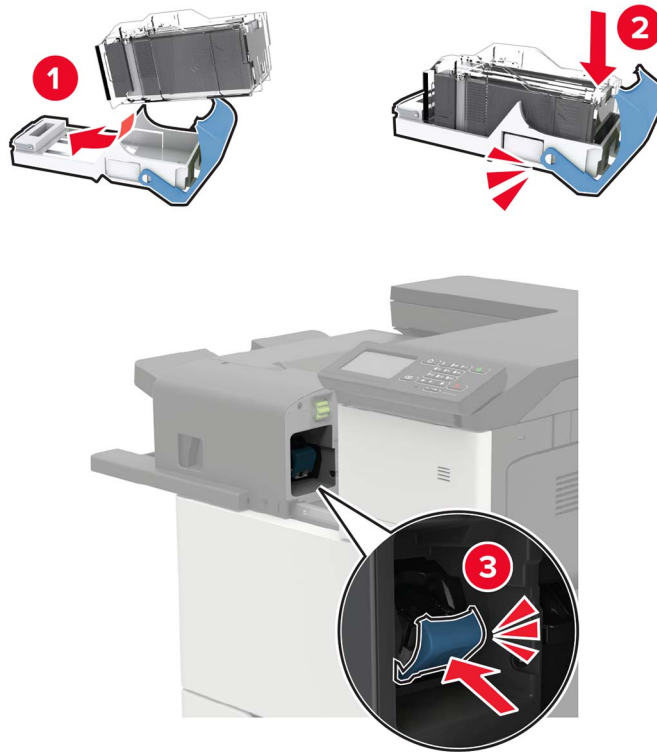

5 Schieben Sie den Finisher zurück in seine Position.

Austauschen der Heftklammerkassette im Heftklammer-/Locher-Finisher

1 Öffnen Sie Klappe H.



2 Entfernen Sie die Heftklammerkassette.

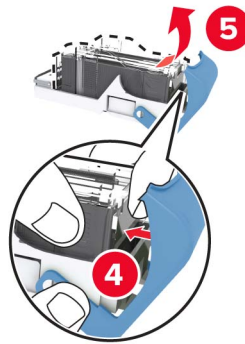
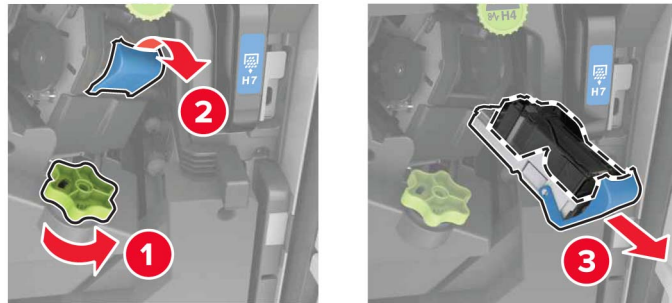

3 Nehmen Sie die neue Heftklammerkassette aus der Verpackung.

4 Setzen Sie die neue Heftklammerkassette so ein, dass sie hörbar *einrastet*.

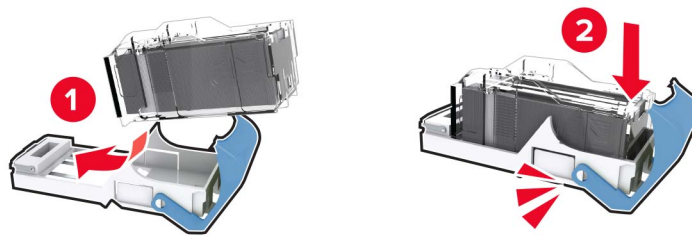

5 Schließen Sie die Klappe.

Austauschen der Heftklammerkassette im Broschüren-Finisher

1 Öffnen Sie Klappe H und ziehen Sie die Broschürenherstellung heraus.

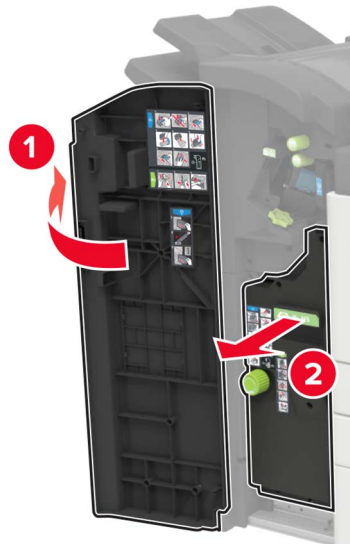

2 Entfernen Sie die Heftklammerkassette.

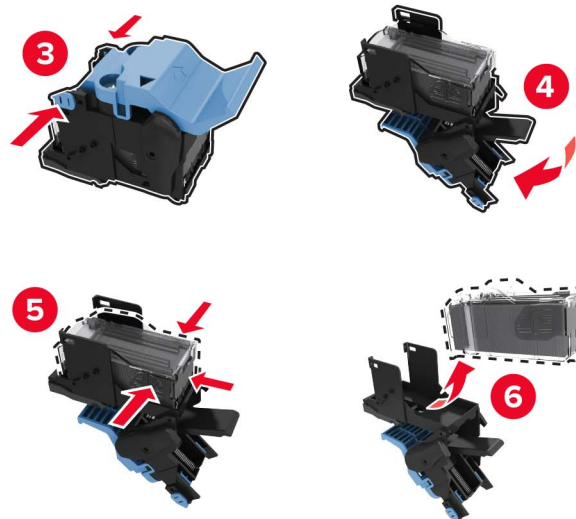
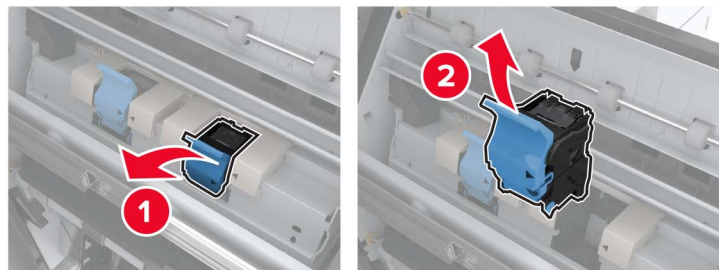

3 Nehmen Sie die neue Heftklammerkassette aus der Verpackung.

4 Setzen Sie die neue Heftklammerkassette so ein, dass sie hörbar *einrastet*.

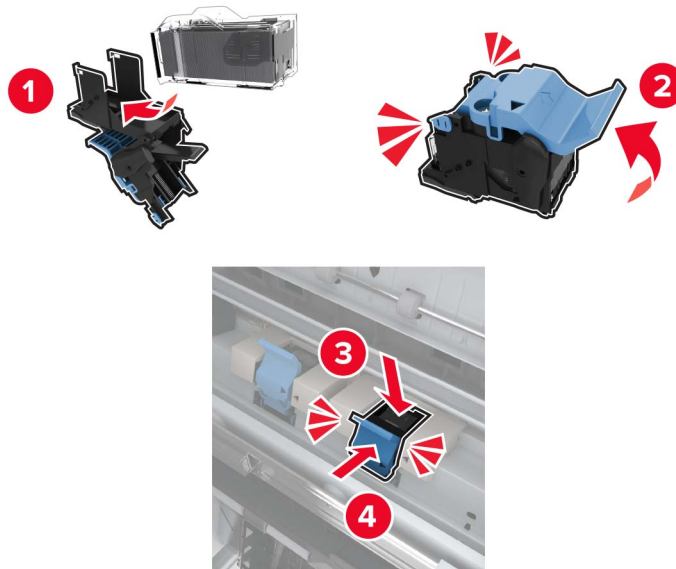

5 Schieben Sie die Broschürenherstellung wieder ein und schließen Sie die Klappe.

Umstellen des Druckers

Umsetzen des Druckers an einen anderen Standort

- ⚠ **VORSICHT – MÖGLICHE VERLETZUNGSGEFAHR** Wenn der Drucker mehr als 18 kg wiegt, sind zum sicheren Anheben mindestens zwei kräftige Personen notwendig.
- ⚠ **VORSICHT – MÖGLICHE VERLETZUNGSGEFAHR** Um das Risiko eines Feuers oder elektrischen Schlags zu vermeiden, verwenden Sie ausschließlich das diesem Produkt beiliegende Netzkabel bzw. ein durch den Hersteller zugelassenes Ersatzkabel.
- ⚠ **VORSICHT – MÖGLICHE VERLETZUNGSGEFAHR** Befolgen Sie vor dem Umsetzen des Druckers diese Anweisungen, um Verletzungen vorzubeugen und Schäden am Drucker zu vermeiden:
 - Stellen Sie sicher, dass alle Klappen und Fächer geschlossen sind.
 - Schalten Sie den Drucker aus, und ziehen Sie das Netzkabel aus der Steckdose.
 - Ziehen Sie alle Kabel vom Drucker ab.
 - Wenn der Drucker mit optionalen separaten Standfächern ausgestattet oder mit Ausgabeoptionen verbunden ist, trennen Sie diese vor dem Umsetzen des Druckers.
 - Wenn der Drucker über eine Grundplatte mit Rollen verfügt, rollen Sie ihn vorsichtig an den neuen Standort. Seien Sie beim Passieren von Türschwellen oder Rissen im Boden besonders vorsichtig.
 - Wenn der Drucker keine Grundplatte mit Rollen hat, aber mit optionalen Fächern oder Ausgabeoptionen ausgestattet ist, entfernen Sie die Ausgabeoptionen und heben Sie den Drucker aus den Fächern. Versuchen Sie nicht, den Drucker und die Ausgabeoptionen gleichzeitig anzuheben.
 - Greifen Sie immer in die seitlichen Griffmulden am Drucker, um diesen anzuheben.

- Wenn Sie zum Umsetzen des Druckers einen Transportwagen verwenden, muss dieser auf seiner Oberfläche die gesamte Standfläche des Druckers tragen können.
- Beim Umsetzen der Hardware-Optionen mit einem Transportwagen muss dessen Oberfläche die Optionen mit ihren gesamten Abmessungen aufnehmen können.
- Achten Sie darauf, dass der Drucker in einer waagerechten Position bleibt.
- Vermeiden Sie heftige Erschütterungen.
- Halten Sie den Drucker beim Absetzen so, dass sich Ihre Finger nicht unter dem Drucker befinden.
- Stellen Sie sicher, dass um den Drucker herum ausreichend Platz vorhanden ist.

Hinweis: Die Gewährleistung für den Drucker schließt Schäden aus, die durch unsachgemäßes Umsetzen des Druckers verursacht werden.

Transportieren des Druckers

Anweisungen zum Transport finden Sie unter <http://support.lexmark.com>, oder wenden Sie sich an den zuständigen Kundendienst.

Sparen von Energie und Papier

Einrichten der Energiesparmodi

Sparmodus

- 1 Tippen Sie im Startbildschirm auf **Einstellungen > Gerät > Energiemanagement > Eco-Mode**.
- 2 Wählen Sie eine Einstellung aus.

Energiesparmodus

- 1 Tippen Sie im Startbildschirm auf **Einstellungen > Gerät > Energiemanagement > Zeitsperren > Eco-Mode**.
- 2 Geben die Anzahl der Minuten, die der Drucker bis zur Aktivierung des Energiesparmodus warten soll, ein.

Ruhemodus

- 1 Tippen Sie im Startbildschirm auf **Einstellungen > Gerät > Energiemanagement > Zeitsperren > Ruhemodus-Zeitsperre**.
- 2 Wählen Sie den Zeitraum, bevor der Drucker in den Ruhemodus wechselt.

Hinweise:

- Stellen Sie sicher, dass der Ruhemodus beendet wurde, bevor Sie einen neuen Druckauftrag senden.
- Der Embedded Web Server ist deaktiviert, wenn sich der Drucker im Ruhemodus befindet.

Anpassen der Anzeigehelligkeit des Druckers

- 1 Drücken Sie auf dem Startbildschirm auf die Option **Einstellungen > Gerät > Voreinstellungen > Bildschirmhelligkeit**.
- 2 Passen Sie die Einstellung an.

Einsparen von Verbrauchsmaterial

- Beidseitiges Bedrucken von Papier.
Hinweis: Beidseitiges Drucken ist die Standardeinstellung im Druckertreiber.
- Drucken Sie mehrere Seiten auf einem Blatt Papier.
- Nutzen Sie die Preview-Funktion, um vor dem Drucken zu sehen, wie das Dokument aussieht.
- Drucken Sie zunächst eine Kopie des Dokuments, und prüfen Sie, ob Inhalt und Format korrekt sind.

Recycling-Papier

Recycling von Lexmark Produkten

So geben Sie Produkte zum Recycling an Lexmark zurück:

- 1 Besuchen Sie www.lexmark.com/recycle.
- 2 Wählen Sie das Gerät, das Sie entsorgen wollen, aus.

Hinweis: Druckerverbrauchsmaterialien und Druckerhardware, die nicht vom Lexmark Druckkassetten-Rückführungs- und Entsorgungsprogramm abgedeckt sind, können durch das örtliche Recyclingcenter wiederverwertet werden.

Recycling der Verpackung von Lexmark

Ziel von Lexmark ist es, die Verpackung zu minimieren. Weniger Verpackung bedeutet, dass Lexmark Drucker auf dem effektivsten und umweltfreundlichsten Weg transportiert werden und weniger Verpackung entsorgt werden muss. Dies führt zu einer Reduzierung des Treibhauseffekts, zu größeren Energieeinsparungen und zum Schutz der natürlichen Ressourcen. Lexmark bietet in einigen Ländern oder Regionen auch das Recycling von Verpackungskomponenten an. Für weitere Informationen hierzu rufen Sie www.lexmark.com/recycle auf und wählen Sie anschließend Ihr Land oder Ihre Region aus. Angaben zu verfügbaren Verpackungsrecycling-Programmen sind in den Informationen zum Produktrecycling enthalten.

Dort, wo Einrichtungen zum Recycling von Wellpappe vorhanden sind, sind die von Lexmark verwendeten Kartons vollständig recycelbar. Unter Umständen sind in Ihrer Region diese Einrichtungen nicht vorhanden.

Dort, wo Einrichtungen zum Recycling von Schaum vorhanden sind, wird Schaum in den von Lexmark verwendeten Verpackungen eingesetzt. Unter Umständen sind in Ihrer Region diese Einrichtungen nicht vorhanden.

Wenn Sie eine Kassette an Lexmark zurückgeben, können Sie erneut die Verpackung verwenden, in der die Kassette geliefert wurde. Lexmark recycelt auch die Verpackung.

Rückgabe von Lexmark Kassetten zur Wiederverwendung oder zum Recycling

Mit dem Lexmark Druckkassetten-Rückführungsprogramm können Sie gebrauchte Kassetten kostenlos an Lexmark zur Wiederverwendung oder Wiederverwertung zurückgeben. Alle leeren an Lexmark zurückgegebenen Kassetten werden entweder wieder verwendet oder für das Recycling zerlegt. Die Verpackungen zur Rückgabe der Kassetten werden ebenfalls recycelt.

Um Lexmark Kassetten zur Wiederverwendung oder zum Recycling zurückzugeben, gehen Sie wie folgt vor:

- 1** Besuchen Sie www.lexmark.com/recycle.
- 2** Wählen Sie das Gerät, das Sie entsorgen wollen, aus.

Beseitigen von Staus

Vermeiden von Papierstaus

Richtiges Einlegen von Papier

- Stellen Sie sicher, dass das Papier flach im Fach liegt und nicht gebogen ist.

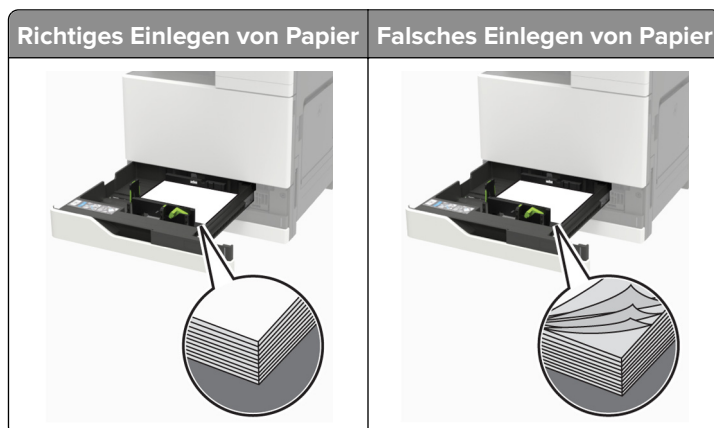

- Legen Sie kein Papier in ein Fach ein oder entfernen Sie welches, während der Drucker einen Druckauftrag ausführt.
- Legen Sie nicht zu viel Papier ein. Stellen Sie sicher, dass die Stapelhöhe die Markierung für die maximale Füllhöhe nicht überschreitet.
- Schieben Sie das Papier nicht in das Fach. Legen Sie das Papier wie in der Abbildung gezeigt ein.



- Stellen Sie sicher, dass die Papierführungen richtig positioniert sind und nicht fest am Papier oder den Briefumschlägen anliegen.
- Schieben Sie das Fach fest in den Drucker ein, nachdem Sie Papier eingelegt haben.

Verwenden von empfohlenem Papier

- Verwenden Sie nur empfohlenes Papier bzw. empfohlene Spezialdruckmedien.
- Legen Sie kein Papier ein, das Knitterspuren oder Falten aufweist bzw. feucht oder gewellt ist.

- Biegen Sie das Papier vor dem Einlegen in beide Richtungen, fächern Sie es auf, und gleichen Sie die Kanten an.

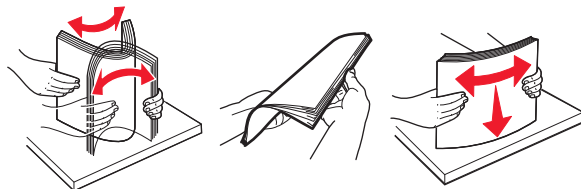

- Verwenden Sie kein Papier, das manuell zugeschnitten wurde.
- Legen Sie keine unterschiedlichen Papierformate, -gewichte oder -sorten in ein Fach ein.
- Stellen Sie sicher, dass Papierformat und -sorte auf dem Computer oder Druckerbedienfeld richtig eingestellt wurden.
- Lagern Sie das Papier entsprechend den Empfehlungen des Herstellers.

Erkennen von Papierstaubereichen

Hinweis: Wenn "Nach Stau weiter" auf "Ein" oder "Auto" gesetzt ist, druckt der Drucker gestaute Seiten neu.

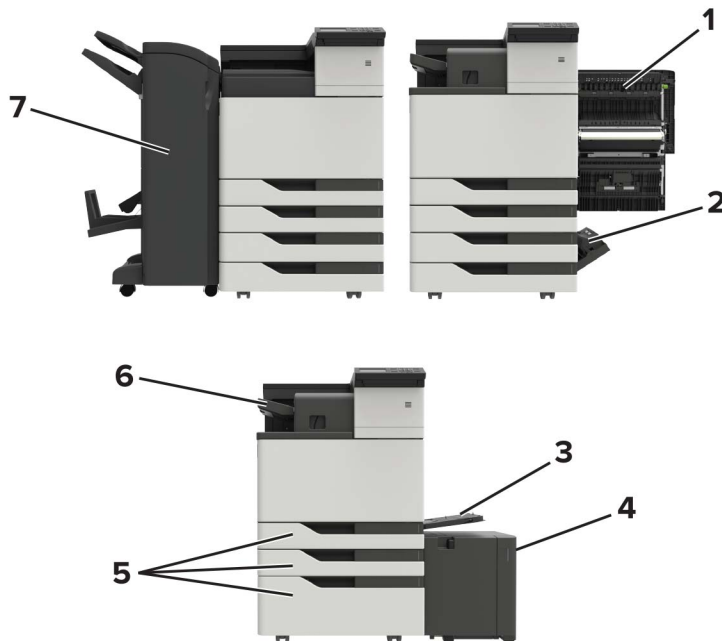

	Papierstaubereiche
1	Klappe C
2	Klappe D
3	Universalzuführung
4	3000-Blatt-Fach
5	2 x 500- oder 2500-Blatt-Fach
6	Finisher (Hefter)

Papierstaubereiche	
7	Finisher <ul style="list-style-type: none"> • Broschüren-Finisher • Hefter-/Locher-Finisher

Papierstau in der Universalzuführung

1 Entnehmen Sie das Papier aus der Universalzuführung.

2 Entfernen Sie das gestaute Papier.

Hinweis: Stellen Sie sicher, dass alle Papierteile entfernt werden.



3 Öffnen Sie Klappe C und entfernen Sie sämtliche Papierteile.

VORSICHT – HEISSE OBERFLÄCHE: Das Innere des Druckers kann sehr heiß sein. Vermeiden Sie Verletzungen, indem Sie heiße Komponenten stets abkühlen lassen, bevor Sie ihre Oberfläche berühren.

Hinweise:

- Stellen Sie sicher, dass die Klappe kein am Drucker angeschlossenes Kabel berührt.
- Wenn ein 3000-Blatt-Fach installiert ist, schieben Sie das Fach nach rechts, um die Klappe zu öffnen.

4 Schließen Sie die Klappe.

5 Biegen Sie das Papier vor dem Einlegen in beide Richtungen, fächern Sie es auf, und gleichen Sie die Kanten an.

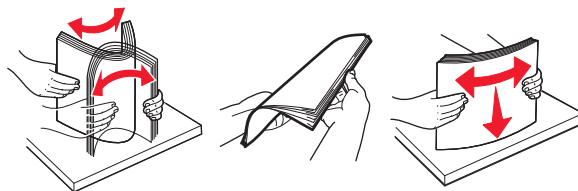

6 Erneutes Einlegen von Papier.

Papierstau in Klappe C

1 Öffnen Sie Klappe C.

 **VORSICHT – HEISSE OBERFLÄCHE:** Das Innere des Druckers kann sehr heiß sein. Vermeiden Sie Verletzungen, indem Sie heiße Komponenten stets abkühlen lassen, bevor Sie ihre Oberfläche berühren.

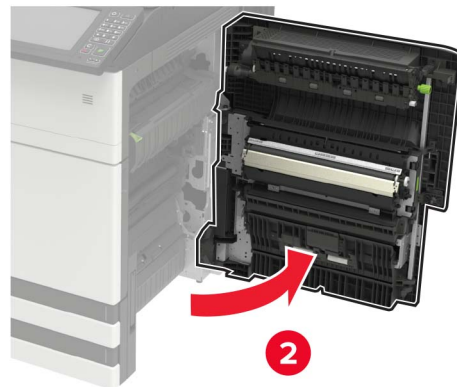
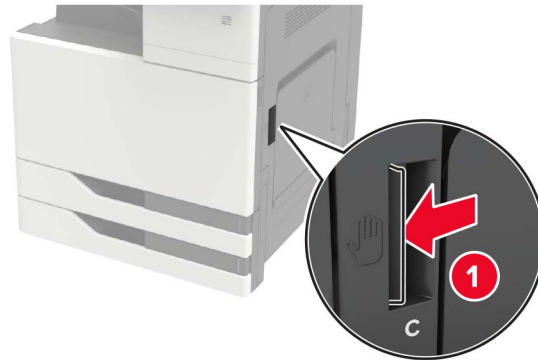

Hinweise:

- Stellen Sie sicher, dass die Klappe kein am Drucker angeschlossenes Kabel berührt.
- Wenn ein 3000-Blatt-Fach installiert ist, schieben Sie das Fach nach rechts, um die Klappe zu öffnen.

2 Entfernen Sie das gestaute Papier aus einem der folgenden Bereiche.

Hinweis: Stellen Sie sicher, dass alle Papierteile entfernt werden.

- Fixierbereich

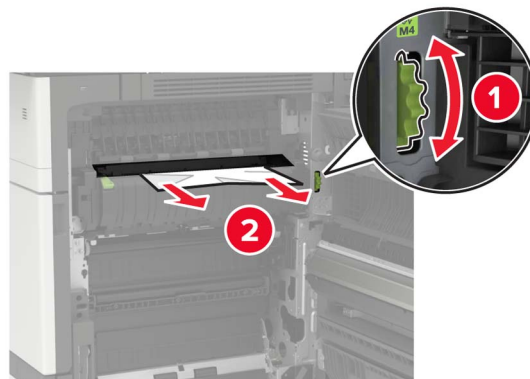

- Unter dem Fixierbereich

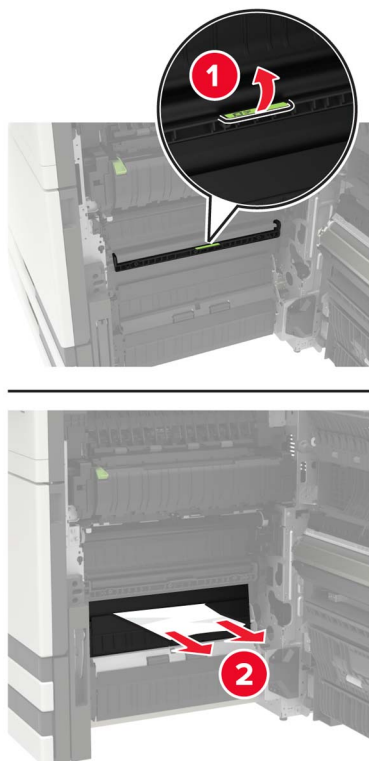

- Duplexbereich

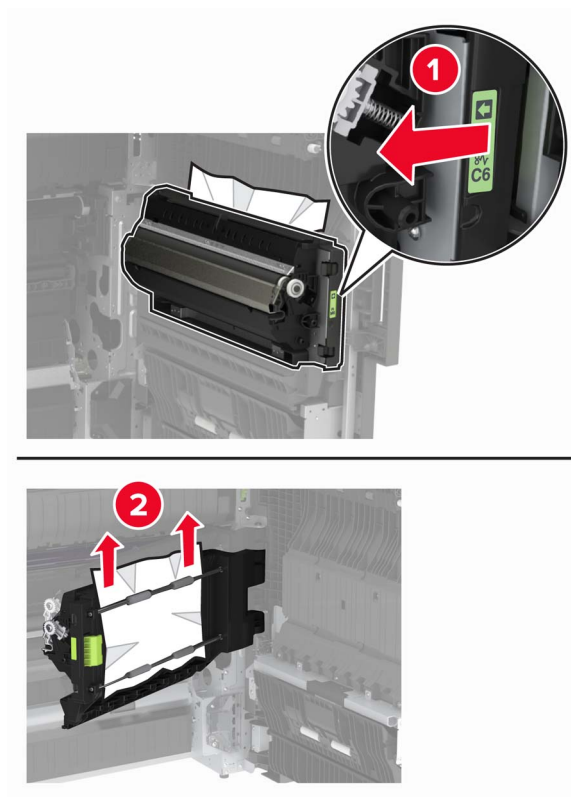

- Über dem Duplexbereich

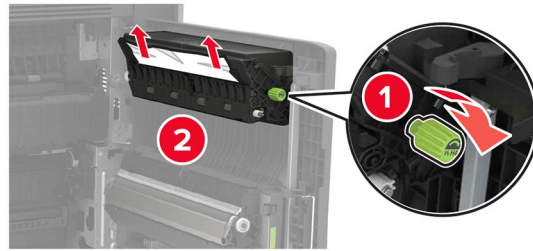

3 Öffnen Sie die Standardfächer und entfernen Sie das gestaute Papier.

Hinweis: Stellen Sie sicher, dass alle Papierteile entfernt werden.

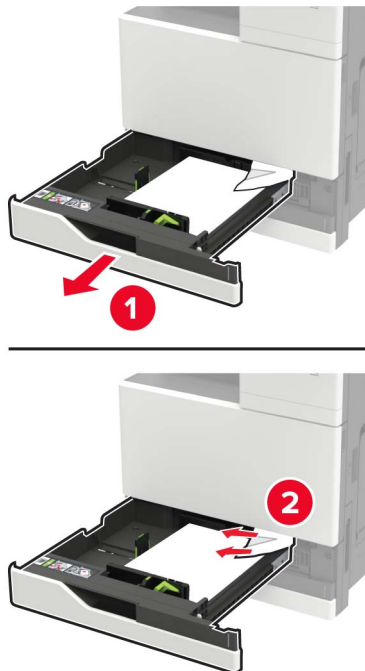

4 Schließen Sie die Fächer und anschließend die Klappe.

Papierstau in Klappe D

1 Öffnen Sie Klappe D und entfernen Sie dann das gestaute Papier.

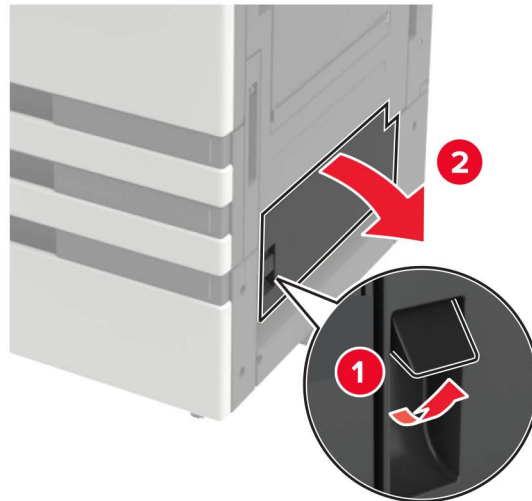

Hinweise:

- Wenn ein 3000-Blatt-Fach installiert ist, schieben Sie das Fach nach rechts, um die Klappe zu öffnen.
- Öffnen Sie Klappe C um sicherzustellen, dass alle Papierteile entfernt wurden, und schließen Sie dann die Klappe.

2 Öffnen Sie das optionale Fach und entfernen Sie dann das gestaute Papier.

Hinweis: Stellen Sie sicher, dass alle Papierteile entfernt werden.

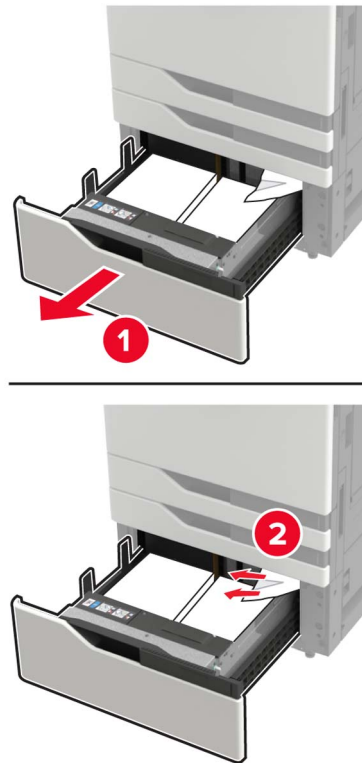

3 Schließen Sie das Fach und anschließend die Klappe.

Papierstau im 3000-Blatt-Fach

1 Schieben Sie die 3000-Blatt-Zuführung heraus.

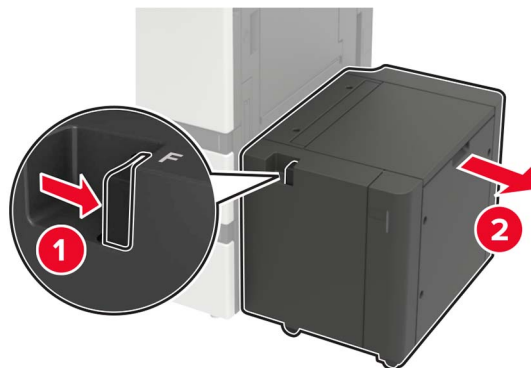

2 Entfernen Sie das gestaute Papier.

Hinweis: Stellen Sie sicher, dass alle Papierteile entfernt werden.

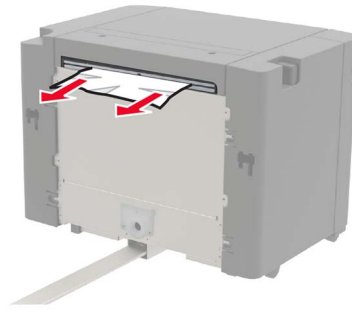

3 Öffnen Sie Klappe F und entfernen Sie das gestaute Papier.

Hinweis: Stellen Sie sicher, dass alle Papierteile entfernt werden.

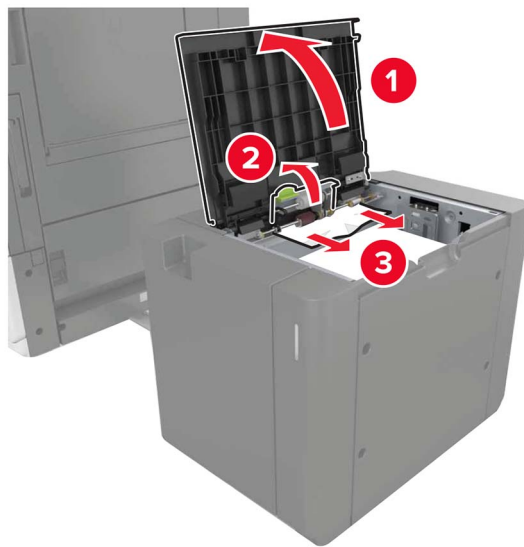

4 Schließen Sie Klappe, und schieben Sie das Fach wieder zurück.

Papierstau im Broschüren-Finisher

1 Öffnen Sie Klappe G und entfernen Sie das gestaute Papier.

Hinweis: Stellen Sie sicher, dass alle Papierteile entfernt werden.

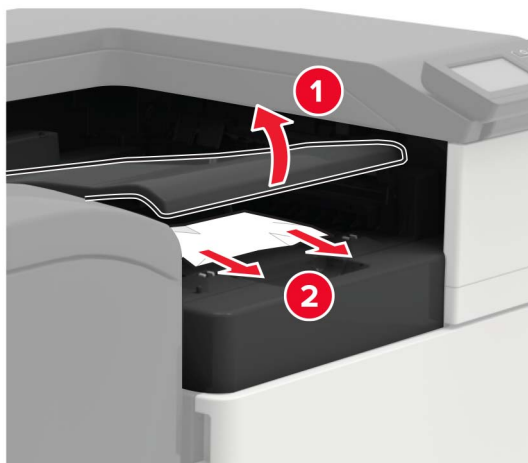

2 Klappe J öffnen.

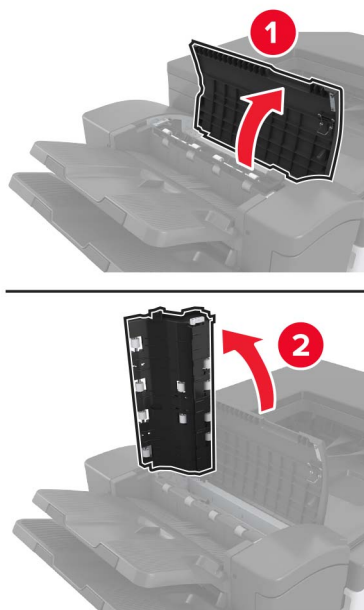

3 Öffnen Sie Klappe H.



4 Entfernen Sie das gestaute Papier aus einem der folgenden Bereiche.

Hinweis: Stellen Sie sicher, dass alle Papierteile entfernt werden.

- Klappe J

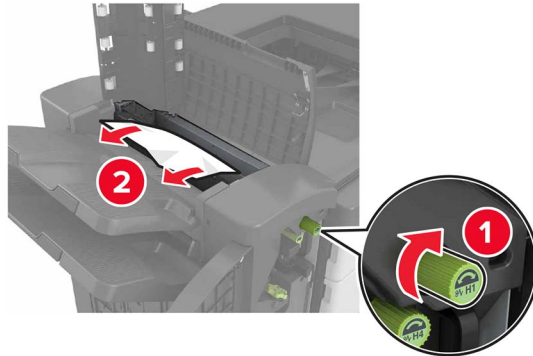

- Bereiche H1 und H2

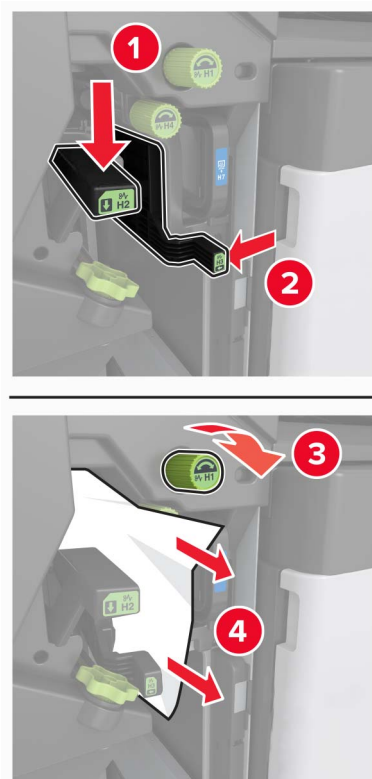

- Bereich H6

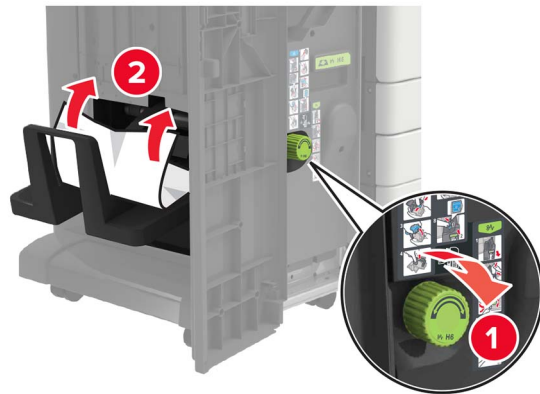

5 Ziehen Sie die Broschürenherstellung heraus.



6 Entfernen Sie das gestaute Papier aus einem der folgenden Bereiche.

Hinweis: Stellen Sie sicher, dass alle Papierteile entfernt werden.

- Bereich H8

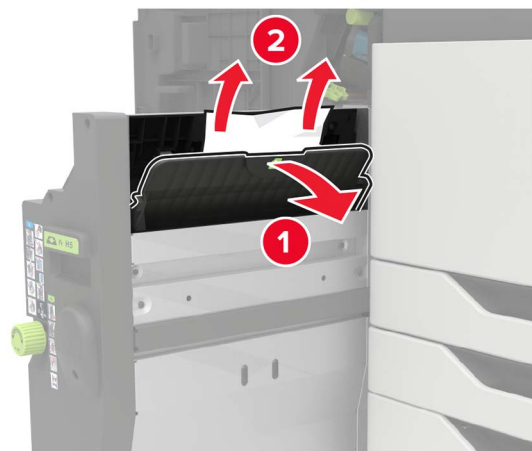

- Bereich H9

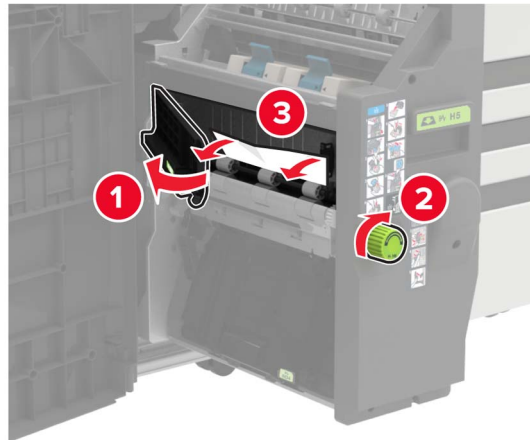

- Bereich H10

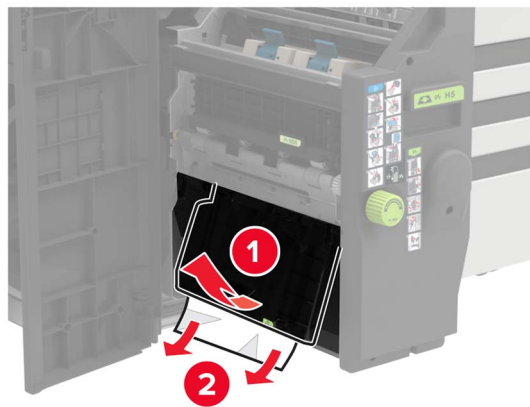

7 Schieben Sie die Broschürenherstellung wieder hinein.

8 Schließen Sie die Klappen H und J.

Papierstau im Heftklammer-Finisher

- 1** Nehmen Sie das Papier aus der Hefter-Finisher-Ablage heraus.
- 2** Verschieben Sie den Hefter-Finisher, und entfernen Sie das gestaute Papier.

Hinweis: Stellen Sie sicher, dass alle Papierteile entfernt werden.

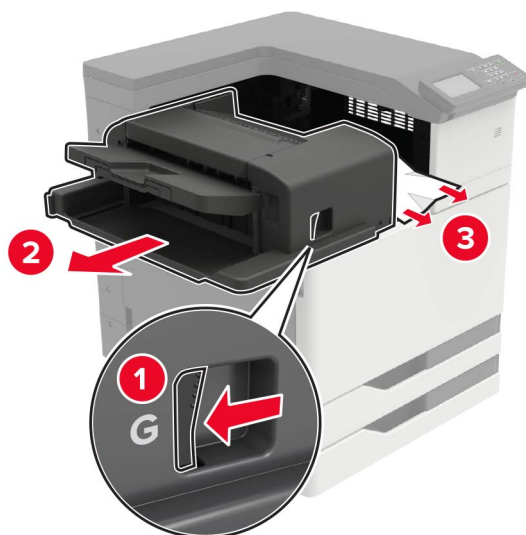

Drehen Sie bei Bedarf das Spinnrad G1 nach unten, um gestautes Papier in die Finisher-Ablage zu leiten, und entfernen Sie dann das gestaute Papier.

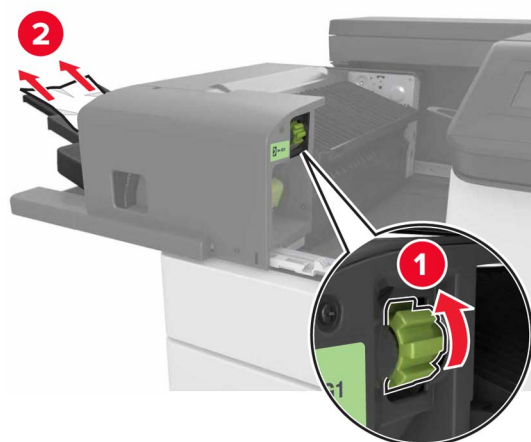

3 Schieben Sie den Finisher zurück in seine Position.

Heftklammerstau im Hefter-Finisher

1 Verschieben Sie den Hefter-Finisher.



2 Nehmen Sie die Halterung der Heftklammerkassette heraus.

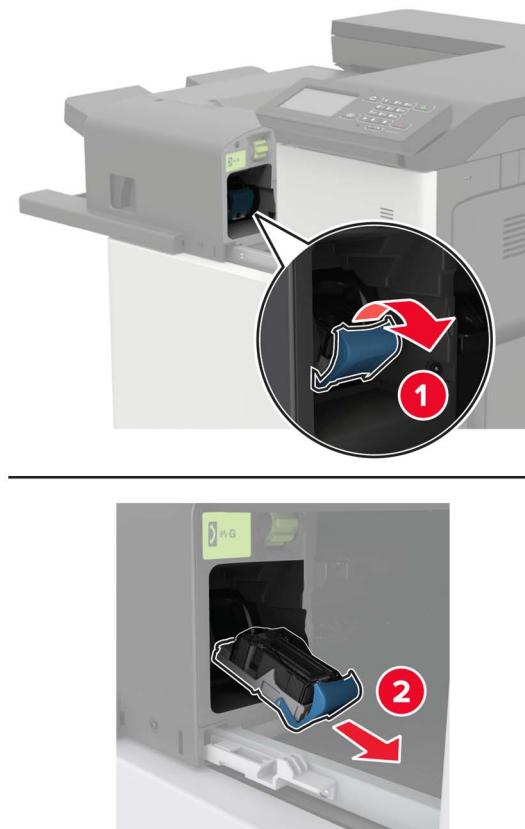

3 Entfernen Sie die losen Heftklammern.

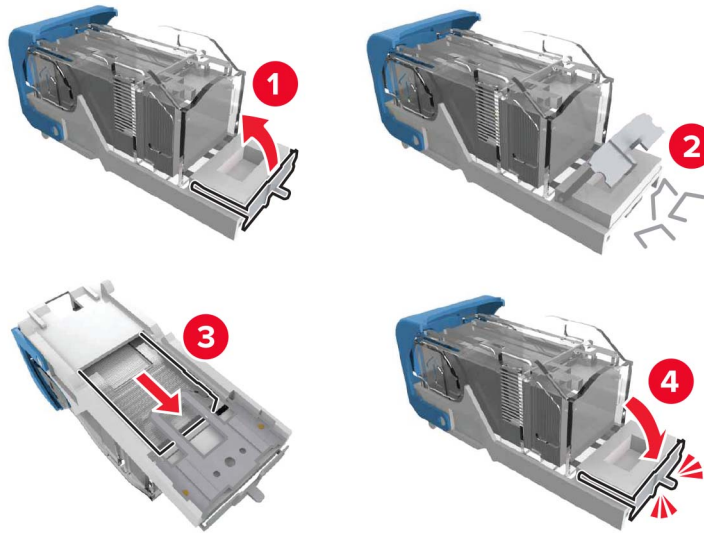

4 Einsetzen der Halterung der Heftklammerkassette, bis sie hörbar *einrastet*.

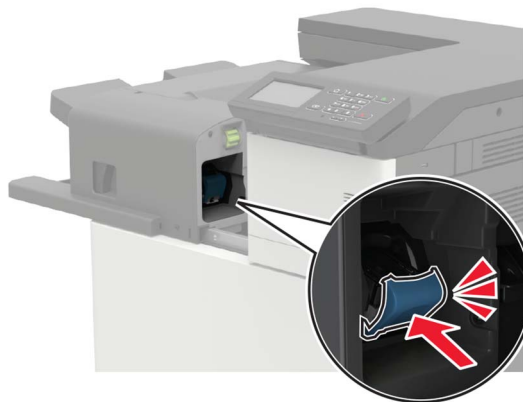

5 Schieben Sie den Finisher zurück in seine Position.

Heftklammerstau im Heftklammer-/Locher-Finisher

1 Öffnen Sie Klappe H.



2 Nehmen Sie die Halterung der Heftklammerkassette heraus.

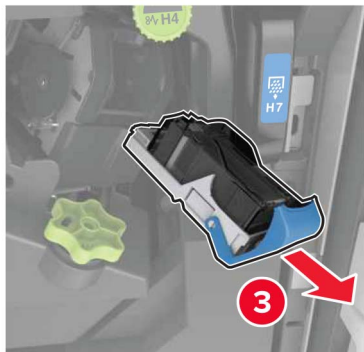

3 Entfernen Sie die losen Heftklammern.

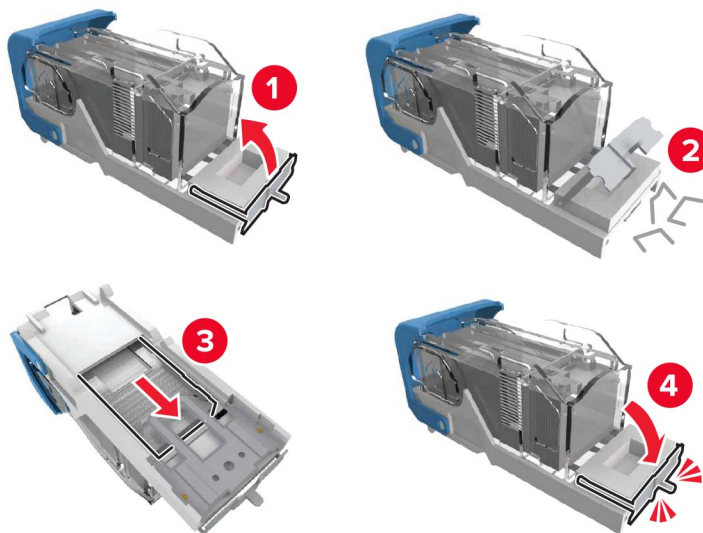

4 Einsetzen der Halterung der Heftklammerkassette, bis sie hörbar *einrastet*.



5 Schließen Sie die Klappe.

Heftklammerstau im Broschüren-Finisher

1 Öffnen Sie Klappe H und ziehen Sie die Broschürenherstellung heraus.

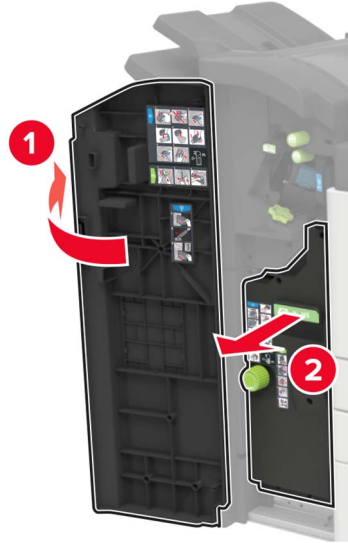

2 Nehmen Sie die Halterung der Heftklammerkassette heraus.

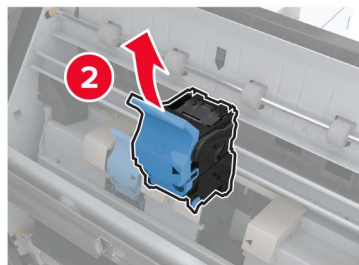
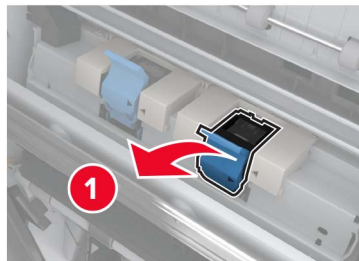

3 Entfernen Sie die losen Heftklammern.

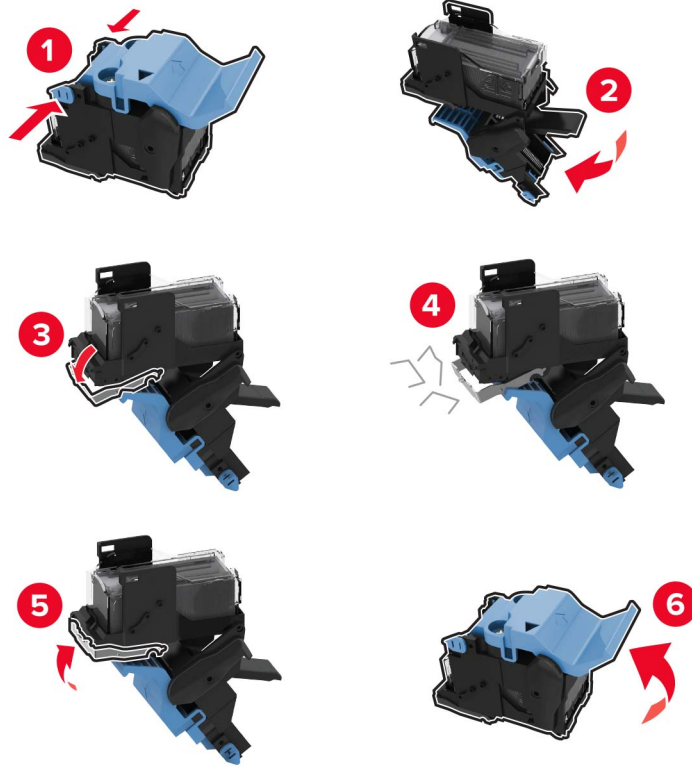

4 Einsetzen der Halterung der Heftklammerkassette, bis sie hörbar *einrastet*.

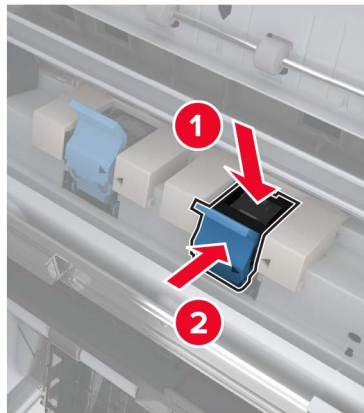

5 Schieben Sie die Broschürenherstellung wieder ein und schließen Sie die Klappe.

Fehlerbehebung

Probleme mit der Netzwerkverbindung

Embedded Web Server kann nicht geöffnet werden

Aktion	Ja	Nein
<p>Schritt 1</p> <p>Überprüfen Sie, ob Sie einen unterstützten Browser haben:</p> <ul style="list-style-type: none"> • Internet Explorer® Version 9 oder höher • Macintosh Safari Version 8.0.3 oder höher • Google Chrome™ • Mozilla Firefox <p>Wird Ihr Browser unterstützt?</p>	Wechseln Sie zu Schritt 2.	Installieren Sie einen unterstützten Browser.
<p>Schritt 2</p> <p>Stellen Sie sicher, dass die IP-Adresse des Druckers stimmt.</p> <p>Ermitteln Sie die IP-Adresse des Druckers:</p> <ul style="list-style-type: none"> • Über den Startbildschirm • Im Abschnitt TCP/IP des Menüs "Netzwerk/Anschlüsse" • Indem Sie eine Netzwerk-Konfigurationsseite oder Menüeinstellungsseite drucken und die Angaben im Abschnitt TCP/IP lesen <p>Hinweis: Die IP-Adresse wird in vier Zahlengruppen angezeigt, die durch Punkte voneinander abgetrennt sind. Zum Beispiel: 123.123.123.123.</p> <p>Stimmt die IP-Adresse des Druckers?</p>	Wechseln Sie zu Schritt 3.	Geben Sie die korrekte IP-Adresse des Druckers in das Adressfeld ein.
<p>Schritt 3</p> <p>Überprüfen Sie, ob der Drucker eingeschaltet ist.</p> <p>Ist der Drucker eingeschaltet?</p>	Wechseln Sie zu Schritt 4.	Schalten Sie den Drucker ein.
<p>Schritt 4</p> <p>Die Netzwerkverbindung muss aktiv sein.</p> <p>Ist die Netzwerkverbindung aktiv?</p>	Wechseln Sie zu Schritt 5.	Wenden Sie sich an den Systemadministrator.
<p>Schritt 5</p> <p>Stellen Sie sicher, dass die Kabelverbindungen zum Drucker und zum Druckserver ordnungsgemäß angeschlossen sind.</p> <p>Weitere Informationen finden Sie in dem im Lieferumfang des Druckers enthaltenem Installationshandbuch.</p> <p>Sind die Kabel fest angeschlossen?</p>	Wechseln Sie zu Schritt 6.	Überprüfen Sie die Kabelverbindungen.

Aktion	Ja	Nein
<p>Schritt 6 Überprüfen Sie, ob die Webproxyserver deaktiviert sind.</p> <p>Sind die Webproxyserver deaktiviert?</p>	Wechseln Sie zu Schritt 7.	Wenden Sie sich an den Systemadministrator.
<p>Schritt 7 Greifen Sie auf den Embedded Web Server zu.</p> <p>Ist der Zugriff auf den Embedded Web Server erfolgreich?</p>	Das Problem wurde behoben.	Kontaktieren Sie den Kundendienst .

Flash-Laufwerk kann nicht gelesen werden

Aktion	Ja	Nein
<p>Schritt 1 Überprüfen Sie, ob das Flash-Laufwerk an den vorderen USB-Anschluss angeschlossen wurde.</p> <p>Hinweis: Das Flash-Laufwerk funktioniert nicht, wenn es an den hinteren USB-Anschluss angeschlossen wurde.</p> <p>Ist das Flash-Laufwerk am richtigen Anschluss angeschlossen?</p>	Wechseln Sie zu Schritt 2.	Schließen Sie das Flash-Laufwerk am richtigen Anschluss an.
<p>Schritt 2 Überprüfen Sie, ob das Flash-Laufwerk unterstützt wird. Weitere Informationen finden Sie unter "Unterstützte Flash-Laufwerke und Dateitypen" auf Seite 36.</p> <p>Wird das Flash-Laufwerk unterstützt?</p>	Wechseln Sie zu Schritt 3.	Schließen Sie ein unterstütztes Flash-Laufwerk an.
<p>Schritt 3</p> <p>a Überprüfen Sie, ob der USB-Anschluss aktiviert ist. Weitere Informationen finden Sie unter "Aktivieren des USB-Anschlusses" auf Seite 100.</p> <p>b Entfernen Sie das Flash-Laufwerk und schließen Sie es erneut an.</p> <p>Erkennt der Drucker das Flash-Laufwerk?</p>	Das Problem wurde behoben.	Kontaktieren Sie den Kundendienst .

Aktivieren des USB-Anschlusses

Berühren Sie auf dem Startbildschirm die Option **Einstellungen** > **Netzwerk/Anschlüsse** > **USB** > **USB-Anschluss aktivieren**.

Überprüfen der Druckerverbindung

- 1 Berühren Sie auf dem Startbildschirm die Option **Einstellungen > Berichte > Netzwerk > Netzwerk-Konfigurationsseite**.
- 2 Überprüfen Sie im ersten Abschnitt der Netzwerk-Konfigurationsseite, ob als Status "Verbunden" angegeben ist.

Wenn der Status "Nicht verbunden" lautet, ist möglicherweise der LAN-Drop nicht aktiv oder das Netzkabel nicht eingesteckt oder fehlerhaft. Wenden Sie sich an den Administrator, um das Problem zu beheben.

900.xy-Fehler

Schalten Sie den Drucker aus, warten Sie etwa 10 Sekunden lang und schalten Sie den Drucker dann wieder ein.

Hardwareoptionen, Probleme

Interne Option wird nicht erkannt

Aktion	Ja	Nein
<p>Schritt 1 Schalten Sie den Drucker aus, warten Sie etwa 10 Sekunden, und schalten Sie ihn wieder ein.</p> <p>Funktioniert die interne Option ordnungsgemäß?</p>	Das Problem wurde behoben.	Wechseln Sie zu Schritt 2.
<p>Schritt 2 Drucken Sie eine Menüeinstellungsseite, und überprüfen Sie, ob die interne Option in der Liste der installierten Funktionen aufgeführt ist.</p> <p>Ist die interne Option auf der Menüeinstellungsseite aufgeführt?</p>	Fahren Sie mit Schritt 4 fort.	Wechseln Sie zu Schritt 3.
<p>Schritt 3 Überprüfen Sie, ob die interne Option ordnungsgemäß auf der Controller-Platine installiert ist.</p> <ul style="list-style-type: none"> a Schalten Sie den Drucker aus, und ziehen Sie das Netzkabel aus der Steckdose. b Stellen Sie sicher, dass die interne Option in den geeigneten Anschluss auf der Steuerungsplatine eingesetzt ist. c Schließen Sie das Netzkabel an die Steckdose an und schalten Sie den Drucker ein. <p> VORSICHT – MÖGLICHE VERLETZUNGSGEFAHR Um das Risiko eines Feuers oder eines elektrischen Schlags zu vermeiden, schließen Sie das Netzkabel an eine ordnungsgemäß geerdete Steckdose an, die sich in der Nähe des Geräts befindet und leicht zugänglich ist.</p> <p>Funktioniert die interne Option ordnungsgemäß?</p>	Das Problem wurde behoben.	Wechseln Sie zu Schritt 4.

Aktion	Ja	Nein
<p>Schritt 4</p> <p>a Überprüfen Sie, ob die interne Option im Druckertreiber verfügbar ist.</p> <p>Hinweis: Fügen Sie, falls erforderlich, die interne Option im Druckertreiber manuell hinzu, um sie für Druckaufträge zur Verfügung zu stellen. Weitere Informationen finden Sie unter "Hinzufügen verfügbarer Optionen im Druckertreiber" auf Seite 173.</p> <p>b Senden Sie den Druckauftrag erneut.</p> <p>Funktioniert die interne Option ordnungsgemäß?</p>	Das Problem wurde behoben.	Kontaktieren Sie den Kundendienst .

Beschädigter Flash-Speicher gefunden

Probieren Sie eine oder mehrere der folgenden Methoden:

- Tauschen Sie den beschädigten Flash-Speicher aus.
- Wählen Sie auf dem Bedienfeld des Druckers die Option **Fortfahren** aus, um die Meldung zu löschen und den Druckvorgang fortzusetzen.
- Brechen Sie den aktuellen Druckauftrag ab.

Nicht genügend freier Flash-Speicher für Ressourcen

Probieren Sie eine oder mehrere der folgenden Methoden:

- Wählen Sie auf dem Bedienfeld des Druckers **Fortfahren** aus, um die Meldung zu löschen und den Druckvorgang fortzusetzen.
- Löschen Sie Schriftarten, Makros und andere Daten, die im Flash-Speicher abgelegt sind.
- Installieren Sie einen größeren Flash-Speicher.

Hinweis: Geladene Schriftarten und Makros, die nicht zuvor in den Flash-Speicher geschrieben wurden, werden gelöscht.

Unformatierter Flash-Speicher gefunden

Probieren Sie eine oder mehrere der folgenden Methoden:

- Wählen Sie auf dem Bedienfeld **Fortfahren** aus, um die Defragmentierung anzuhalten und den Druckvorgang fortzusetzen.
- Formatieren Sie den Flash-Speicher.

Hinweis: Wenn die Fehlermeldung weiterhin angezeigt wird, kann es sein, dass der Flash-Speicher beschädigt ist und ausgetauscht werden muss.

Probleme mit Zubehör

Nicht von Lexmark stammendes Verbrauchsmaterial

Der Drucker hat festgestellt, dass Verbrauchsmaterialien oder Teile verwendet werden, die nicht von Lexmark stammen.

Ihr Lexmark Drucker funktioniert dann am besten, wenn Originalverbrauchsmaterialien und Originalteile von Lexmark verwendet werden. Die Verwendung von Verbrauchsmaterialien oder Teilen von Drittanbietern könnte die Leistung, Zuverlässigkeit oder Lebensdauer des Druckers und seiner Bildkomponenten beeinträchtigen.

Sämtliche Lebensdauerindikatoren sind darauf ausgerichtet, dass Verbrauchsmaterialien und Teile von Lexmark verwendet werden. Werden Verbrauchsmaterialien oder Teile von Drittanbietern verwendet, kann dies zu unvorhersehbaren Ergebnissen führen. Werden Bildkomponenten länger als vorgesehen verwendet, können der Lexmark Drucker oder entsprechende Komponenten dadurch beschädigt werden.

Warnung—Mögliche Schäden: Die Verwendung von Verbrauchsmaterialien oder Teilen von Drittanbietern kann sich auf die Garantie auswirken. Schäden, die durch die Verwendung von Verbrauchsmaterial oder Teilen von Drittanbietern entstanden sind, werden u. U. nicht durch die Garantie abgedeckt.

Wenn Sie diese Risiken einzeln und insgesamt akzeptieren und mit der Verwendung von Verbrauchsmaterial oder Teilen, bei dem bzw. bei denen es sich nicht um das Original handelt, für den Drucker fortfahren möchten, drücken Sie auf dem Bedienfeld gleichzeitig die Tasten **X** und **#** und halten Sie sie 15 Sekunden lang gedrückt.

Wenn Sie diese Risiken nicht akzeptieren möchten, nehmen Sie Verbrauchsmaterialien oder Teile eines Drittanbieters aus dem Drucker heraus und legen bzw. setzen Sie Originalverbrauchsmaterialien oder Originalteile von Lexmark ein. Weitere Informationen finden Sie unter ["Verwenden von Originalzubehör und -verbrauchsmaterialien von Lexmark" auf Seite 50](#).

Falls der Drucker nicht druckt, nachdem Sie gleichzeitig die Tasten **X** und **#** drücken und 15 Sekunden lang gedrückt halten, setzen Sie den Verbrauchsmaterialzähler zurück.

1 Navigieren Sie im Bedienfeld zu:

Einstellungen > Gerät > Wartung > Konfigurationsmenü > Verbrauchsmaterial und Zähler

2 Wählen Sie den Teil bzw. das Verbrauchsmaterial aus, den bzw. das Sie zurücksetzen möchten, und wählen Sie dann **Start**.

3 Lesen Sie die Warnmeldung und wählen Sie dann **Fortfahren**.

4 Drücken Sie gleichzeitig **X** und **#** und halten Sie sie für 15 Sekunden gedrückt, um die Meldung zu löschen.

Hinweis: Wenn Sie die Verbrauchsmaterialzähler nicht zurücksetzen können, dann geben Sie den Artikel beim Händler zurück.

Probleme mit der Papierzufuhr

Umschlägen kleben beim Drucken aneinander

Aktion	Ja	Nein
<p>1 Verwenden Sie Umschläge, die in einer trockenen Umgebung gelagert wurden.</p> <p>Hinweis: Das Bedrucken von Briefumschlägen mit hohem Feuchtigkeitsgehalt kann zum Aneinanderkleben der selbstklebenden Laschen führen.</p> <p>2 Senden Sie den Druckauftrag erneut.</p> <p>Kleben die Umschläge beim Drucken aneinander?</p>	Kontaktieren Sie den Kundendienst .	Das Problem wurde behoben.

Sortiertes Drucken funktioniert nicht

Aktion	Ja	Nein
<p>Schritt 1</p> <p>a Berühren Sie auf dem Startbildschirm die Option Einstellungen > Drucken > Layout > Sortieren.</p> <p>b Option "Sortieren".</p> <p>c Drucken Sie das Dokument.</p> <p>Die Seiten sortiert richtig gedruckt?</p>	Das Problem wurde behoben.	Wechseln Sie zu Schritt 2.
<p>Schritt 2</p> <p>a Öffnen Sie im Dokument, das Sie drucken möchten, das Dialogfeld "Drucken".</p> <p>b Drucken Sie das Dokument.</p> <p>Die Seiten sortiert richtig gedruckt?</p>	Das Problem wurde behoben.	Wechseln Sie zu Schritt 3.
<p>Schritt 3</p> <p>a Verringern Sie die Anzahl der zu druckenden Seiten.</p> <p>b Drucken Sie das Dokument.</p> <p>Die Seiten sortiert richtig gedruckt?</p>	Das Problem wurde behoben.	Kontaktieren Sie den Kundendienst .

Papier wellt sich

Hinweis: Drucken Sie die Seiten für Druckqualitätstests aus, bevor Sie das Problem beheben. Gehen Sie an der Bedienerkonsole zu **Einstellungen > Fehlersuche > Seiten für Druckqualitätstests ausdrucken**.

Aktion	Ja	Nein
<p>Schritt 1</p> <p>a Bringen Sie die Papierführungen im Fach für das eingelegte Papier in die richtige Position.</p> <p>b Drucken Sie das Dokument.</p> <p>Ist das Papier immer noch gewellt?</p>	Wechseln Sie zu Schritt 2.	Das Problem wurde behoben.
<p>Schritt 2</p> <p>a Geben Sie die Papiersorte und das Papiergewicht je nach Betriebssystem im Dialogfeld "Druckeinstellungen" oder "Drucken" an.</p> <p>Hinweise:</p> <ul style="list-style-type: none"> • Stellen Sie sicher, dass die Einstellungen dem im Fach eingelegten Papier entsprechen. • Sie können die Einstellungen auch auf dem Bedienfeld des Druckers im Papier-Menü ändern. <p>b Drucken Sie das Dokument.</p> <p>Ist das Papier immer noch gewellt?</p>	Wechseln Sie zu Schritt 3.	Das Problem wurde behoben.
<p>Schritt 3</p> <p>a Nehmen Sie das Papier aus dem Fach und drehen Sie es um.</p> <p>b Drucken Sie das Dokument.</p> <p>Ist das Papier immer noch gewellt?</p>	Wechseln Sie zu Schritt 4.	Das Problem wurde behoben.
<p>Schritt 4</p> <p>a Legen Sie Papier aus einem neuen Paket ein.</p> <p>Hinweis: Papier kann bei hoher Luftfeuchtigkeit feucht werden. Bewahren Sie Papier in der Originalverpackung auf, bis Sie es verwenden.</p> <p>b Drucken Sie das Dokument.</p> <p>Ist das Papier immer noch gewellt?</p>	Kontaktieren Sie den Kundendienst .	Das Problem wurde behoben.

Die Fachverbindung funktioniert nicht

Aktion	Ja	Nein
<p>Schritt 1</p> <p>a Prüfen Sie, ob die Fächer Papier im selben Format und derselben Sorte enthalten.</p> <p>b Überprüfen Sie, ob die Papierführungen korrekt positioniert sind.</p> <p>c Drucken Sie das Dokument.</p> <p>Sind die Fächer richtig verbunden?</p>	Das Problem wurde behoben.	Wechseln Sie zu Schritt 2.
<p>Schritt 2</p> <p>a Berühren Sie auf dem Startbildschirm die Option Einstellungen > Papier > Fachkonfiguration > Papierformat/-sorte.</p> <p>b Stellen Sie im Menü "Papier" sicher, dass die Einstellungen "Papierformat" und "Papiersorte" mit dem im verknüpften Fach eingelegten Papier übereinstimmen.</p> <p>c Drucken Sie das Dokument.</p> <p>Sind die Fächer richtig verbunden?</p>	Das Problem wurde behoben.	Kontaktieren Sie den Kundendienst .

Verbindung von Fach überprüfen

Probieren Sie eine oder mehrere der folgenden Methoden:

- Schalten Sie den Drucker aus, warten Sie etwa 10 Sekunden, und schalten Sie ihn wieder ein.

Wenn der Fehler ein zweites Mal auftritt, dann:

- 1 Schalten Sie den Drucker aus.
- 2 Ziehen Sie das Netzkabel aus der Steckdose.
- 3 Entfernen Sie das angezeigte Papierfach.
- 4 Schieben Sie das Fach in den Drucker.
- 5 Schließen Sie das Netzteil an der Steckdose an.



VORSICHT – MÖGLICHE VERLETZUNGSGEFAHR Um Feuer- und Stromschlaggefahr zu vermeiden, schließen Sie das Netzkabel direkt an eine ordnungsgemäß geerdete Steckdose an, die sich in der Nähe des Geräts befindet und leicht zugänglich ist.

- 6 Schalten Sie den Drucker ein.

Wenn der Fehler erneut auftritt, dann:

- 1 Schalten Sie den Drucker aus.
 - 2 Ziehen Sie das Netzkabel aus der Steckdose.
 - 3 Entfernen Sie das angezeigte Papierfach.
 - 4 Kontaktaufnahme mit dem Kundendienst
- Wählen Sie auf dem Bedienfeld **Fortfahren** aus, um die Meldung zu löschen und den Druckvorgang fortzusetzen.

Es kommt häufig zu Papierstaus.

Aktion	Ja	Nein
<p>Schritt 1</p> <p>a Ziehen Sie das Fach heraus.</p> <p>b Überprüfen Sie, ob das Papier korrekt eingelegt ist.</p> <p>Hinweise:</p> <ul style="list-style-type: none"> • Stellen Sie sicher, dass die Papierführungen korrekt positioniert sind. • Stellen Sie sicher, dass die Stapelhöhe die Markierung für die maximale Füllhöhe nicht überschreitet. • Stellen Sie sicher, dass Sie nur auf Papier im empfohlenen Format und der angegebenen Sorte drucken. <p>c Schieben Sie das Fach in den Drucker.</p> <p>d Drucken Sie das Dokument.</p> <p>Treten immer noch häufig Papierstaus auf?</p>	Wechseln Sie zu Schritt 2.	Das Problem wurde behoben.
<p>Schritt 2</p> <p>a Überprüfen Sie auf dem Bedienfeld im Menü "Papier", ob der Drucker das korrekte Papierformat erkennt.</p> <p>b Senden Sie den Druckauftrag erneut.</p> <p>Treten immer noch häufig Papierstaus auf?</p>	Wechseln Sie zu Schritt 3.	Das Problem wurde behoben.
<p>Schritt 3</p> <p>a Legen Sie Papier aus einem neuen Paket ein.</p> <p>b Drucken Sie das Dokument.</p> <p>Treten immer noch häufig Papierstaus auf?</p>	Kontaktieren Sie den Kundendienst .	Das Problem wurde behoben.

Gestaute Seiten werden nicht neu gedruckt

Aktion	Ja	Nein
<p>a Berühren Sie auf dem Startbildschirm die Option Einstellungen > Gerät > Benachrichtigungen > Gestaute Seiten wiederherstellen</p> <p>b Wählen Sie Ein oder Automatisch.</p> <p>c Wenden Sie die Änderungen an.</p> <p>Werden die gestauten Seiten neu gedruckt?</p>	Das Problem wurde behoben.	Kontaktieren Sie den Kundendienst .

Druckerprobleme

Vertrauliche und andere angehaltene Dokumente werden nicht gedruckt

Aktion	Ja	Nein
<p>Schritt 1</p> <p>a Prüfen Sie an der Bedienerkonsole, ob die Dokumente in der Liste der angehaltenen Aufträge aufgeführt sind.</p> <p>Hinweis: Wenn die Dokumente nicht aufgeführt sind, drucken Sie anschließend die Dokumente mit den Optionen "Drucken und Zurückhalten".</p> <p>b Drucken Sie die Dokumente.</p> <p>Werden die Dokumente gedruckt?</p>	Das Problem wurde behoben.	Wechseln Sie zu Schritt 2.
<p>Schritt 2</p> <p>Der Druckauftrag enthält möglicherweise einen Formatierungsfehler oder ungültige Daten.</p> <ul style="list-style-type: none"> • Löschen Sie den Druckauftrag und senden Sie ihn erneut. • Erzeugen Sie bei PDF-Dateien eine neue Datei, und drucken Sie anschließend die Dokumente. <p>Werden die Dokumente gedruckt?</p>	Das Problem wurde behoben.	Wechseln Sie zu Schritt 3.
<p>Schritt 3</p> <p>Beim Drucken über das Internet interpretiert der Drucker unter Umständen mehrere Auftrags titel als Duplikate.</p> <p>Für Windows-Benutzer</p> <p>a Öffnen Sie das Dialogfeld "Druckeinstellungen".</p> <p>b Aktivieren Sie im Bereich "Drucken und Zurückhalten" die Option Doppelte Dokumente beibehalten.</p> <p>c Geben Sie eine PIN ein.</p> <p>d Senden Sie den Druckauftrag erneut.</p> <p>Für Macintosh-Benutzer</p> <p>a Speichern und benennen Sie jeden Druckerauftrag unterschiedlich.</p> <p>b Senden Sie den Auftrag einzeln.</p> <p>Werden die Dokumente gedruckt?</p>	Das Problem wurde behoben.	Wechseln Sie zu Schritt 4.
<p>Schritt 4</p> <p>a Löschen Sie einige angehaltene Aufträge, um Druckerspeicher freizugeben.</p> <p>b Senden Sie den Druckauftrag erneut.</p> <p>Werden die Dokumente gedruckt?</p>	Das Problem wurde behoben.	Wechseln Sie zu Schritt 5.

Aktion	Ja	Nein
<p>Schritt 5</p> <p>a Rüsten Sie den Druckerspeicher auf.</p> <p>b Senden Sie den Druckauftrag erneut.</p> <p>Werden die Dokumente gedruckt?</p>	Das Problem wurde behoben.	Kontaktieren Sie den Kundendienst .

Langsames Drucken

Aktion	Ja	Nein
<p>Schritt 1</p> <p>a Stellen Sie sicher, dass der Drucker sich nicht im Sparmodus oder stillen Modus befindet.</p> <p>b Drucken Sie das Dokument.</p> <p>Druckt der Drucker langsam?</p>	Wechseln Sie zu Schritt 2.	Das Problem wurde behoben.
<p>Schritt 2</p> <p>a Geben Sie die Papiersorte je nach Betriebssystem im Dialogfeld "Druckeinstellungen" oder "Drucken" an.</p> <p>Hinweise:</p> <ul style="list-style-type: none"> • Stellen Sie sicher, dass die Einstellung dem im Fach eingelegten Papier entspricht. • Sie können die Einstellung auch auf dem Bedienfeld des Druckers ändern. <p>b Drucken Sie das Dokument.</p> <p>Druckt der Drucker langsam?</p>	Wechseln Sie zu Schritt 3.	Das Problem wurde behoben.
<p>Schritt 3</p> <p>a Verringern Sie die Anzahl der zu druckenden Seiten.</p> <p>b Drucken Sie das Dokument.</p> <p>Druckt der Drucker langsam?</p>	Wechseln Sie zu Schritt 4.	Das Problem wurde behoben.
<p>Schritt 4</p> <p>a Entfernen Sie angehaltene Aufträge.</p> <p>b Drucken Sie das Dokument.</p> <p>Druckt der Drucker langsam?</p>	Wechseln Sie zu Schritt 5.	Das Problem wurde behoben.
<p>Schritt 5</p> <p>a Schließen Sie das Druckerkabel richtig an den Drucker und an den Computer, den Druckserver, die Option oder ein anderes Netzwerkgerät an.</p> <p>b Drucken Sie das Dokument.</p> <p>Druckt der Drucker langsam?</p>	Wechseln Sie zu Schritt 6.	Das Problem wurde behoben.

Aktion	Ja	Nein
<p>Schritt 6</p> <p>a Legen Sie auf dem Bedienfeld im Menü "Qualität" die Druckauflösung auf 4800CQ fest.</p> <p>b Drucken Sie das Dokument.</p> <p>Druckt der Drucker langsam?</p>	Wechseln Sie zu Schritt 7.	Das Problem wurde behoben.
<p>Schritt 7</p> <p>a Stellen Sie sicher, dass der Drucker sich nicht überhitzt.</p> <p>Hinweise:</p> <ul style="list-style-type: none"> • Lassen Sie den Drucker nach einem umfangreichen Druckauftrag abkühlen. • Beachten Sie die empfohlene Umgebungstemperatur für den Drucker. Weitere Informationen finden Sie unter "Auswahl eines Druckerstandorts" auf Seite 10. <p>b Drucken Sie das Dokument.</p> <p>Druckt der Drucker langsam?</p>	Wechseln Sie zu Schritt 8.	Das Problem wurde behoben.
<p>Schritt 8</p> <p>a Erweitern Sie den Druckerspeicher.</p> <p>b Drucken Sie das Dokument.</p> <p>Druckt der Drucker langsam?</p>	Kontaktieren Sie den Kundendienst .	Das Problem wurde behoben.

Druckaufträge werden nicht gedruckt

Aktion	Ja	Nein
<p>Schritt 1</p> <p>a Wählen Sie im zu druckenden Dokument das Dialogfenster "Drucken" und prüfen Sie, ob Sie den korrekten Drucker ausgewählt haben.</p> <p>b Senden Sie den Druckauftrag erneut.</p> <p>Wird das Dokument gedruckt?</p>	Das Problem wurde behoben.	Wechseln Sie zu Schritt 2.
<p>Schritt 2</p> <p>a Überprüfen Sie, ob der Drucker an ist.</p> <p>b Beheben Sie alle Fehlermeldungen, die auf dem Display angezeigt werden.</p> <p>c Senden Sie den Druckauftrag erneut.</p> <p>Wird das Dokument gedruckt?</p>	Das Problem wurde behoben.	Wechseln Sie zu Schritt 3.

Aktion	Ja	Nein
<p>Schritt 3</p> <p>a Überprüfen Sie, ob die Anschlüsse funktionieren und ob die Kabel richtig an den Computer und den Drucker angeschlossen sind. Weitere Informationen finden Sie in dem im Lieferumfang des Druckers enthaltenem Installationshandbuch.</p> <p>b Senden Sie den Druckauftrag erneut.</p> <p>Wird das Dokument gedruckt?</p>	Das Problem wurde behoben.	Wechseln Sie zu Schritt 4.
<p>Schritt 4</p> <p>a Schalten Sie den Drucker aus, warten Sie etwa 10 Sekunden, und schalten Sie ihn wieder ein.</p> <p>b Senden Sie den Druckauftrag erneut.</p> <p>Wird das Dokument gedruckt?</p>	Das Problem wurde behoben.	Wechseln Sie zu Schritt 5.
<p>Schritt 5</p> <p>a Entfernen Sie zunächst die Druckersoftware, und installieren Sie sie dann erneut.</p> <p>Hinweis: Die Druckersoftware ist verfügbar unter http://support.lexmark.com.</p> <p>b Senden Sie den Druckauftrag erneut.</p> <p>Wird das Dokument gedruckt?</p>	Das Problem wurde behoben.	Kontaktieren Sie den Kundendienst .

Druckqualität ist schlecht

Leere oder weiße Seiten



Hinweis: Drucken Sie die Seiten für Druckqualitätstests aus, bevor Sie das Problem beheben. Gehen Sie vom Startbildschirm zu **Einstellungen** > **Fehlersuche** > **Seiten für Druckqualitätstests ausdrucken**.

Aktion	Ja	Nein
<p>Schritt 1</p> <p>a Prüfen Sie die Testseiten, um zu ermitteln, welche Farbe betroffen ist.</p> <p>b Nehmen Sie die Fotoleitereinheit heraus, und setzen Sie sie wieder ein.</p> <p>Warnung—Mögliche Schäden: Setzen Sie die Fotoleitereinheit nicht länger als eine Minute direktem Licht aus. Wenn es zu lange dem Licht ausgesetzt ist, kann dies zu Problemen mit der Druckqualität führen.</p> <p>Warnung—Mögliche Schäden: Berühren Sie nicht die Fotoleitertrommel. Dies kann Auswirkungen auf die Qualität zukünftiger Aufträge haben.</p> <p>c Drucken Sie das Dokument.</p> <p>Gibt der Drucker immer noch leere oder weiße Seiten aus?</p>	Wechseln Sie zu Schritt 2.	Das Problem wurde behoben.
<p>Schritt 2</p> <p>a Reinigen Sie die Druckkopflinse.</p> <p>b Drucken Sie das Dokument.</p> <p>Gibt der Drucker immer noch leere oder weiße Seiten aus?</p>	Wechseln Sie zu Schritt 3.	Das Problem wurde behoben.
<p>Schritt 3</p> <p>a Tauschen Sie die Fotoleitereinheit aus.</p> <p>b Drucken Sie das Dokument.</p> <p>Gibt der Drucker immer noch leere oder weiße Seiten aus?</p>	Kontaktieren Sie den Kundendienst .	Das Problem wurde behoben.

Zu dunkler Druck

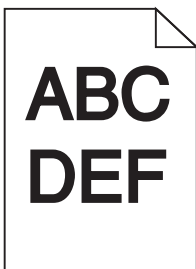

Hinweis: Drucken Sie die Seiten für Druckqualitätstests aus, bevor Sie das Problem beheben. Gehen Sie vom Startbildschirm zu **Einstellungen** > **Fehlersuche** > **Seiten für Druckqualitätstests ausdrucken**.

Aktion	Ja	Nein
<p>Schritt 1</p> <p>a Wählen Sie auf dem Bedienfeld im Menü "Qualität" Farbe anpassen aus.</p> <p>b Drucken Sie das Dokument.</p> <p>Ist der Ausdruck immer noch zu dunkel?</p>	Wechseln Sie zu Schritt 2.	Das Problem wurde behoben.

Aktion	Ja	Nein
<p>Schritt 2</p> <p>a Reduzieren Sie die Tonerdunkelheit je nach Betriebssystem im Dialogfeld "Druckeinstellungen" oder "Drucken".</p> <p>Hinweis: Sie können die Einstellungen auch auf dem Bedienfeld des Druckers ändern.</p> <p>b Drucken Sie das Dokument.</p> <p>Ist der Ausdruck immer noch zu dunkel?</p>	Wechseln Sie zu Schritt 3.	Das Problem wurde behoben.
<p>Schritt 3</p> <p>a Geben Sie Papiersorte, -struktur und -gewicht je nach Betriebssystem im Dialogfeld "Druckeinstellungen" oder "Drucken" an.</p> <p>Hinweise:</p> <ul style="list-style-type: none"> • Stellen Sie sicher, dass die Einstellungen dem im Fach eingelegten Papier entsprechen. • Sie können die Einstellungen auch auf dem Bedienfeld des Druckers ändern. <p>b Drucken Sie das Dokument.</p> <p>Ist der Ausdruck immer noch zu dunkel?</p>	Wechseln Sie zu Schritt 4.	Das Problem wurde behoben.
<p>Schritt 4</p> <p>Überprüfen Sie, ob das Papier eine strukturierte oder raue Oberfläche hat.</p> <p>Drucken Sie auf strukturiertem oder rauem Papier?</p>	Wechseln Sie zu Schritt 5.	Fahren Sie mit Schritt 6 fort.
<p>Schritt 5</p> <p>a Ändern Sie die Struktur-Einstellungen entsprechend des verwendeten Papiers.</p> <p>b Drucken Sie das Dokument.</p> <p>Ist der Ausdruck immer noch zu dunkel?</p>	Wechseln Sie zu Schritt 6.	Das Problem wurde behoben.
<p>Schritt 6</p> <p>a Legen Sie Papier aus einem neuen Paket ein.</p> <p>Hinweis: Papier kann bei hoher Luftfeuchtigkeit feucht werden. Bewahren Sie Papier in der Originalverpackung auf, bis Sie es verwenden.</p> <p>b Drucken Sie das Dokument.</p> <p>Ist der Ausdruck immer noch zu dunkel?</p>	Wechseln Sie zu Schritt 7.	Das Problem wurde behoben.
<p>Schritt 7</p> <p>a Reinigen Sie die Druckkopflinse.</p> <p>b Drucken Sie das Dokument.</p> <p>Ist der Ausdruck immer noch zu dunkel?</p>	Wechseln Sie zu Schritt 8.	Das Problem wurde behoben.

Aktion	Ja	Nein
<p>Schritt 8</p> <p>a Prüfen Sie die Testseiten, um zu ermitteln, welche Farbe betroffen ist.</p> <p>b Tauschen Sie die Fotoleitereinheit aus.</p> <p>c Drucken Sie das Dokument.</p> <p>Ist der Ausdruck immer noch zu dunkel?</p>	<p>Kontaktieren Sie den Kundendienst.</p>	<p>Das Problem wurde behoben.</p>

Geisterbilder

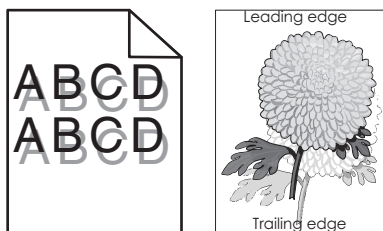

Hinweis: Drucken Sie die Seiten für Druckqualitätstests aus, bevor Sie das Problem beheben. Gehen Sie vom Startbildschirm zu **Einstellungen > Fehlersuche > Seiten für Druckqualitätstests ausdrucken**.

Aktion	Ja	Nein
<p>Schritt 1</p> <p>a Legen Sie Papier der richtigen Papiersorte und mit dem richtigen Papiergewicht in das Papierfach ein.</p> <p>b Drucken Sie das Dokument.</p> <p>Werden immer noch Geisterbilder auf dem Ausdruck angezeigt?</p>	<p>Wechseln Sie zu Schritt 2.</p>	<p>Das Problem wurde behoben.</p>
<p>Schritt 2</p> <p>a Geben Sie die Papiersorte und das Papiergewicht je nach Betriebssystem im Dialogfeld "Druckeinstellungen" oder "Drucken" an.</p> <p>Hinweise:</p> <ul style="list-style-type: none"> • Stellen Sie sicher, dass die Einstellungen dem im Fach eingelegten Papier entsprechen. • Sie können die Einstellungen auch auf dem Bedienfeld des Druckers ändern. <p>b Drucken Sie das Dokument.</p> <p>Werden immer noch Geisterbilder auf dem Ausdruck angezeigt?</p>	<p>Wechseln Sie zu Schritt 3.</p>	<p>Das Problem wurde behoben.</p>
<p>Schritt 3</p> <p>a Reinigen Sie die Druckkopflinse.</p> <p>b Drucken Sie das Dokument.</p> <p>Werden immer noch Geisterbilder auf dem Ausdruck angezeigt?</p>	<p>Wechseln Sie zu Schritt 4.</p>	<p>Das Problem wurde behoben.</p>

Aktion	Ja	Nein
<p>Schritt 4</p> <p>a Prüfen Sie die Testseiten, um zu ermitteln, welche Farbe betroffen ist.</p> <p>b Nehmen Sie die Fotoleitereinheit heraus, und setzen Sie sie wieder ein.</p> <p>Warnung—Mögliche Schäden: Setzen Sie die Fotoleitereinheit nicht länger als eine Minute direktem Licht aus. Wenn es zu lange dem Licht ausgesetzt ist, kann dies zu Problemen mit der Druckqualität führen.</p> <p>Warnung—Mögliche Schäden: Berühren Sie nicht die Fotoleitertrommel. Dies kann Auswirkungen auf die Qualität zukünftiger Aufträge haben.</p> <p>c Drucken Sie das Dokument.</p> <p>Werden immer noch Geisterbilder auf dem Ausdruck angezeigt?</p>	<p>Kontaktieren Sie den Kundendienst.</p>	<p>Das Problem wurde behoben.</p>

Grauer oder farbiger Hintergrund

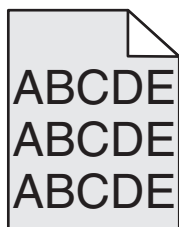

Hinweis: Drucken Sie die Seiten für Druckqualitätstests aus, bevor Sie das Problem beheben. Gehen Sie vom Startbildschirm zu **Einstellungen > Fehlersuche > Seiten für Druckqualitätstests ausdrucken**.

Aktion	Ja	Nein
<p>Schritt 1</p> <p>a Berühren Sie auf dem Startbildschirm die Option Einstellungen > Drucken > Qualität.</p> <p>b Passen Sie den Tonerauftrag an.</p> <p>c Drucken Sie das Dokument.</p> <p>Ist auf den Ausdrucken immer noch ein grauer oder farbiger Hintergrund zu sehen?</p>	<p>Wechseln Sie zu Schritt 2.</p>	<p>Das Problem wurde behoben.</p>
<p>Schritt 2</p> <p>a Berühren Sie auf dem Startbildschirm die Option Einstellungen > Drucken > Qualität > Erweiterte Bildfunktionen > Farbanpassung.</p> <p>b Starten Sie den Vorgang.</p> <p>c Drucken Sie das Dokument.</p> <p>Ist auf den Ausdrucken immer noch ein grauer oder farbiger Hintergrund zu sehen?</p>	<p>Wechseln Sie zu Schritt 3.</p>	<p>Das Problem wurde behoben.</p>

Aktion	Ja	Nein
<p>Schritt 3</p> <p>a Reinigen Sie die Druckkopflinse.</p> <p>b Drucken Sie das Dokument.</p> <p>Ist auf den Ausdrucken immer noch ein grauer oder farbiger Hintergrund zu sehen?</p>	Wechseln Sie zu Schritt 4.	Das Problem wurde behoben.
<p>Schritt 4</p> <p>a Prüfen Sie die Testseiten, um zu ermitteln, welche Farbe betroffen ist.</p> <p>b Entfernen Sie die Fotoleitereinheit und die Tonerkassette, und setzen Sie sie anschließend wieder ein.</p> <p>Warnung—Mögliche Schäden: Setzen Sie die Fotoleitereinheit nicht länger als eine Minute direktem Licht aus. Wenn es zu lange dem Licht ausgesetzt ist, kann dies zu Problemen mit der Druckqualität führen.</p> <p>Warnung—Mögliche Schäden: Berühren Sie nicht die Fotoleitertrommel. Dies kann Auswirkungen auf die Qualität zukünftiger Aufträge haben.</p> <p>c Drucken Sie das Dokument.</p> <p>Ist auf den Ausdrucken immer noch ein grauer oder farbiger Hintergrund zu sehen?</p>	Kontaktieren Sie den Kundendienst .	Das Problem wurde behoben.

Horizontale dunkle Linien

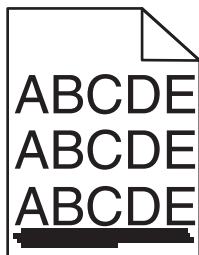

Hinweise:

- Drucken Sie die Seiten für Druckqualitätstests aus, bevor Sie das Problem beheben. Gehen Sie vom Startbildschirm zu **Einstellungen > Fehlersuche > Seiten für Druckqualitätstests ausdrucken**.
- Wenn horizontale dunkle Striche auf Ihren Ausdruck zu sehen sind, lesen Sie das Thema „Sich wiederholende Fehler“.

Aktion	Ja	Nein
<p>Schritt 1</p> <p>a Geben Sie das Papierformat je nach Betriebssystem im Dialogfeld "Druckeinstellungen" oder "Drucken" an.</p> <p>b Drucken Sie das Dokument.</p> <p>Weist der Ausdruck immer noch horizontale dunkle Linien auf?</p>	Wechseln Sie zu Schritt 2.	Das Problem wurde behoben.

Aktion	Ja	Nein
<p>Schritt 2</p> <p>a Geben Sie die Papiersorte und das Papiergewicht je nach Betriebssystem im Dialogfeld "Druckeinstellungen" oder "Drucken" an.</p> <p>Hinweise:</p> <ul style="list-style-type: none"> • Stellen Sie sicher, dass die Einstellungen dem im Fach eingelegten Papier entsprechen. • Sie können die Einstellungen auch auf dem Bedienfeld des Druckers ändern. <p>b Drucken Sie das Dokument.</p> <p>Weist der Ausdruck immer noch horizontale dunkle Linien auf?</p>	Wechseln Sie zu Schritt 3.	Das Problem wurde behoben.
<p>Schritt 3</p> <p>a Legen Sie Papier aus einem neuen Paket ein.</p> <p>Hinweis: Papier kann bei hoher Luftfeuchtigkeit feucht werden. Bewahren Sie Papier in der Originalverpackung auf, bis Sie es verwenden.</p> <p>b Drucken Sie das Dokument.</p> <p>Weist der Ausdruck immer noch horizontale dunkle Linien auf?</p>	Wechseln Sie zu Schritt 4.	Das Problem wurde behoben.
<p>Schritt 4</p> <p>a Prüfen Sie die Testseiten, um zu ermitteln, welche Farbe betroffen ist.</p> <p>b Nehmen Sie die Fotoleitereinheit heraus, und setzen Sie sie wieder ein.</p> <p>Warnung—Mögliche Schäden: Setzen Sie die Fotoleitereinheit nicht länger als eine Minute direktem Licht aus. Wenn es zu lange dem Licht ausgesetzt ist, kann dies zu Problemen mit der Druckqualität führen.</p> <p>Warnung—Mögliche Schäden: Berühren Sie nicht die Fotoleitertrommel. Dies kann Auswirkungen auf die Qualität zukünftiger Aufträge haben.</p> <p>c Drucken Sie das Dokument.</p> <p>Weist der Ausdruck immer noch horizontale dunkle Linien auf?</p>	Wechseln Sie zu Schritt 5.	Das Problem wurde behoben.
<p>Schritt 5</p> <p>a Reinigen Sie die Druckkopflinse.</p> <p>b Drucken Sie das Dokument.</p> <p>Weist der Ausdruck immer noch horizontale dunkle Linien auf?</p>	Wechseln Sie zu Schritt 6.	Das Problem wurde behoben.
<p>Schritt 6</p> <p>a Tauschen Sie die Fotoleitereinheit aus.</p> <p>b Drucken Sie das Dokument.</p> <p>Weist der Ausdruck immer noch horizontale dunkle Linien auf?</p>	Kontaktieren Sie den Kundendienst .	Das Problem wurde behoben.

Horizontale weiße Linien

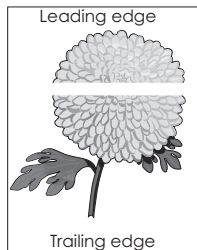

Hinweise:

- Drucken Sie die Seiten für Druckqualitätstests aus, bevor Sie das Problem beheben. Gehen Sie vom Startbildschirm zu **Einstellungen > Fehlersuche > Seiten für Druckqualitätstests ausdrucken**.
- Wenn horizontale dunkle Striche auf Ihren Ausdruck zu sehen sind, lesen Sie das Thema „Sich wiederholende Fehler“.

Aktion	Ja	Nein
<p>Schritt 1</p> <p>a Geben Sie die Papiersorte und das Papiergewicht je nach Betriebssystem im Dialogfeld "Druckeinstellungen" oder "Drucken" an.</p> <p>Hinweise:</p> <ul style="list-style-type: none"> • Stellen Sie sicher, dass die Einstellungen dem im Fach eingelegten Papier entsprechen. • Sie können die Einstellungen auch auf dem Bedienfeld des Druckers ändern. <p>b Drucken Sie das Dokument.</p> <p>Weist der Ausdruck immer noch horizontale weiße Linien auf?</p>	<p>Wechseln Sie zu Schritt 2.</p>	<p>Das Problem wurde behoben.</p>
<p>Schritt 2</p> <p>a Legen Sie die empfohlene Papiersorte in das angegebene Fach oder die angegebene Zuführung ein.</p> <p>b Drucken Sie das Dokument.</p> <p>Weist der Ausdruck immer noch horizontale weiße Linien auf?</p>	<p>Wechseln Sie zu Schritt 3.</p>	<p>Das Problem wurde behoben.</p>

Aktion	Ja	Nein
<p>Schritt 3</p> <p>a Prüfen Sie die Testseiten, um zu ermitteln, welche Farbe betroffen ist.</p> <p>b Nehmen Sie die Fotoleitereinheit heraus, und setzen Sie sie wieder ein.</p> <p>Warnung—Mögliche Schäden: Setzen Sie die Fotoleitereinheit nicht länger als eine Minute direktem Licht aus. Wird es dem Licht zu lange ausgesetzt, kann dies zu Problemen bei der Druckqualität führen.</p> <p>Warnung—Mögliche Schäden: Berühren Sie nicht die Fotoleitertrommel. Dies kann Auswirkungen auf die Qualität zukünftiger Aufträge haben.</p> <p>c Drucken Sie das Dokument.</p> <p>Weist der Ausdruck immer noch horizontale weiße Linien auf?</p>	Wechseln Sie zu Schritt 4.	Das Problem wurde behoben.
<p>Schritt 4</p> <p>a Reinigen Sie die Druckkopflinse.</p> <p>b Drucken Sie das Dokument.</p> <p>Weist der Ausdruck immer noch horizontale weiße Linien auf?</p>	Wechseln Sie zu Schritt 5.	Das Problem wurde behoben.
<p>Schritt 5</p> <p>a Tauschen Sie die Fotoleitereinheit aus.</p> <p>b Drucken Sie das Dokument.</p> <p>Weist der Ausdruck immer noch horizontale weiße Linien auf?</p>	Kontaktieren Sie den Kundendienst .	Das Problem wurde behoben.

Falsche Ränder



Aktion	Ja	Nein
<p>Schritt 1</p> <p>a Schieben Sie die Papierführungen in die für das eingelegte Papier vorgesehene Position.</p> <p>b Drucken Sie das Dokument.</p> <p>Sind die Ränder richtig?</p>	Das Problem wurde behoben.	Wechseln Sie zu Schritt 2.

Aktion	Ja	Nein
<p>Schritt 2</p> <p>a Geben Sie die Papiergröße je nach Betriebssystem im Dialogfeld "Druckeinstellungen" oder "Drucken" an.</p> <p>Hinweise:</p> <ul style="list-style-type: none"> • Stellen Sie sicher, dass die Einstellung dem eingelegten Papier entspricht. • Sie können die Einstellung auch auf dem Bedienfeld des Druckers ändern. <p>b Drucken Sie das Dokument.</p> <p>Sind die Ränder richtig?</p>	Das Problem wurde behoben.	Kontaktieren Sie den Kundendienst .

Gezackte oder ungleichmäßige Zeichen

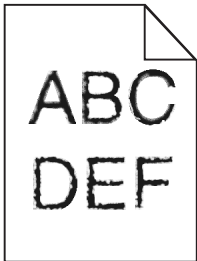

Hinweis: Drucken Sie die Seiten für Druckqualitätstests aus, bevor Sie das Problem beheben. Gehen Sie an der Bedienerkonsole zu **Einstellungen > Fehlersuche > Seiten für Druckqualitätstests ausdrucken**.

Aktion	Ja	Nein
<p>a Überprüfen Sie, ob der Drucker die Schriftarten unterstützt, die auf dem Computer installiert sind.</p> <ol style="list-style-type: none"> 1 Navigieren Sie im Bedienfeld zu: Einstellungen > Berichte > Drucken > Schriftarten drucken 2 Wählen Sie PCL-Schriftarten oder PS-Schriftarten. <p>b Wenn die Schriftart nicht unterstützt wird, installieren Sie eine unterstützte Schriftart. Weitere Informationen erhalten Sie von Ihrem Systemadministrator.</p> <p>c Drucken Sie das Dokument.</p> <p>Enthalten die Ausdrucke immer noch gezackte oder ungleichmäßige Zeichen?</p>	Kontaktieren Sie den Kundendienst .	Das Problem wurde behoben.

Zu heller Druck



Hinweis: Drucken Sie die Seiten für Druckqualitätstests aus, bevor Sie das Problem beheben. Gehen Sie vom Startbildschirm zu **Einstellungen > Fehlersuche > Seiten für Druckqualitätstests ausdrucken**.

Aktion	Ja	Nein
<p>Schritt 1</p> <p>a Wählen Sie auf dem Bedienfeld im Menü "Qualität" Farbe anpassen aus.</p> <p>b Drucken Sie das Dokument.</p> <p>Ist der Ausdruck immer noch zu hell?</p>	Wechseln Sie zu Schritt 2.	Das Problem wurde behoben.
<p>Schritt 2</p> <p>a Erhöhen Sie die Tonerdunkelheit je nach Betriebssystem im Dialogfeld "Druckeinstellungen" oder "Drucken".</p> <p>Hinweis: Sie können die Einstellungen auch auf dem Bedienfeld des Druckers ändern.</p> <p>b Drucken Sie das Dokument.</p> <p>Ist der Ausdruck immer noch zu hell?</p>	Wechseln Sie zu Schritt 3.	Das Problem wurde behoben.
<p>Schritt 3</p> <p>a Geben Sie Papiersorte, -struktur und -gewicht je nach Betriebssystem im Dialogfeld "Druckeinstellungen" oder "Drucken" an.</p> <p>Hinweise:</p> <ul style="list-style-type: none"> • Stellen Sie sicher, dass die Einstellungen dem im Fach eingelegten Papier entsprechen. • Sie können die Einstellungen auch auf dem Bedienfeld des Druckers ändern. <p>b Drucken Sie das Dokument.</p> <p>Ist der Ausdruck immer noch zu hell?</p>	Wechseln Sie zu Schritt 4.	Das Problem wurde behoben.
<p>Schritt 4</p> <p>Überprüfen Sie, ob das Papier eine strukturierte oder raue Oberfläche hat.</p> <p>Drucken Sie auf strukturiertem oder rauem Papier?</p>	Wechseln Sie zu Schritt 5.	Fahren Sie mit Schritt 6 fort.

Aktion	Ja	Nein
<p>Schritt 5</p> <p>a Ändern Sie die Struktur-Einstellungen entsprechend des verwendeten Papiers.</p> <p>b Drucken Sie das Dokument.</p> <p>Ist der Ausdruck immer noch zu hell?</p>	Wechseln Sie zu Schritt 6.	Das Problem wurde behoben.
<p>Schritt 6</p> <p>a Legen Sie Papier aus einem neuen Paket ein.</p> <p>Hinweis: Papier kann bei hoher Luftfeuchtigkeit feucht werden. Bewahren Sie Papier in der Originalverpackung auf, bis Sie es verwenden.</p> <p>b Drucken Sie das Dokument.</p> <p>Ist der Ausdruck immer noch zu hell?</p>	Wechseln Sie zu Schritt 7.	Das Problem wurde behoben.
<p>Schritt 7</p> <p>a Reinigen Sie die Druckkopflinse.</p> <p>b Drucken Sie das Dokument.</p> <p>Ist der Ausdruck immer noch zu hell?</p>	Wechseln Sie zu Schritt 8.	Das Problem wurde behoben.
<p>Schritt 8</p> <p>a Prüfen Sie die Testseiten, um zu ermitteln, welche Farbe betroffen ist.</p> <p>b Tauschen Sie die Fotoleitereinheit aus.</p> <p>c Drucken Sie das Dokument.</p> <p>Ist der Ausdruck immer noch zu hell?</p>	Kontaktieren Sie den Kundendienst .	Das Problem wurde behoben.

Fleckige Drucke und Punkte

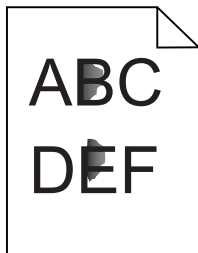

Hinweis: Drucken Sie die Seiten für Druckqualitätstests aus, bevor Sie das Problem beheben. Gehen Sie vom Startbildschirm zu **Einstellungen** > **Fehlersuche** > **Seiten für Druckqualitätstests ausdrucken**.

Aktion	Ja	Nein
<p>Schritt 1 Überprüfen Sie den Drucker auf ausgelaufene Toner-Verunreinigungen.</p> <p>Ist der Drucker frei von ausgelaufenem Toner?</p>	Wechseln Sie zu Schritt 2.	Kontaktieren Sie den Kundendienst .
<p>Schritt 2</p> <p>a Drücken Sie auf dem Startbildschirm auf die Option Einstellungen > Gerät > Voreinstellungen.</p> <p>b Überprüfen Sie, ob die ausgewählten Einstellungen für Papiersorte und -format dem im Fach eingelegten Papier entsprechen:</p> <p>Stimmen die Einstellungen überein?</p>	Fahren Sie mit Schritt 4 fort.	Wechseln Sie zu Schritt 3.
<p>Schritt 3</p> <p>a Ändern Sie Papierformat und -sorte im Papier-Menü oder passen Sie die Größeneinstellungen im Fach an.</p> <p>b Drucken Sie ein Dokument.</p> <p>Ist der Ausdruck immer noch fleckig?</p>	Wechseln Sie zu Schritt 4.	Das Problem wurde behoben.
<p>Schritt 4</p> <p>a Tauschen Sie das strukturierte oder raue Papier im Fach durch Normalpapier aus.</p> <p>b Drucken Sie ein Dokument.</p> <p>Ist der Ausdruck immer noch fleckig?</p>	Wechseln Sie zu Schritt 5.	Das Problem wurde behoben.
<p>Schritt 5</p> <p>a Reinigen Sie die Druckkopflinse.</p> <p>b Drucken Sie das Dokument.</p> <p>Ist der Ausdruck immer noch fleckig?</p>	Wechseln Sie zu Schritt 6.	Das Problem wurde behoben.
<p>Schritt 6</p> <p>a Prüfen Sie die Testseiten, um zu ermitteln, welche Farbe betroffen ist.</p> <p>b Tauschen Sie die Fotoleitereinheit aus.</p> <p>c Drucken Sie das Dokument.</p> <p>Ist der Ausdruck immer noch fleckig?</p>	Kontaktieren Sie den Kundendienst .	Das Problem wurde behoben.

Schiefer oder verzerrter Ausdruck

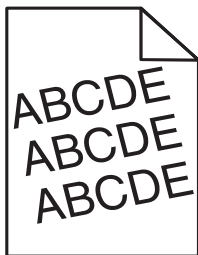

Hinweis: Drucken Sie die Seiten für Druckqualitätstests aus, bevor Sie das Problem beheben. Gehen Sie an der Bedieneinheit zu **Einstellungen > Fehlersuche > Seiten für Druckqualitätstests ausdrucken**.

Aktion	Ja	Nein
<p>Schritt 1</p> <p>a Bringen Sie die Papierführungen im Fach für das eingelegte Papier in die richtige Position.</p> <p>b Drucken Sie das Dokument.</p> <p>Ist der Ausdruck immer noch schief oder verzerrt?</p>	Wechseln Sie zu Schritt 2.	Das Problem wurde behoben.
<p>Schritt 2</p> <p>a Legen Sie Papier aus einem neuen Paket ein.</p> <p>Hinweis: Papier kann bei hoher Luftfeuchtigkeit feucht werden. Bewahren Sie Papier in der Originalverpackung auf, bis Sie es verwenden.</p> <p>b Drucken Sie das Dokument.</p> <p>Ist der Ausdruck immer noch schief oder verzerrt?</p>	Wechseln Sie zu Schritt 3.	Das Problem wurde behoben.
<p>Schritt 3</p> <p>a Überprüfen Sie, ob Sie ein unterstütztes Papier verwenden.</p> <p>b Drucken Sie das Dokument.</p> <p>Ist der Ausdruck immer noch schief oder verzerrt?</p>	Kontaktieren Sie den Kundendienst .	Das Problem wurde behoben.

Sich wiederholende Fehler

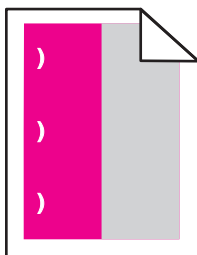

Hinweis: Drucken Sie die Seiten für Druckqualitätstests aus, bevor Sie das Problem beheben. Gehen Sie vom Startbildschirm zu **Einstellungen > Fehlersuche > Seiten für Druckqualitätstests ausdrucken**.

Aktion	Ja	Nein
<p>Schritt 1 Prüfen Sie die Testseiten, um zu ermitteln, welche Farbe betroffen ist.</p> <p>Ist nur einer Farbe betroffen?</p>	Wechseln Sie zu Schritt 2.	Fahren Sie mit Schritt 3 fort.
<p>Schritt 2</p> <p>a Messen Sie mit <i>Seiten für Druckqualitätstests ausdrucken</i> den Abstand zwischen den Wiederholungsfehlern bei den betreffenden Farbseiten.</p> <p>b Tauschen Sie das Verbrauchsmaterial aus, das der Messung auf den betreffenden Farbseiten entspricht.</p> <p>Fotoleitereinheit</p> <ul style="list-style-type: none"> • 96 MM (3,78 Zoll) • 38 mm (1,50 Zoll) <p>Entwicklereinheit 32 MM (1,26 Zoll)</p> <p>c Drucken Sie die Testseiten zur Druckqualität.</p> <p>Treten die Fehler immer noch auf?</p>	Messen Sie den Abstand, und kontaktieren Sie dann den Kundendienst oder den zuständigen Kundendienstmitarbeiter.	Das Problem wurde behoben.
<p>Schritt 3</p> <p>a Messen Sie mit <i>Seiten für Druckqualitätstests ausdrucken</i> den Abstand zwischen den Fehlern bei den betreffenden Farbseiten.</p> <p>b Tauschen Sie das Verbrauchsmaterial aus, das der Messung auf den betreffenden Farbseiten entspricht.</p> <p>Auftragswalze 63 mm (2,48 Zoll)</p> <p>Übertragungsband 76 MM (2,99 Zoll)</p> <p>Fixierstation</p> <ul style="list-style-type: none"> • 98 MM (3,86 Zoll) • 124 mm (4,88 Zoll) • 158 MM (6,22 Zoll) <p>c Drucken Sie die Testseiten zur Druckqualität.</p> <p>Treten die Fehler immer noch auf?</p>	Messen Sie den Abstand, und kontaktieren Sie dann den Kundendienst oder den zuständigen Kundendienstmitarbeiter.	Das Problem wurde behoben.

Vollflächige Farb- oder schwarze Bilder



Hinweis: Drucken Sie die Seiten für Druckqualitätstests aus, bevor Sie das Problem beheben. Gehen Sie vom Startbildschirm zu **Einstellungen > Fehlersuche > Seiten für Druckqualitätstests ausdrucken**.

Aktion	Ja	Nein
<p>Schritt 1</p> <p>a Prüfen Sie die Testseiten, um zu ermitteln, welche Farbe betroffen ist.</p> <p>b Nehmen Sie die Fotoleitereinheit heraus, und setzen Sie sie wieder ein.</p> <p>Warnung—Mögliche Schäden: Setzen Sie die Fotoleitereinheit nicht länger als eine Minute direktem Licht aus. Wenn es zu lange dem Licht ausgesetzt ist, kann dies zu Problemen mit der Druckqualität führen.</p> <p>Warnung—Mögliche Schäden: Berühren Sie nicht die Fotoleitertrommel. Dies kann Auswirkungen auf die Qualität zukünftiger Aufträge haben.</p> <p>c Drucken Sie das Dokument.</p> <p>Gibt der Drucker immer noch vollflächige Farb- oder schwarze Bilder aus?</p>	<p>Wechseln Sie zu Schritt 2.</p>	<p>Das Problem wurde behoben.</p>
<p>Schritt 2</p> <p>a Reinigen Sie die Druckkopflinse.</p> <p>b Drucken Sie das Dokument.</p> <p>Gibt der Drucker immer noch vollflächige Farb- oder schwarze Bilder aus?</p>	<p>Wechseln Sie zu Schritt 3.</p>	<p>Das Problem wurde behoben.</p>
<p>Schritt 3</p> <p>a Prüfen Sie die Testseiten, um zu ermitteln, welche Farbe betroffen ist.</p> <p>b Tauschen Sie die Fotoleitereinheit aus.</p> <p>c Drucken Sie das Dokument.</p> <p>Gibt der Drucker immer noch vollflächige Farb- oder schwarze Bilder aus?</p>	<p>Kontaktieren Sie den Kundendienst.</p>	<p>Das Problem wurde behoben.</p>

Abgeschnittene Texte oder Bilder

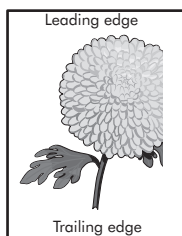
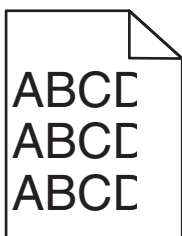

Hinweis: Drucken Sie die Seiten für Druckqualitätstests aus, bevor Sie das Problem beheben. Gehen Sie vom Startbildschirm zu **Einstellungen > Fehlersuche > Seiten für Druckqualitätstests ausdrucken**.

Aktion	Ja	Nein
<p>Schritt 1</p> <p>a Bringen Sie die Papierführungen im Fach für das eingelegte Papier in die richtige Position.</p> <p>b Drucken Sie das Dokument.</p> <p>Ist die Seite oder das Bild noch immer abgeschnitten?</p>	Wechseln Sie zu Schritt 2.	Das Problem wurde behoben.
<p>Schritt 2</p> <p>a Geben Sie die Papiergröße je nach Betriebssystem im Dialogfeld "Druckeinstellungen" oder "Drucken" an.</p> <p>Hinweise:</p> <ul style="list-style-type: none"> • Stellen Sie sicher, dass die Einstellungen dem im Fach eingelegten Papier entsprechen. • Sie können die Einstellungen auch auf dem Bedienfeld des Druckers ändern. <p>b Drucken Sie das Dokument.</p> <p>Ist die Seite oder das Bild noch immer abgeschnitten?</p>	Wechseln Sie zu Schritt 3.	Das Problem wurde behoben.
<p>Schritt 3</p> <p>a Reinigen Sie die Druckkopflinse.</p> <p>b Drucken Sie das Dokument.</p> <p>Ist die Seite oder das Bild noch immer abgeschnitten?</p>	Wechseln Sie zu Schritt 4.	Das Problem wurde behoben.
<p>Schritt 4</p> <p>a Prüfen Sie die Testseiten, um zu ermitteln, welche Farbe betroffen ist.</p> <p>b Nehmen Sie die Fotoleitereinheit heraus, und setzen Sie sie wieder ein.</p> <p>Warnung—Mögliche Schäden: Setzen Sie die Fotoleitereinheit nicht länger als eine Minute direktem Licht aus. Wenn es zu lange dem Licht ausgesetzt ist, kann dies zu Problemen mit der Druckqualität führen.</p> <p>Warnung—Mögliche Schäden: Berühren Sie nicht die Fotoleitertrommel. Dies kann Auswirkungen auf die Qualität zukünftiger Aufträge haben.</p> <p>c Drucken Sie das Dokument.</p> <p>Ist die Seite oder das Bild noch immer abgeschnitten?</p>	Kontaktieren Sie den Kundendienst .	Das Problem wurde behoben.

Toner lässt sich leicht abwischen

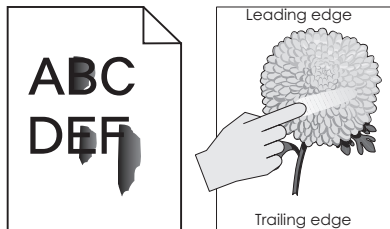

Hinweis: Drucken Sie die Seiten für Druckqualitätstests aus, bevor Sie das Problem beheben. Gehen Sie vom Startbildschirm zu **Einstellungen > Fehlersuche > Seiten für Druckqualitätstests ausdrucken**.

Aktion	Ja	Nein
<p>Schritt 1</p> <p>a Nehmen Sie die Fotoleitereinheit heraus, und setzen Sie sie wieder ein.</p> <p>Warnung—Mögliche Schäden: Setzen Sie die Fotoleitereinheit nicht länger als eine Minute direktem Licht aus. Wenn es zu lange dem Licht ausgesetzt ist, kann dies zu Problemen mit der Druckqualität führen.</p> <p>Warnung—Mögliche Schäden: Berühren Sie nicht die Fotoleitertrommel. Dies kann Auswirkungen auf die Qualität zukünftiger Aufträge haben.</p> <p>b Drucken Sie das Dokument.</p> <p>Reibt sich der Toner leicht ab?</p>	<p>Wechseln Sie zu Schritt 2.</p>	<p>Das Problem wurde behoben.</p>
<p>Schritt 2</p> <p>a Geben Sie Papiersorte, -struktur und -gewicht je nach Betriebssystem im Dialogfeld "Druckeinstellungen" oder "Drucken" an.</p> <p>Hinweise:</p> <ul style="list-style-type: none"> • Stellen Sie sicher, dass die Einstellungen dem im Fach eingelegten Papier entsprechen. • Sie können die Einstellungen auch auf dem Bedienfeld des Druckers ändern. <p>b Drucken Sie das Dokument.</p> <p>Reibt sich der Toner leicht ab?</p>	<p>Kontaktieren Sie den Kundendienst.</p>	<p>Das Problem wurde behoben.</p>

Ungleichmäßiger Deckungsgrad

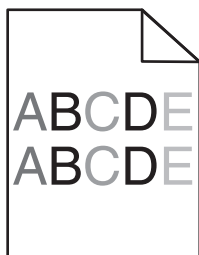

Hinweis: Drucken Sie die Seiten für Druckqualitätstests aus, bevor Sie das Problem beheben. Gehen Sie vom Startbildschirm zu **Einstellungen > Fehlersuche > Seiten für Druckqualitätstests ausdrucken**.

Aktion	Ja	Nein
<p>Schritt 1</p> <p>a Reinigen Sie die Druckkopflinse.</p> <p>b Drucken Sie das Dokument.</p> <p>Ist der Deckungsgrad ungleichmäßig?</p>	<p>Wechseln Sie zu Schritt 2.</p>	<p>Das Problem wurde behoben.</p>
<p>Schritt 2</p> <p>a Prüfen Sie die Testseiten, um zu ermitteln, welche Farbe betroffen ist.</p> <p>b Tauschen Sie die Fotoleitereinheit aus.</p> <p>c Drucken Sie das Dokument.</p> <p>Ist der Deckungsgrad ungleichmäßig?</p>	<p>Kontaktieren Sie den Kundendienst.</p>	<p>Das Problem wurde behoben.</p>

Vertikale dunkle Linien oder Steifen

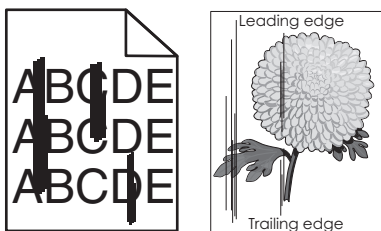

Hinweis: Drucken Sie die Seiten für Druckqualitätstests aus, bevor Sie das Problem beheben. Gehen Sie vom Startbildschirm zu **Einstellungen > Fehlersuche > Seiten für Druckqualitätstests ausdrucken**.

Aktion	Ja	Nein
<p>Schritt 1</p> <p>a Geben Sie Papiersorte, -struktur und -gewicht je nach Betriebssystem im Dialogfeld "Druckeinstellungen" oder "Drucken" an.</p> <p>Hinweise:</p> <ul style="list-style-type: none"> • Stellen Sie sicher, dass die Einstellungen dem im Fach eingelegten Papier entsprechen. • Sie können die Einstellungen auch auf dem Bedienfeld des Druckers ändern. <p>b Drucken Sie das Dokument.</p> <p>Weist der Ausdruck immer noch vertikale dunkle Linien oder Streifen auf?</p>	<p>Wechseln Sie zu Schritt 2.</p>	<p>Das Problem wurde behoben.</p>

Aktion	Ja	Nein
<p>Schritt 2</p> <p>a Legen Sie Papier aus einem neuen Paket ein. Hinweis: Papier kann bei hoher Luftfeuchtigkeit feucht werden. Bewahren Sie Papier in der Originalverpackung auf, bis Sie es verwenden.</p> <p>b Drucken Sie das Dokument.</p> <p>Weist der Ausdruck immer noch vertikale dunkle Linien oder Streifen auf?</p>	Wechseln Sie zu Schritt 3.	Das Problem wurde behoben.
<p>Schritt 3</p> <p>a Prüfen Sie die Testseiten, um zu ermitteln, welche Farbe betroffen ist.</p> <p>b Nehmen Sie die Fotoleitereinheit heraus, und setzen Sie sie wieder ein. Warnung—Mögliche Schäden: Setzen Sie die Fotoleitereinheit nicht länger als eine Minute direktem Licht aus. Wird es dem Licht zu lange ausgesetzt, kann dies zu Problemen bei der Druckqualität führen. Warnung—Mögliche Schäden: Berühren Sie nicht die Fotoleitertrommel. Dies kann Auswirkungen auf die Qualität zukünftiger Aufträge haben.</p> <p>c Drucken Sie das Dokument.</p> <p>Weist der Ausdruck immer noch vertikale dunkle Linien oder Streifen auf?</p>	Wechseln Sie zu Schritt 4.	Das Problem wurde behoben.
<p>Schritt 4</p> <p>a Reinigen Sie die Druckkopflinse.</p> <p>b Drucken Sie das Dokument.</p> <p>Weist der Ausdruck immer noch vertikale dunkle Linien oder Streifen auf?</p>	Wechseln Sie zu Schritt 5.	Das Problem wurde behoben.
<p>Schritt 5</p> <p>a Prüfen Sie die Testseiten, um zu ermitteln, welche Farbe betroffen ist.</p> <p>b Tauschen Sie die Fotoleitereinheit aus.</p> <p>c Drucken Sie das Dokument.</p> <p>Weist der Ausdruck immer noch vertikale dunkle Linien oder Streifen auf?</p>	Kontaktieren Sie den Kundendienst .	Das Problem wurde behoben.

Vertikale weiße Linien

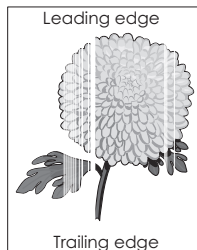

Hinweis: Drucken Sie die Seiten für Druckqualitätstests aus, bevor Sie das Problem beheben. Gehen Sie vom Startbildschirm zu **Einstellungen > Fehlersuche > Seiten für Druckqualitätstests ausdrucken**.

Aktion	Ja	Nein
<p>Schritt 1</p> <p>a Geben Sie die Papiersorte und das Papiergewicht je nach Betriebssystem im Dialogfeld "Druckeinstellungen" oder "Drucken" an.</p> <p>Hinweise:</p> <ul style="list-style-type: none"> • Stellen Sie sicher, dass die Einstellungen dem im Fach eingelegten Papier entsprechen. • Sie können die Einstellungen auch auf dem Bedienfeld des Druckers ändern. <p>b Drucken Sie das Dokument.</p> <p>Weist der Ausdruck immer noch vertikale weiße Linien auf?</p>	<p>Wechseln Sie zu Schritt 2.</p>	<p>Das Problem wurde behoben.</p>
<p>Schritt 2</p> <p>Überprüfen Sie, ob Sie die empfohlene Papiersorte verwenden.</p> <p>a Legen Sie die empfohlene Papiersorte in das angegebene Fach oder die angegebene Zuführung ein.</p> <p>b Drucken Sie das Dokument.</p> <p>Weist der Ausdruck immer noch vertikale weiße Linien auf?</p>	<p>Wechseln Sie zu Schritt 3.</p>	<p>Das Problem wurde behoben.</p>
<p>Schritt 3</p> <p>a Prüfen Sie die Testseiten, um zu ermitteln, welche Farbe betroffen ist.</p> <p>b Nehmen Sie die Fotoleitereinheit heraus, und setzen Sie sie wieder ein.</p> <p>Warnung—Mögliche Schäden: Setzen Sie die Fotoleitereinheit nicht länger als eine Minute direktem Licht aus. Wenn es zu lange dem Licht ausgesetzt ist, kann dies zu Problemen mit der Druckqualität führen.</p> <p>Warnung—Mögliche Schäden: Berühren Sie nicht die Fotoleitertrommel. Dies kann Auswirkungen auf die Qualität zukünftiger Aufträge haben.</p> <p>c Drucken Sie das Dokument.</p> <p>Weist der Ausdruck immer noch vertikale weiße Linien auf?</p>	<p>Wechseln Sie zu Schritt 4.</p>	<p>Das Problem wurde behoben.</p>

Aktion	Ja	Nein
<p>Schritt 4</p> <p>a Reinigen Sie die Druckkopflinse. b Drucken Sie das Dokument.</p> <p>Weist der Ausdruck immer noch vertikale weiße Linien auf?</p>	Wechseln Sie zu Schritt 5.	Das Problem wurde behoben.
<p>Schritt 5</p> <p>a Prüfen Sie die Testseiten, um zu ermitteln, welche Farbe betroffen ist. b Tauschen Sie die Fotoleitereinheit aus. c Drucken Sie das Dokument.</p> <p>Weist der Ausdruck immer noch vertikale weiße Linien auf?</p>	Kontaktieren Sie den Kundendienst .	Das Problem wurde behoben.

Der Drucker reagiert nicht

Aktion	Ja	Nein
<p>Schritt 1</p> <p>Schließen Sie das Netzteil an der Steckdose an.</p> <p> VORSICHT – MÖGLICHE VERLETZUNGSGEFAHR Um Feuer- und Stromschlaggefahr zu vermeiden, schließen Sie das Netzkabel direkt an eine ordnungsgemäß geerdete Steckdose an, die sich in der Nähe des Geräts befindet und leicht zugänglich ist.</p> <p>Reagiert der Drucker?</p>	Das Problem wurde behoben.	Wechseln Sie zu Schritt 2.
<p>Schritt 2</p> <p>Überprüfen Sie, ob die Stromversorgung durch einen Schutzschalter oder einen anderen Schalter unterbrochen ist.</p> <p>Ist die Stromversorgung durch einen Schutzschalter oder einen anderen Schalter unterbrochen?</p>	Schalten Sie den Netzschalter ein oder setzen Sie den Schutzschalter zurück.	Wechseln Sie zu Schritt 3.
<p>Schritt 3</p> <p>Überprüfen Sie, ob der Drucker an ist.</p> <p>Ist der Drucker eingeschaltet?</p>	Wechseln Sie zu Schritt 4.	Schalten Sie den Drucker ein.
<p>Schritt 4</p> <p>Überprüfen Sie, ob der Drucker im Ruhe- oder Energiesparmodus ist.</p> <p>Ist der Drucker im Ruhe- oder Energiesparmodus?</p>	Drücken Sie die Netztaaste, um den Drucker wieder einzuschalten.	Wechseln Sie zu Schritt 5.

Aktion	Ja	Nein
<p>Schritt 5</p> <p>Überprüfen Sie, ob die Kabel, die den Drucker und Computer verbinden, in die richtigen Anschlüsse eingesteckt sind.</p> <p>Sind die Kabel in die richtigen Anschlüsse eingesteckt?</p>	Wechseln Sie zu Schritt 6.	<p>Stellen Sie sicher, dass Folgendes verbunden ist:</p> <ul style="list-style-type: none"> • Das USB-Kabel mit dem USB-Anschluss am Drucker • Das Ethernet-Kabel mit dem Ethernet-Anschluss am Drucker
<p>Schritt 6</p> <p>Schalten Sie den Drucker aus, installieren Sie die Hardware-Optionen neu, und schalten Sie den Drucker anschließend wieder ein.</p> <p>Weitere Informationen finden Sie in dem im Lieferumfang der Option enthaltenen Installationshandbuch.</p> <p>Reagiert der Drucker?</p>	Das Problem wurde behoben.	Wechseln Sie zu Schritt 7.
<p>Schritt 7</p> <p>Installieren Sie den richtigen Druckertreiber.</p> <p>Reagiert der Drucker?</p>	Das Problem wurde behoben.	Wechseln Sie zu Schritt 8.
<p>Schritt 8</p> <p>Schalten Sie den Drucker aus, warten Sie etwa 10 Sekunden, und schalten Sie ihn wieder ein.</p> <p>Reagiert der Drucker?</p>	Das Problem wurde behoben.	Kontaktieren Sie den Kundendienst .

Auftrag wird aus dem falschen Fach oder auf falschem Papier gedruckt

Aktion	Ja	Nein
<p>Schritt 1</p> <p>a Überprüfen Sie, dass Sie das richtige Papier verwenden.</p> <p>b Drucken Sie das Dokument.</p> <p>Wird das Dokument auf dem richtigen Papier gedruckt?</p>	Wechseln Sie zu Schritt 2.	Legen Sie das richtige Papierformat und die richtige Papiersorte ein.

Aktion	Ja	Nein
<p>Schritt 2</p> <p>a Geben Sie Papierformat und Papiersorte je nach Betriebssystem im Dialogfeld "Druckeinstellungen" oder "Drucken" an.</p> <p>Hinweise:</p> <ul style="list-style-type: none"> • Stellen Sie sicher, dass die Einstellungen dem im Fach eingelegten Papier entsprechen. • Sie können die Einstellungen auch auf dem Bedienfeld des Druckers ändern. <p>b Drucken Sie das Dokument.</p> <p>Wurde das ausgedruckte Dokument über das richtige Fach oder auf dem richtigen Papier gedruckt?</p>	Das Problem wurde behoben.	Wechseln Sie zu Schritt 3.
<p>Schritt 3</p> <p>a Prüfen Sie, ob die Fächer nicht verbunden sind. Weitere Informationen finden Sie unter "Verbinden von Fächern" auf Seite 33.</p> <p>b Drucken Sie das Dokument.</p> <p>Wird das Dokument über die richtige Zuführung gedruckt?</p>	Das Problem wurde behoben.	Kontaktieren Sie den Kundendienst .

Probleme mit der Farbqualität

Anpassen des Tonerauftrags

- 1 Berühren Sie auf dem Startbildschirm die Option **Einstellungen > Drucken > Qualität**.
- 2 Passen Sie den Tonerauftrag an.
- 3 Wenden Sie die Änderungen an.

Ändern der Farben im Ausdruck

- 1 Berühren Sie im Startbildschirm die Option **Einstellungen > Druck > Qualität > Erweiterte Bildfunktionen > Farbanpassung > Manuell**.
- 2 Wählen Sie aus dem Menü "Erweiterte Bildfunktionen" die Option **Farbanpassung Inhalt** aus.
- 3 Wählen Sie die entsprechenden Farbumwandlungseinstellung.

Objekttyp	Farbumwandlungstabellen
RGB-Bild RGB-Text RGB-Grafiken	<ul style="list-style-type: none"> • Leuchtend: Generiert leuchtendere, gesättigtere Farben und kann auf alle eingehenden Farbformate angewendet werden. • sRGB Bildschirm: Erzeugt ein Ergebnis ähnlich den Farben eines Computerbildschirms. Die Verwendung des schwarzen Toners ist für das Drucken von Fotos optimiert. • Anz. - Echtes Schwarz: Erzeugt ein Ergebnis ähnlich den Farben eines Computerbildschirms. Diese Einstellung verwendet ausschließlich schwarzen Toner, um alle möglichen neutralen Graustufen zu erzeugen. • sRGB Leuchtend: Erhöht die Farbsättigung für die sRGB Bildschirm-Farbanpassung. Die Verwendung des schwarzen Toners ist für den Druck von Unternehmensgrafiken optimiert. • Aus
CMYK-Bild CMYK-Text CMYK-Grafiken	<ul style="list-style-type: none"> • US-CMYK: Verwendet eine Farbanpassung, die Ergebnisse ähnlich der SWOP-Farbausgabe (Specifications for Web Offset Publishing) erzielt. • Euro-CMYK: Verwendet eine Farbanpassung, die Ergebnisse ähnlich der EuroScale-Farbausgabe erzeugt. • Leuchtend CMYK — Erhöht die Farbsättigung für die US-CMYK-Farbumwandlungstabelle. • Aus

Häufig gestellte Fragen (FAQ) zum Farbdruck

Was ist die RGB-Farbdarstellung?

Die RGB-Farbdarstellung ist eine Methode, bei der Farben anhand der Intensität von rotem, grünem und blauem Licht beschrieben werden, das zur Erzeugung einer bestimmten Farbe verwendet wird. Rotes, grünes und blaues Licht kann in unterschiedlicher Intensität überlagert werden, um ein breites Spektrum an Farben zu erzeugen, die in der Natur vorkommen. Computerbildschirme, Scanner und Digitalkameras nutzen diese Methode zum Anzeigen von Farben.

Was ist die CMYK-Farbdarstellung?

Die CMYK-Farbdarstellung ist eine Methode, bei der Farben anhand des Anteils an Cyan, Magenta, Gelb und Schwarz beschrieben werden, der zur Wiedergabe einer bestimmten Farbe verwendet wird. Tinten oder Toner in Cyan, Magenta, Gelb und Schwarz können in unterschiedlichen Mengen gedruckt werden, um ein breites Spektrum an Farben darzustellen, die in der Natur vorkommen. Druckmaschinen, Tintenstrahldrucker sowie Farblaserdrucker erzeugen auf diese Weise Farben.

Wie werden die Farben in einem zu druckenden Dokument angegeben?

Softwareprogramme werden verwendet, um die Dokumentfarbe über RGB- bzw. CMYK-Farbkombinationen anzugeben und sie zu verändern. Weitere Informationen finden Sie in der Hilfe des Softwareprogramms.

Woher weiß der Drucker, welche Farbe er drucken soll?

Wenn Sie ein Dokument drucken, werden Informationen zum Typ und zur Farbe der einzelnen Objekte an den Drucker gesendet und durch Farbumwandlungstabellen geleitet. Die Farbe wird dann in die entsprechende Menge von Cyan-, Magenta-, Gelb- und Schwarz-Toner umgesetzt, die zur Erzeugung der gewünschten Farbe notwendig ist. Die jeweilige Anwendung der Farbumwandlungstabellen wird von den Objektinformationen bestimmt. So kann beispielsweise eine bestimmte Farbumwandlungstabelle auf Texte angewendet werden, während eine andere Farbumwandlungstabelle auf Fotos angewendet wird.

Was versteht man unter der manuellen Farbanpassung?

Ist die manuelle Farbanpassung aktiviert, verwendet der Drucker die benutzerdefinierten Farbumwandlungstabellen zur Objektverarbeitung. Manuelle Farbkorrektureinstellungen hängen von dem zu druckenden Objekttyp (Text, Grafiken oder Bilder) ab. Sie sind auch je nach der Farbspezifikation des Objekts im Softwareprogramm (RGB- oder CMYK-Kombinationen) spezifisch. Wie man eine andere Farbumwandlungstabelle manuell anwendet, finden Sie unter ["Ändern der Farben im Ausdruck" auf Seite 134](#).

Wenn im Softwareprogramm Farben nicht mit RGB- bzw. CMYK-Kombinationen angegeben werden, ist die Aktivierung der manuellen Farbanpassung nicht empfehlenswert. Sie ist auch dann nicht zu empfehlen, wenn die Farbanpassung durch das Softwareprogramm bzw. das Betriebssystem gesteuert wird. Bei den meisten Dokumenten wird die bevorzugte Farbe erzeugt, wenn die "Automatische Farbanpassung" ausgewählt ist.

Wie erhalte ich eine bestimmte Farbe (z. B. eine Farbe in einem Unternehmens-Logo)?

Über das Druckermenü "Qualität" kann aus neun verschiedenen Farbmustervorlagen ausgewählt werden. Diese Vorlagen sind ebenfalls über die Farbmusterseite des Embedded Web Servers zugänglich. Die Auswahl einer Vorlage erzeugt mehrseitige Ausdrucke, die aus hunderten von Farbfeldern bestehen. Jedes Feld enthält eine CMYK- bzw. RGB-Kombination, je nach ausgewählter Tabelle. Die Farbe der einzelnen Felder wird durch das Durchleiten der auf dem Feld angegebenen CMYK- bzw. RGB-Kombination durch die ausgewählte Farbumwandlungstabelle erzeugt.

Sie können auf den Farbmustervorlagen das Feld identifizieren, dessen Farbe der gewünschten Farbe am ehesten entspricht. Die auf dem Feld angegebene Farbkombination kann dann zum Ändern der Objektfarbe in einem Softwareprogramm verwendet werden. Weitere Informationen finden Sie in der Hilfe des Softwareprogramms. Unter Umständen ist eine manuelle Farbanpassung zur Verwendung der ausgewählten Farbumwandlungstabelle für bestimmte Objekte erforderlich.

Die Auswahl der Farbmustervorlage für ein bestimmtes Farbübereinstimmungsproblem hängt von folgenden Faktoren ab:

- der verwendeten Einstellung für die Farbanpassung ("Auto", "Aus" oder "Manuell")
- dem zu druckenden Objekttyp (Text, Grafiken oder Bilder)
- der Farbspezifikation des Objekts im Softwareprogramm (RGB- oder CMYK-Kombinationen)

Wenn im Softwareprogramm Farben nicht mit RGB- bzw. CMYK-Kombinationen angegeben werden, ist die Aktivierung der manuellen Farbanpassung nicht empfehlenswert. Einige Softwareprogramme passen die im Softwareprogramm angegebenen RGB- bzw. CMYK-Kombinationen mittels Farbverwaltung an. In diesen Fällen entspricht die gedruckte Farbe unter Umständen nicht exakt der Farbe auf den Farbmusterseiten.

Ausdruck erscheint verfärbt

Aktion	Nein	Ja
Farbabweichung anpassen a Berühren Sie auf dem Startbildschirm die Option Einstellungen > Drucken > Qualität > Erweiterte Bildfunktionen > Farbanpassung . b Passen Sie die Einstellung an. c Senden Sie den Druckauftrag erneut. Erscheint der Ausdruck weiterhin verfärbt?	Das Problem wurde behoben.	Kontaktieren Sie den Kundendienst .

Kontaktaufnahme mit dem Kundendienst

Bevor Sie Kontakt mit dem Kundendienst aufnehmen, vergewissern Sie sich, dass Sie die folgenden Informationen vorliegen haben:

- Druckerproblem
- Fehlermeldung
- Druckermodell und Seriennummer

Gehen Sie zu <http://support.lexmark.com> für Support per E-Mail oder Chat, oder suchen Sie in der Bibliothek mit Handbüchern, Support-Dokumentation, Treibern und weiteren Downloads nach einer Lösung.

Ein technischer Kundendienst über Telefon ist ebenfalls verfügbar. In den U.S.A. oder Kanada erreichen Sie den Kundendienst unter der Telefonnummer 1-800-539-6275. In anderen Ländern oder Regionen gehen Sie zu <http://support.lexmark.com>.

Aktualisieren und Migrieren

Hardware

Verfügbare interne Optionen

- Speicherkarte
 - DDR3 DIMM
 - Flash-Speicher
 - Schriften
 - Anwendungskarten
 - Formate und Barcode
 - VORSCHREIBEN
 - IPDS
- Lexmark™ Internal Solutions Port (ISP)
 - MarkNet N8370 mit WLAN-Option
 - IEEE 1284-B parallele Schnittstellenkarte
 - RS-232C serielle Schnittstellenkarte

Installieren einer Speicherkarte

⚠ VORSICHT – STROMSCHLAGGEFAHR: Wenn Sie nach der Einrichtung des Druckers auf die Steuerungsplatine zugreifen oder optionale Hardware oder Speichermedien installieren möchten, schalten Sie zunächst den Drucker aus, und ziehen Sie das Netzkabel aus der Steckdose, um das Risiko eines elektrischen Schlags zu vermeiden. Wenn andere Geräte an den Drucker angeschlossen sind, schalten Sie diese auch aus und ziehen Sie alle Kabel vom Drucker ab.

- 1 Schalten Sie den Drucker aus.

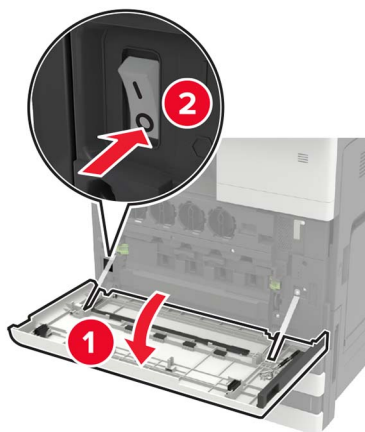

- 2 Ziehen Sie das Netzkabel aus der Steckdose.

- 3** Entfernen Sie mit dem Schraubendreher in Klappe A die Anschlussabdeckung von der Rückseite des Druckers.

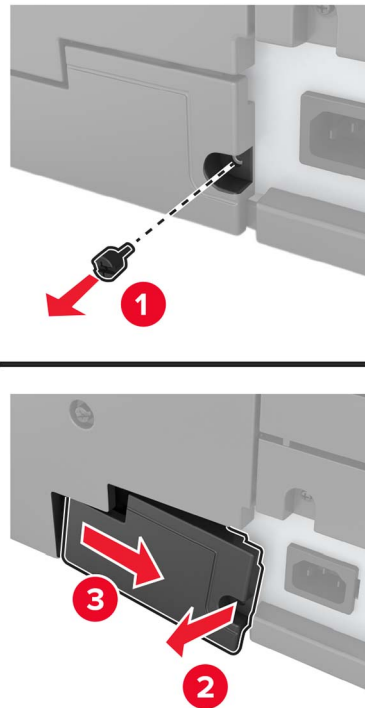

- 4** Entfernen Sie die Controller-Platinenabdeckung.

Warnung—Mögliche Schäden: Die elektrischen Komponenten der Controller-Platine können leicht durch statische Entladung beschädigt werden. Berühren Sie einen Metallgegenstand am Drucker, bevor Sie Komponenten oder Anschlüsse auf der Controller-Platine berühren.

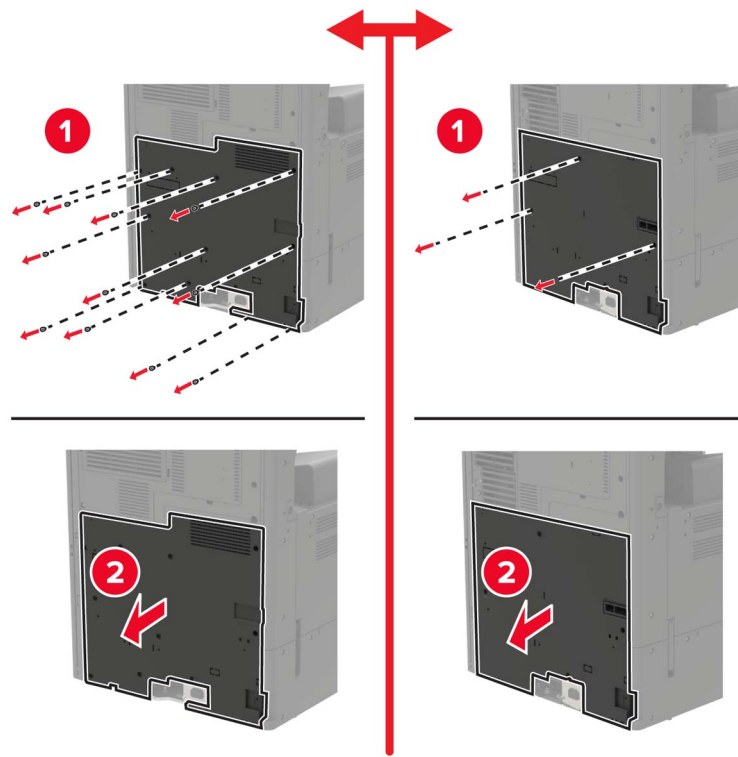

5 Entfernen Sie die Controller-Platinenabdeckung.

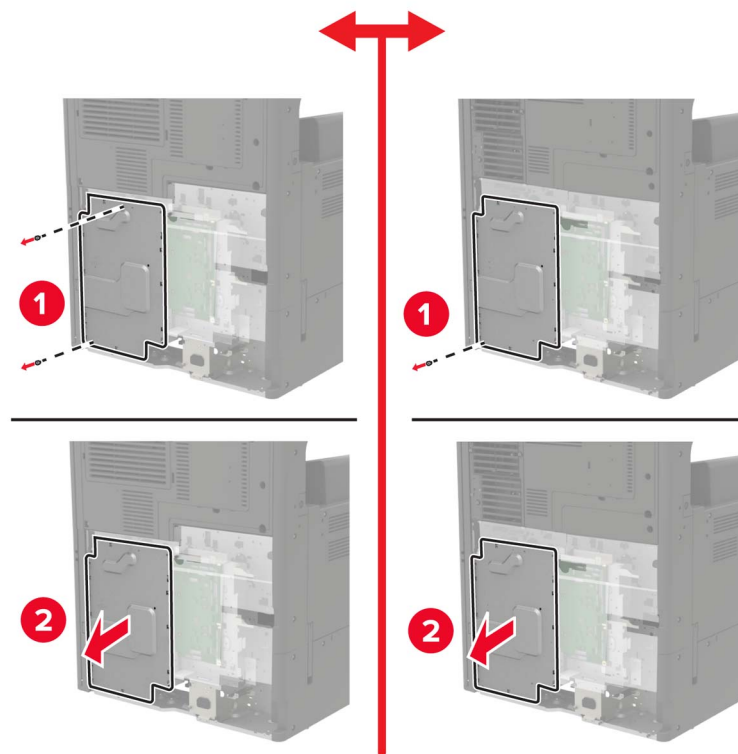

6 Nehmen Sie die Speicherkarte aus der Verpackung.

Warnung—Mögliche Schäden: Vermeiden Sie jede Berührung mit den Kontakten an der Kante der Karte.

7 Setzen Sie die Speicherkarte so ein, dass sie hörbar *einrastet*.

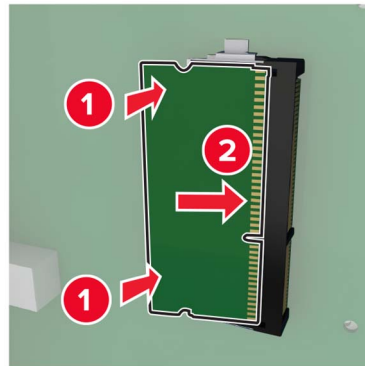
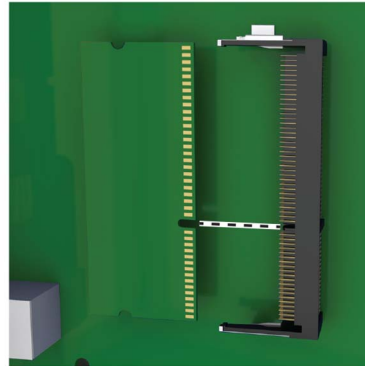

8 Bringen Sie die Abdeckungen wieder an.

9 Bringen Sie die Anschlussabdeckung wieder an.

10 Schließen Sie das Netzkabel an die Steckdose an und schalten Sie den Drucker ein.



VORSICHT – MÖGLICHE VERLETZUNGSGEFAHR Um das Risiko eines Feuers oder eines elektrischen Schlags zu vermeiden, schließen Sie das Netzkabel an eine ordnungsgemäß geerdete Steckdose an, die sich in der Nähe des Geräts befindet und leicht zugänglich ist.

Installieren von Optionskarten

⚠ VORSICHT – STROMSCHLAGGEFAHR: Wenn Sie nach der Einrichtung des Druckers auf die Steuerungsplatine zugreifen oder optionale Hardware oder Speichermedien installieren möchten, schalten Sie zunächst den Drucker aus, und ziehen Sie das Netzkabel aus der Steckdose, um das Risiko eines elektrischen Schlags zu vermeiden. Wenn andere Geräte an den Drucker angeschlossen sind, schalten Sie diese auch aus und ziehen Sie alle Kabel vom Drucker ab.

1 Schalten Sie den Drucker aus.



2 Ziehen Sie das Netzkabel aus der Steckdose.

3 Entfernen Sie mit dem Schraubendreher in Klappe A die Anschlussabdeckung von der Rückseite des Druckers.

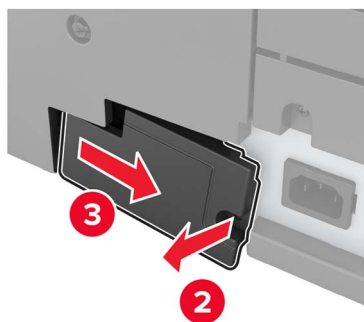
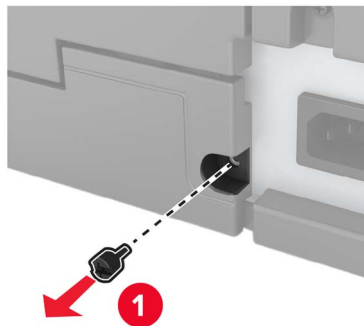

4 Entfernen Sie die Controller-Platinenabdeckung.

Warnung—Mögliche Schäden: Die elektrischen Komponenten der Controller-Platine können leicht durch statische Entladung beschädigt werden. Berühren Sie einen Metallgegenstand am Drucker, bevor Sie Komponenten oder Anschlüsse auf der Controller-Platine berühren.

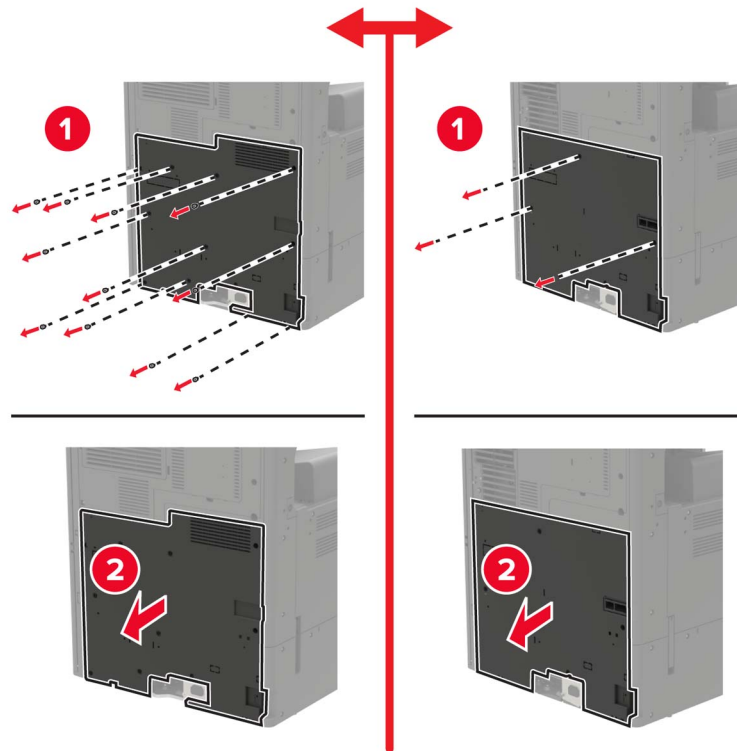

5 Entfernen Sie die Controller-Platinenabdeckung.

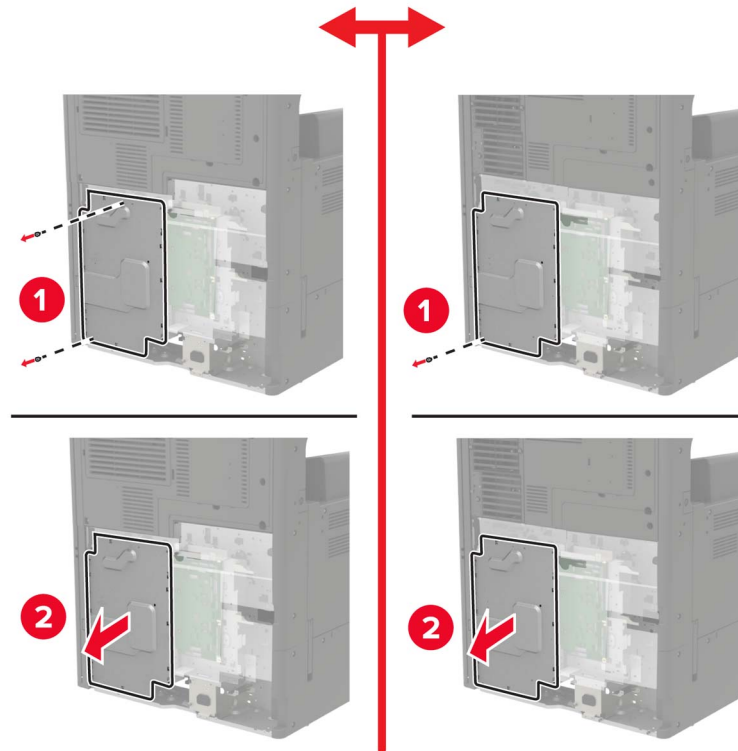

6 Nehmen Sie die Optionskarte aus der Verpackung.

Warnung—Mögliche Schäden: Vermeiden Sie jede Berührung mit den Kontakten an der Kante der Karte.

7 Schieben Sie die Karte ein.

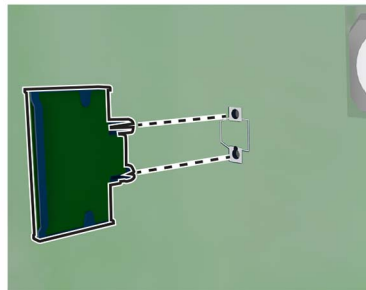

Hinweis: Der Steckverbinder auf der Karte muss über die gesamte Länge bündig an der Controller-Platine anliegen.

Warnung—Mögliche Schäden: Wird die Karte nicht ordnungsgemäß installiert, kann dies u. U. zu Beschädigungen der Karte und der Controller-Platine führen.

8 Bringen Sie die Abdeckungen wieder an.

- 9 Bringen Sie die Anschlussabdeckung wieder an.
- 10 Schließen Sie das Netzkabel an die Steckdose an und schalten Sie den Drucker ein.

⚠ VORSICHT – MÖGLICHE VERLETZUNGSGEFAHR Um das Risiko eines Feuers oder eines elektrischen Schlags zu vermeiden, schließen Sie das Netzkabel an eine ordnungsgemäß geerdete Steckdose an, die sich in der Nähe des Geräts befindet und leicht zugänglich ist.

Einsetzen des 2 x 500- oder 2500-Blatt-Fachs

⚠ VORSICHT – STROMSCHLAGGEFAHR: Wenn Sie nach der Einrichtung des Druckers auf die Steuerungsplatine zugreifen oder optionale Hardware oder Speichermedien installieren möchten, schalten Sie zunächst den Drucker aus, und ziehen Sie das Netzkabel aus der Steckdose, um das Risiko eines elektrischen Schlags zu vermeiden. Wenn andere Geräte an den Drucker angeschlossen sind, schalten Sie diese auch aus und ziehen Sie alle Kabel vom Drucker ab.

⚠ VORSICHT – KIPPGEFAHR: Wenn Sie mehrere Zuführungsoptionen am Drucker oder MFP angebracht haben, sollten Sie aus Stabilitätsgründen einen Rollunterschrank, ein Möbelstück oder Sonstiges verwenden, um Verletzungsrisiken zu vermeiden. Weitere Informationen zu unterstützten Konfigurationen finden Sie unter www.lexmark.com/multifunctionprinters.

- 1 Schalten Sie den Drucker aus.

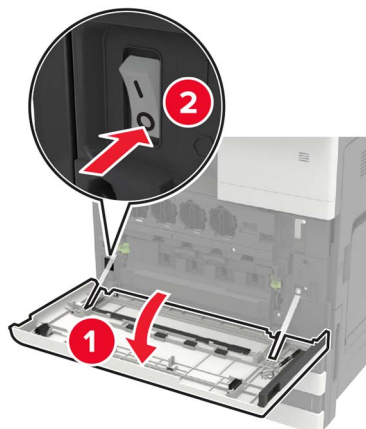

- 2 Entfernen Sie das Netzkabel von der Steckdose und anschließend vom Drucker.
- 3 Nehmen Sie das Fach aus der Verpackung und entfernen Sie das gesamte Verpackungsmaterial.

4 Bringen Sie den Stützfuß an dem Fach an, und entfernen Sie die Klebefolie.

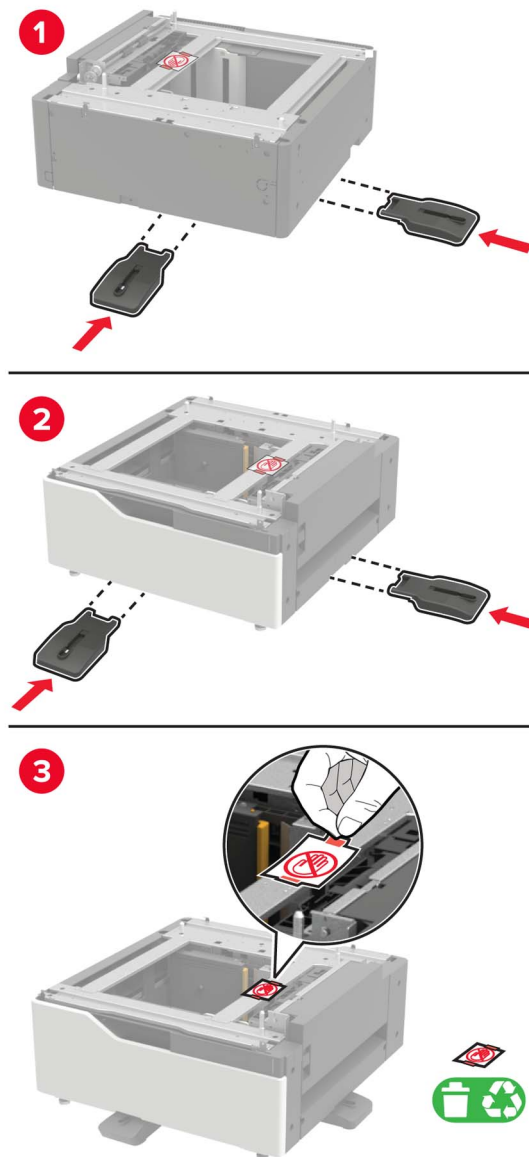

5 Richten Sie mithilfe der Seitengriffe den Drucker am Fach aus, und senken Sie den Drucker ab.

⚠ VORSICHT – MÖGLICHE VERLETZUNGSGEFAHR Wenn der Drucker mehr als 18 kg wiegt, sind zum sicheren Anheben mindestens zwei kräftige Personen notwendig.

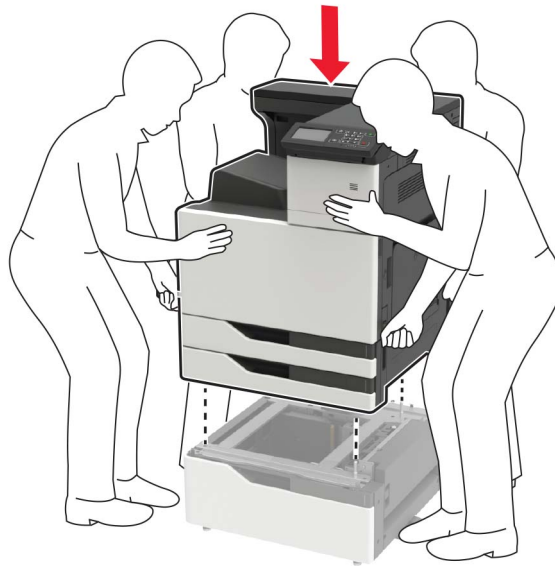

- 6** Entfernen Sie mit dem Schraubendreher in Klappe A die Anschlussabdeckung von der Rückseite des Druckers.

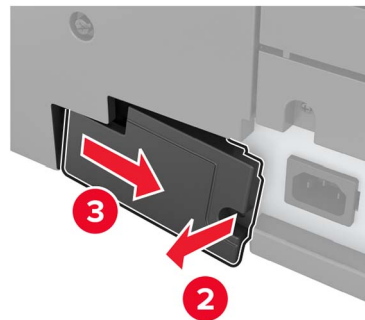
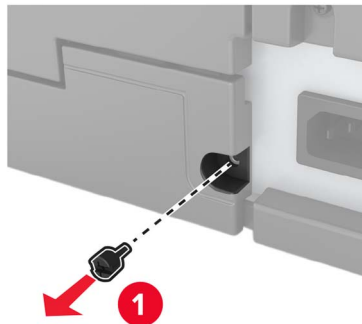

7 Schließen Sie den Fach-Steckverbinder an den Drucker an.

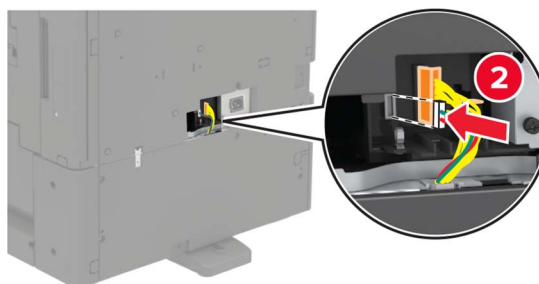
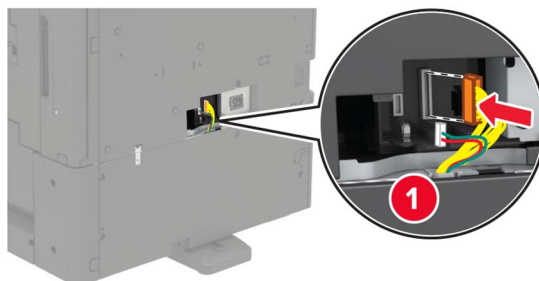

8 Öffnen Sie die Fächer 2 und 3.



- 9 Sichern Sie das Fach mithilfe der Befestigungsklammern und der Metallhalterung am Drucker.
- Vorne

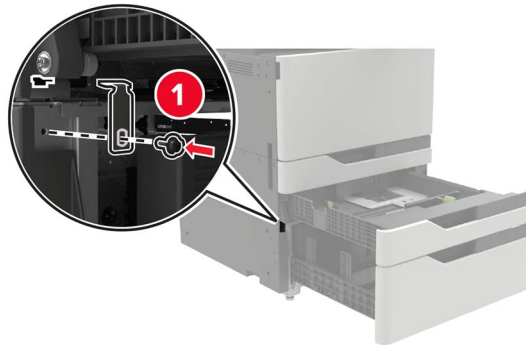

- Rückseite

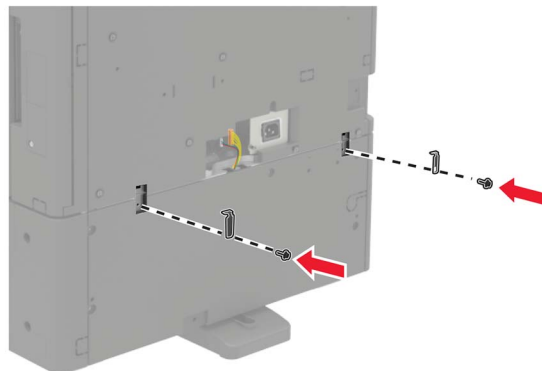

- 10 Schließen Sie die Fächer, und bringen Sie die Steckerabdeckung wieder an.
- 11 Schließen Sie das Netzkabel an den Drucker und dann an eine Steckdose an.

⚠ VORSICHT – MÖGLICHE VERLETZUNGSGEFAHR Um das Risiko eines Feuers oder eines elektrischen Schlags zu vermeiden, schließen Sie das Netzkabel an eine ordnungsgemäß geerdete Steckdose an, die sich in der Nähe des Geräts befindet und leicht zugänglich ist.

- 12 Schalten Sie den Drucker ein.

Fügen Sie das Fach im Druckertreiber hinzu, um es für Druckaufträge zur Verfügung zu stellen. Weitere Informationen finden Sie unter ["Hinzufügen verfügbarer Optionen im Druckertreiber" auf Seite 173.](#)

Bei der Installation von Hardwareoptionen befolgen Sie diese Reihenfolge der Installation.

- 2 x 500-/2500-Blatt-Fach
- Drucker
- Finisher (Hefter)

Einsetzen der 3000-Blatt-Zuführung

Hinweis: Das 3000-Blatt-Fach wird nur unterstützt, wenn das optionale 2 x 500- oder 2500-Blatt-Fach eingesetzt ist.

⚠ VORSICHT – STROMSCHLAGGEFAHR: Wenn Sie nach der Einrichtung des Druckers auf die Steuerungsplatine zugreifen oder optionale Hardware oder Speichermedien installieren möchten, schalten Sie zunächst den Drucker aus, und ziehen Sie das Netzkabel aus der Steckdose, um das Risiko eines elektrischen Schlags zu vermeiden. Wenn andere Geräte an den Drucker angeschlossen sind, schalten Sie diese auch aus und ziehen Sie alle Kabel vom Drucker ab.

⚠ VORSICHT – KIPPGEFAHR: Wenn Sie mehrere Zuführungsoptionen am Drucker oder MFP angebracht haben, sollten Sie aus Stabilitätsgründen einen Rollunterschrank, ein Möbelstück oder Sonstiges verwenden, um Verletzungsrisiken zu vermeiden. Weitere Informationen zu unterstützten Konfigurationen finden Sie unter www.lexmark.com/multifunctionprinters.

- 1 Schalten Sie den Drucker aus.

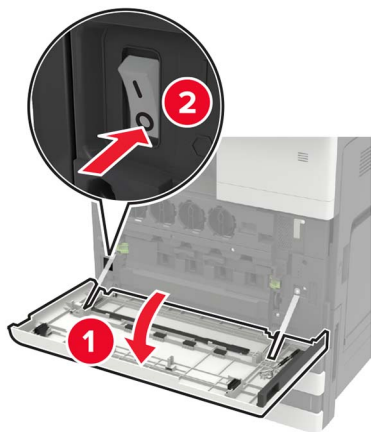

- 2 Entfernen Sie das Netzkabel von der Steckdose und anschließend vom Drucker.
- 3 Packen Sie das Papierfach aus.

- 4** Trennen Sie mit dem Schraubendreher in Klappe A das Kabel für das 2 x 500- oder 2500-Blatt-Fach von der Rückseite des Druckers.

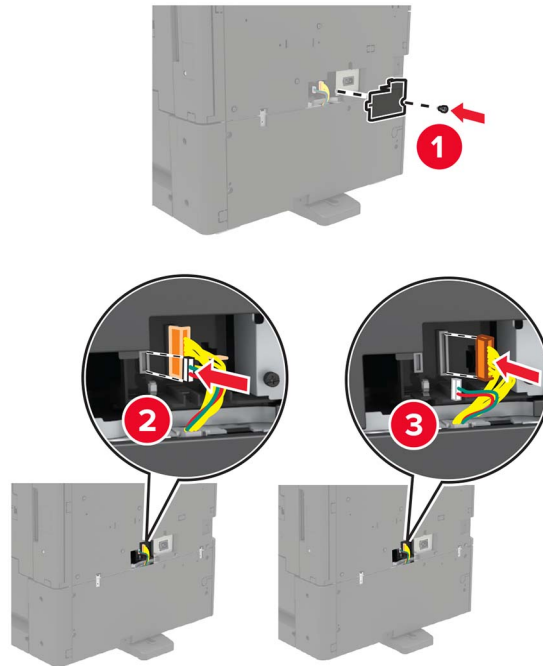

- 5** Öffnen Sie die Fächer 2 und 3.



6 Entfernen Sie die Metallhalterungen und die Befestigungsklammer, die das 2 x 500- oder 2500-Blatt-Fach am Drucker sichert.

- Vorne

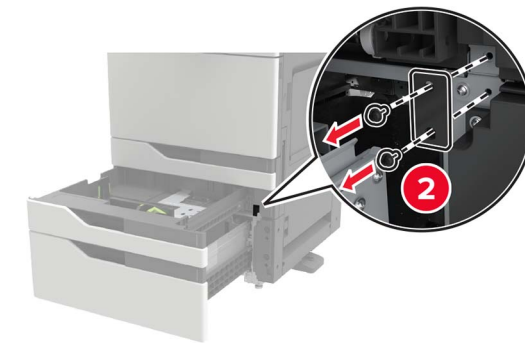
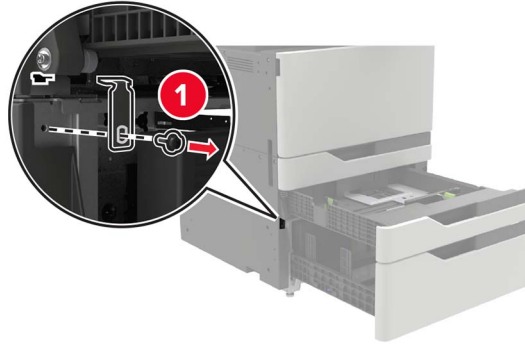

- Rückseite

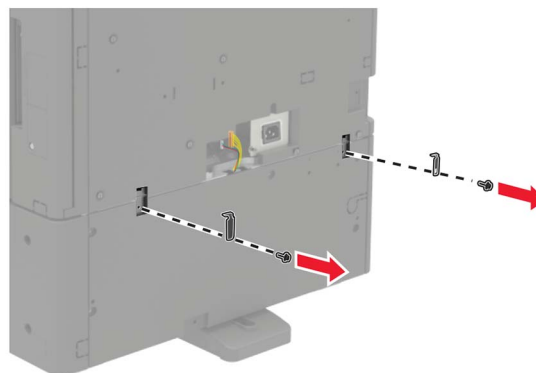

7 Schließen Sie die Fächer.

8 Entfernen Sie mithilfe der Seitengriffe den Drucker vom 2 x 500- oder 2500-Blatt-Fach.

⚠ VORSICHT – MÖGLICHE VERLETZUNGSGEFAHR Wenn der Drucker mehr als 18 kg wiegt, sind zum sicheren Anheben mindestens zwei kräftige Personen notwendig.

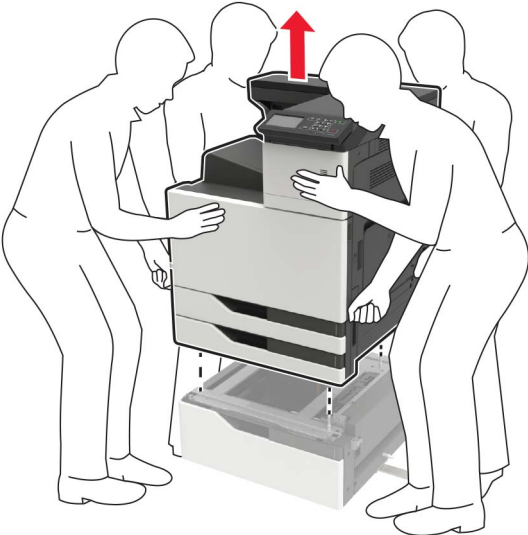

9 Entfernen Sie die Stützfüße vom Fach.

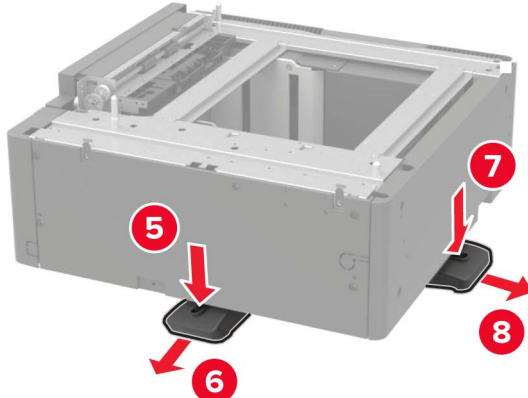
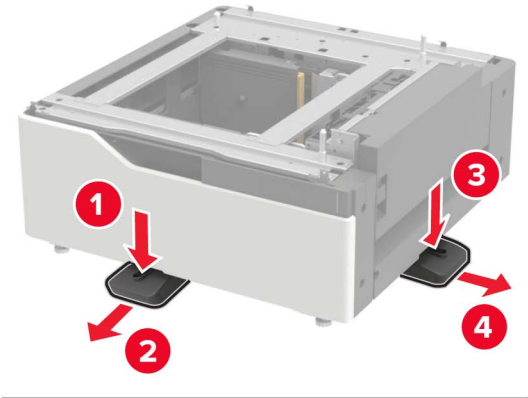

10 Entfernen Sie die Klebefolien.

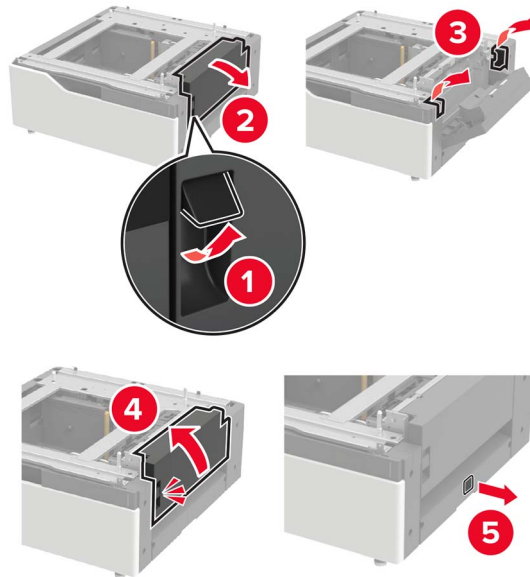

11 Öffnen Sie das Fach, und entfernen Sie dann die Halterung und Führungsschienen.

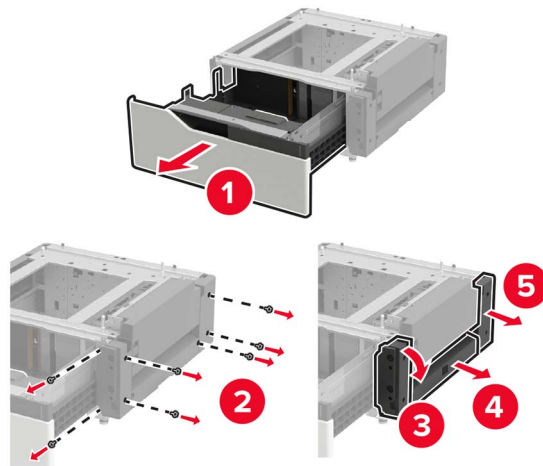

- 12** Befestigen Sie die seitlichen Halterungen am Fach, und setzen Sie dann die Führungsplatte in die Schiene ein.

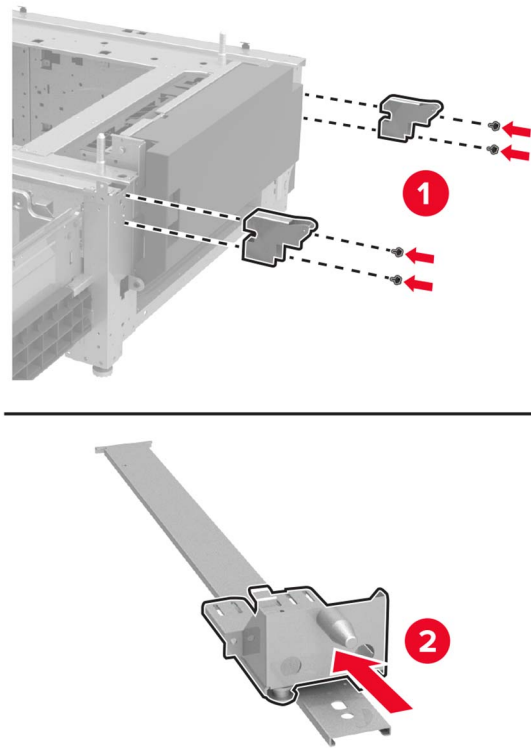

- 13** Befestigen Sie die Schiene und anschließend die Halterung und die Führungsschieneabdeckungen.

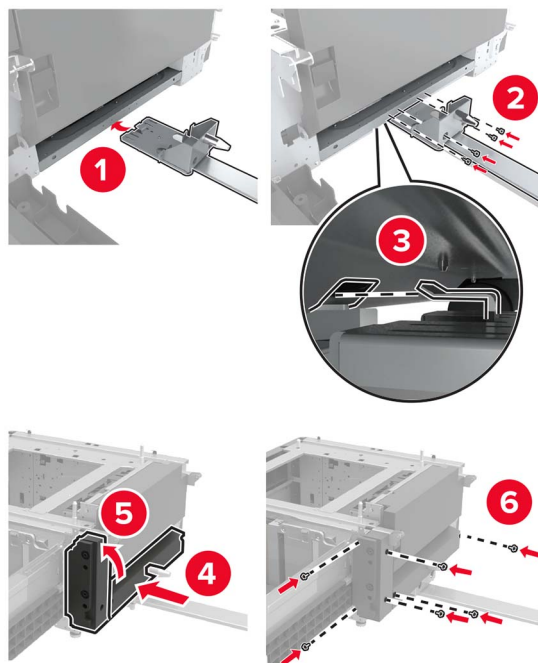

- 14** Schließen Sie das Fach.

15 Richten Sie mithilfe der Seitengriffe den Drucker am Fach aus, und senken Sie den Drucker ab.

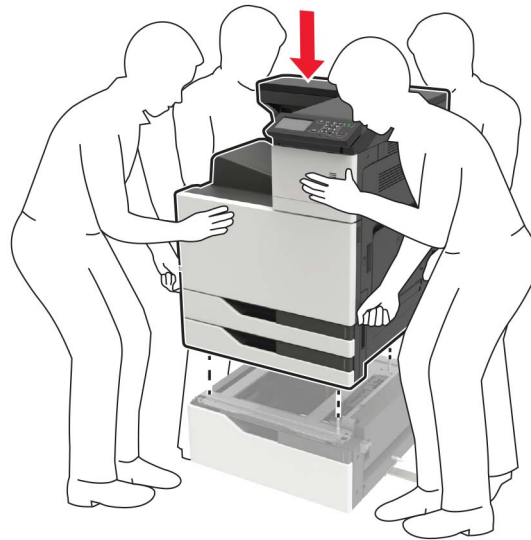

16 Richten Sie das 3000-Blatt-Fach am Drucker aus, und bringen Sie den Montagepfosten an.

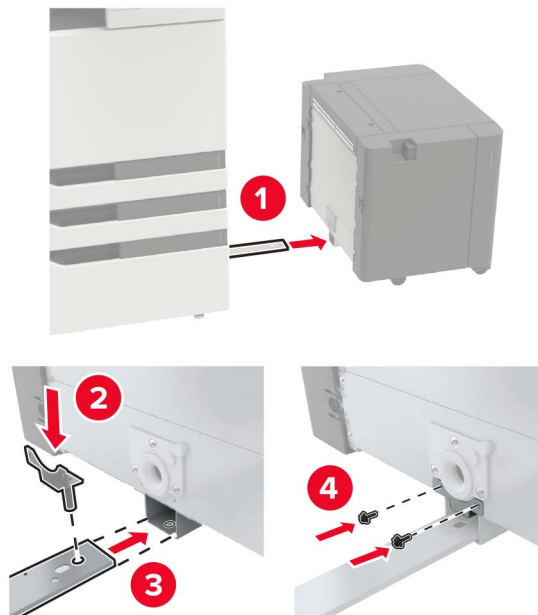

17 Befestigen Sie das Fachkabel mit der Klammer.

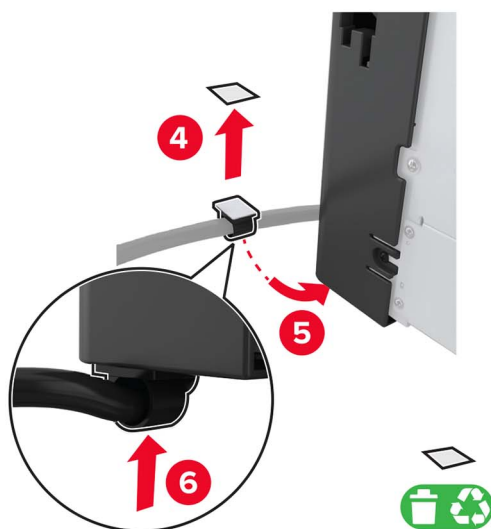
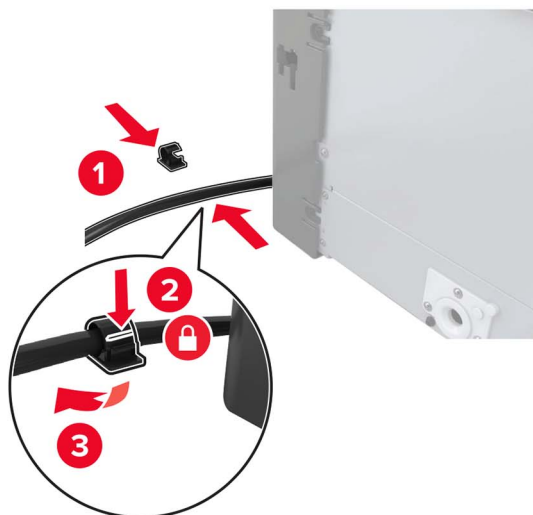

18 Schließen Sie das Fachkabel an den Drucker an.

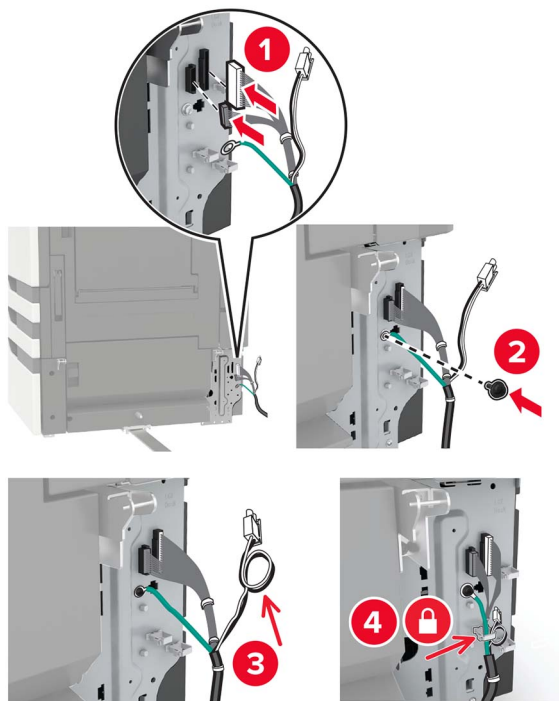

19 Bringen Sie die Fachkabelabdeckung wieder an.

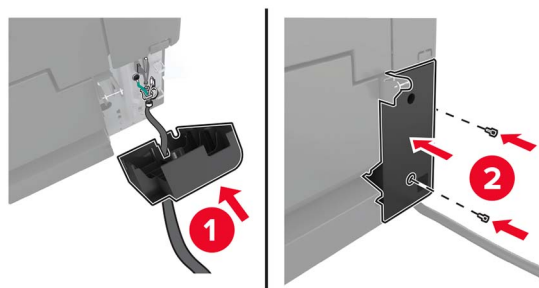

20 Schieben Sie das Fach zurück, bis es *einrastet*.

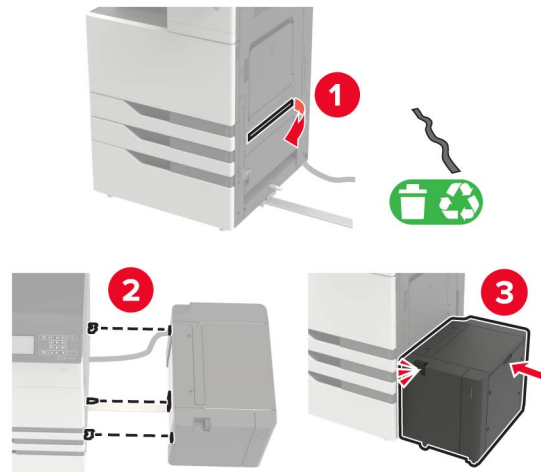

21 Bringen Sie die Stützfüße am Drucker an.

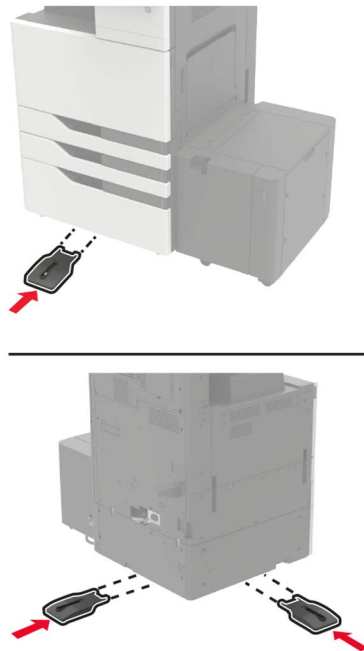

22 Schließen Sie das 2 x 500- oder 2500-Blatt-Fach an den Drucker an.

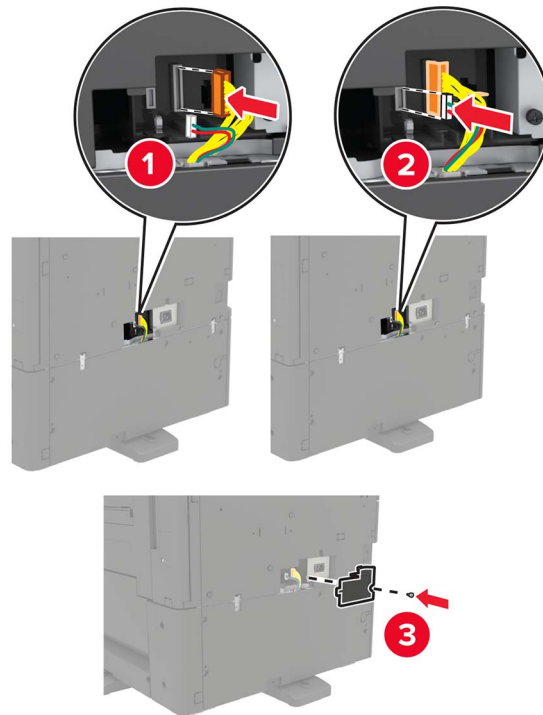

23 Öffnen Sie die Fächer 2 und 3, und sichern Sie das 2 x 500- oder 2500-Blatt-Fach mit den Befestigungsklammern und der Metallhalterung.

- Vorne

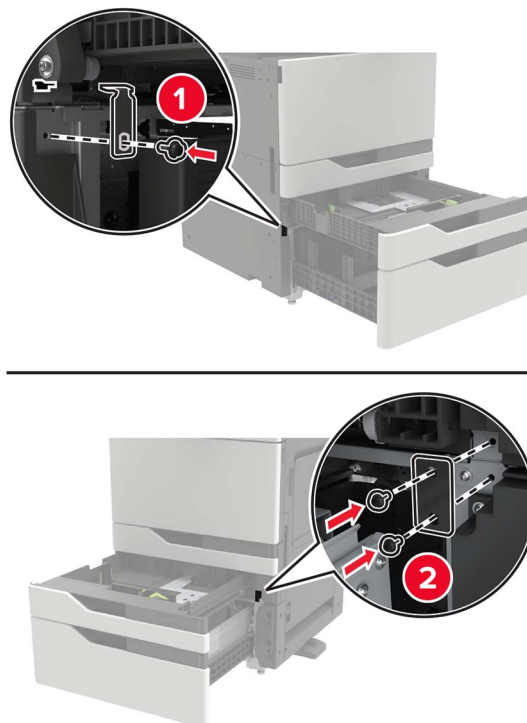

- Rückseite

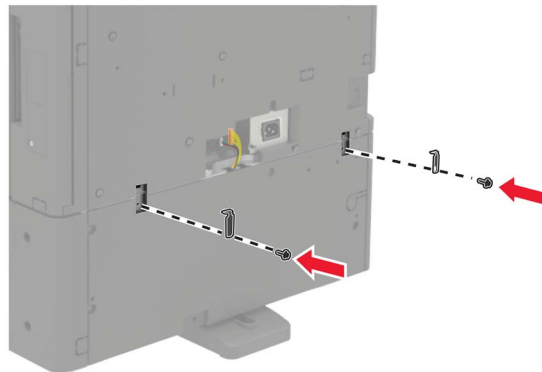

24 Schließen Sie die Fächer.

25 Schließen Sie das Netzkabel an den Drucker und dann an eine Steckdose an.

⚠ VORSICHT – MÖGLICHE VERLETZUNGSGEFAHR Um das Risiko eines Feuers oder eines elektrischen Schlags zu vermeiden, schließen Sie das Netzkabel an eine ordnungsgemäß geerdete Steckdose an, die sich in der Nähe des Geräts befindet und leicht zugänglich ist.

26 Schalten Sie den Drucker ein.

Fügen Sie das Fach im Druckertreiber hinzu, um es für Druckaufträge zur Verfügung zu stellen. Weitere Informationen finden Sie unter ["Hinzufügen verfügbarer Optionen im Druckertreiber" auf Seite 173](#).

Setzen Sie den Hefter-Finisher ein

⚠ VORSICHT – KIPPGEFAHR: Wenn Sie mehrere Zuführungsoptionen am Drucker oder MFP angebracht haben, sollten Sie aus Stabilitätsgründen einen Rollunterschrank, ein Möbelstück oder Sonstiges verwenden, um Verletzungsrisiken zu vermeiden. Weitere Informationen zu unterstützten Konfigurationen finden Sie unter www.lexmark.com/multifunctionprinters.

1 Schalten Sie den Drucker aus.



2 Entfernen Sie das Netzkabel von der Steckdose und anschließend vom Drucker.

3 Nehmen Sie den Hefter-Finisher aus der Verpackung.

Hinweis: Entfernen Sie das Etikett, aber bewahren Sie die Schraube im [Schritt 11](#) auf.

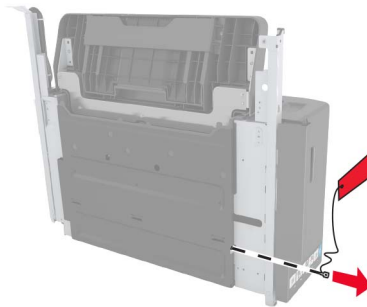

4 Entfernen Sie die Standardablage.

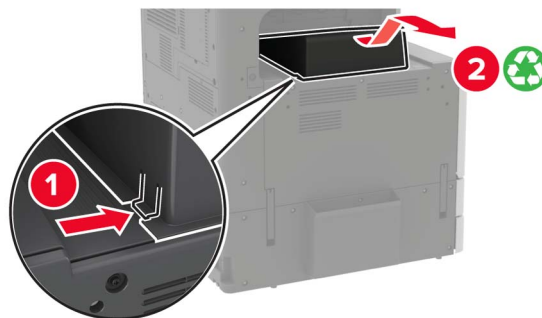

5 Entfernen Sie die Klebefolie, und entfernen Sie dann den Papierballen.

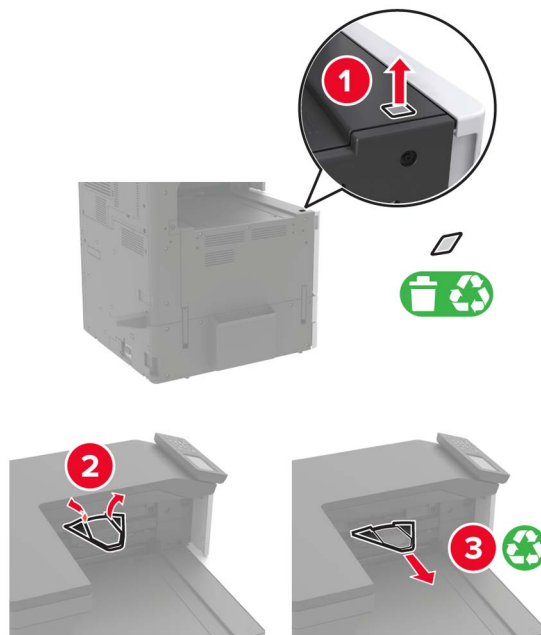

- 6** Entfernen Sie den Papierführungssensorabdeckungen mithilfe des Schraubendrehers in Klappe A und die Führungsschienenabdeckungen.

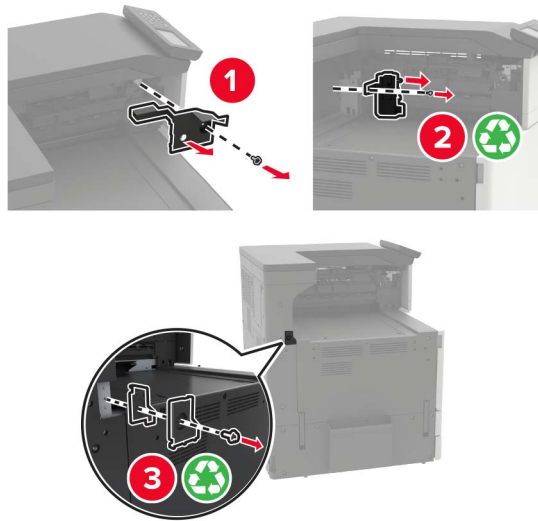

- 7** Entfernen Sie die Papierführungen.

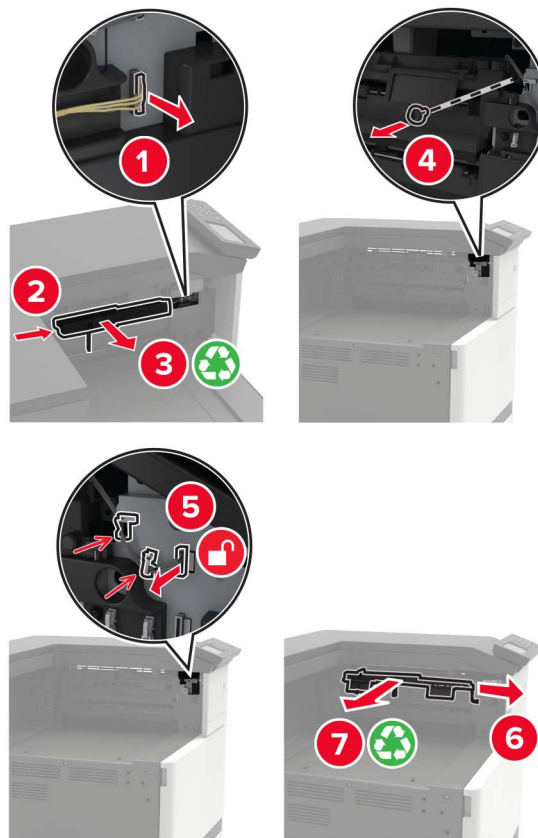

8 Bringen Sie die Sensorabdeckung an.

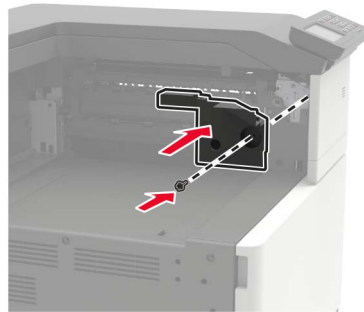

9 Setzen Sie den Finisher ein.

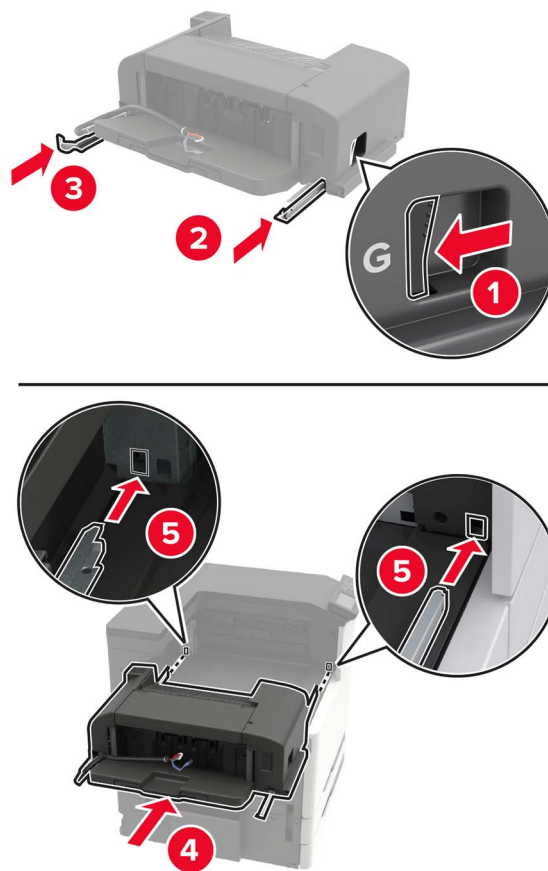

10 Sichern Sie den Finisher am Drucker.

Hinweis: Verwenden Sie die im Lieferumfang Ihres Finishers enthaltene Schraube.

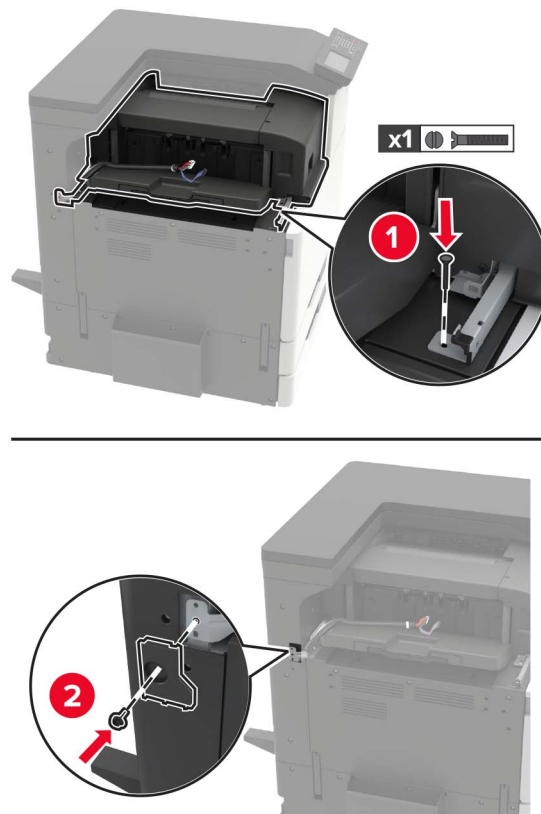

11 Bringen Sie die Abdeckung der Führungsschiene des Finishers an.

Hinweis: Verwenden Sie die im Lieferumfang Ihres Finishers enthaltenen Schrauben.

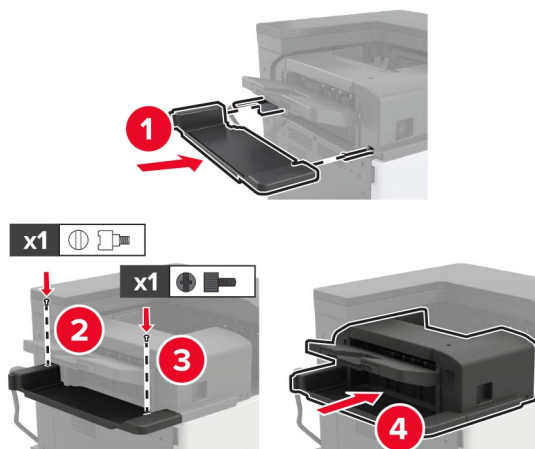

12 Entfernen Sie die Filterabdeckung.

Hinweis: Dieser Schritt kann nur bei bestimmten Druckermodellen angewendet werden.

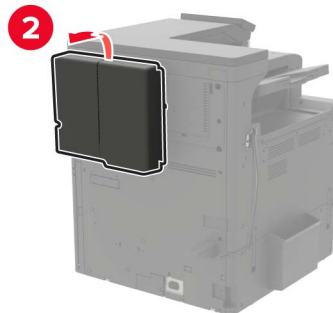
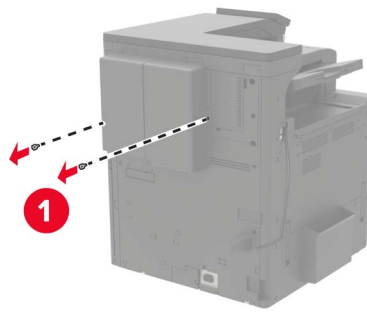

13 Schließen Sie das Finisher-Kabel an den Drucker an.

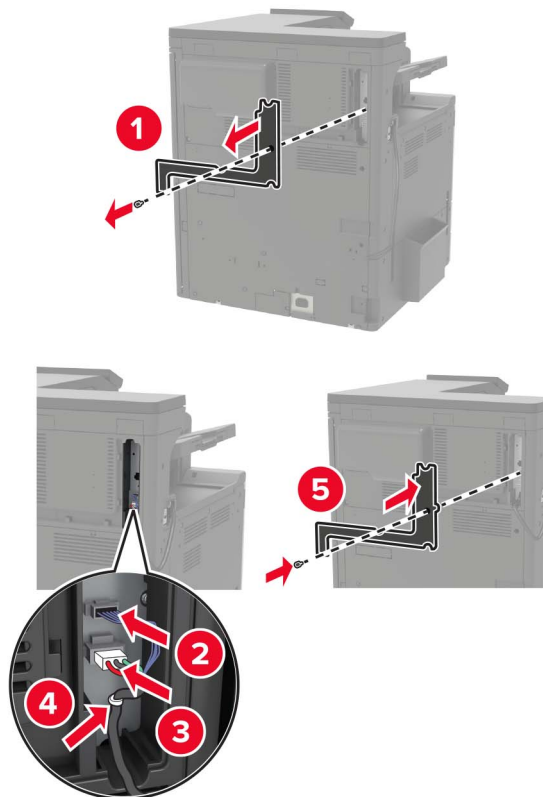

14 Bringen Sie die Filterabdeckung wieder an.

Hinweis: Dieser Schritt kann nur bei bestimmten Druckermodellen angewendet werden.

15 Schließen Sie das Netzkabel an den Drucker und dann an eine Steckdose an.

⚠ VORSICHT – MÖGLICHE VERLETZUNGSGEFAHR Um Feuer- und Stromschlaggefahr zu vermeiden, schließen Sie das Netzkabel direkt an eine ordnungsgemäß geerdete Steckdose an, die sich in der Nähe des Geräts befindet und leicht zugänglich ist.

⚠ VORSICHT – MÖGLICHE VERLETZUNGSGEFAHR Verwenden Sie das Produkt nicht mit Verlängerungskabeln, Mehrfachsteckdosen, Mehrfachverlängerungen oder Geräten für unterbrechungsfreie Stromversorgung. Die Belastbarkeit solcher Zubehörteile kann durch Laserdrucker schnell überschritten werden, was zu Brandgefahr, Beschädigung von Eigentum oder einer eingeschränkten Druckerleistung führen kann.

16 Schalten Sie den Drucker ein.

Fügen Sie den Finisher im Druckertreiber hinzu, um ihn für Druckaufträge zur Verfügung zu stellen. Weitere Informationen finden Sie unter ["Hinzufügen verfügbarer Optionen im Druckertreiber" auf Seite 173](#).

Einsetzen des Hefter-/Locher- oder Broschüren-Finishers

⚠ VORSICHT – KIPPGEFAHR: Wenn Sie mehrere Zuführungsoptionen am Drucker oder MFP angebracht haben, sollten Sie aus Stabilitätsgründen einen Rollunterschrank, ein Möbelstück oder Sonstiges verwenden, um Verletzungsrisiken zu vermeiden. Weitere Informationen zu unterstützten Konfigurationen finden Sie unter www.lexmark.com/multifunctionprinters.

1 Schalten Sie den Drucker aus.

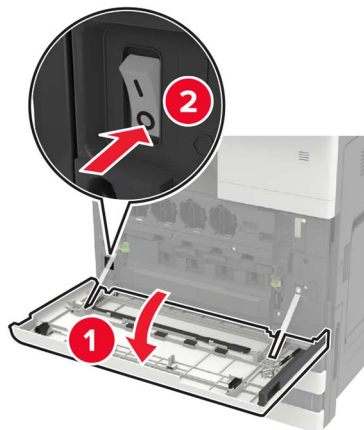

2 Entfernen Sie das Netzkabel von der Steckdose und anschließend vom Drucker.

3 Entfernen Sie den Dokumentenhalter von der Seite oder Rückseite des Druckers.

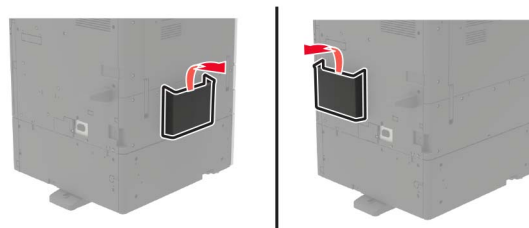

4 Packen Sie den Hefter-/Locher- oder Broschüren-Finisher aus.

5 Nehmen Sie die Standardablage heraus, und entfernen Sie den Papierballen.

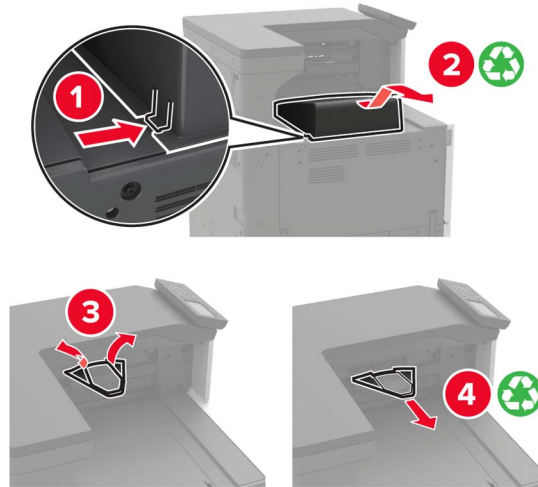

6 Entfernen Sie die Papierführungen mithilfe des Schraubendrehers in Klappe A.

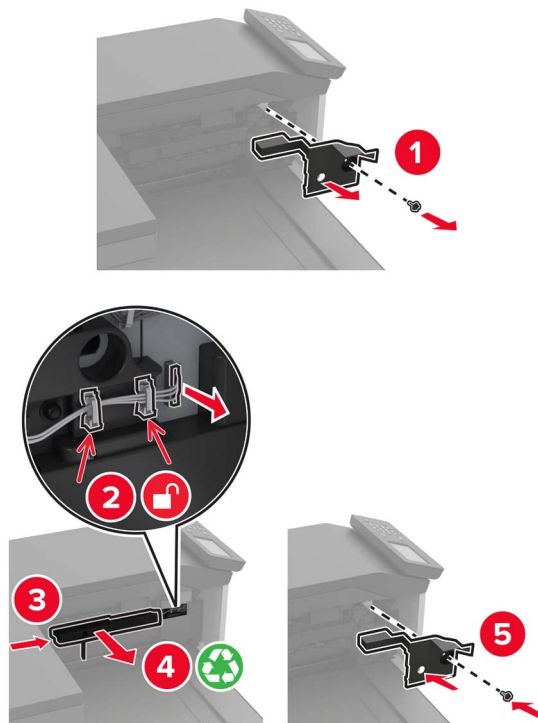

7 Setzen Sie den Papiertransport ein.

Hinweis: Verwenden Sie die im Lieferumfang Ihres Finishers enthaltenen Schrauben.

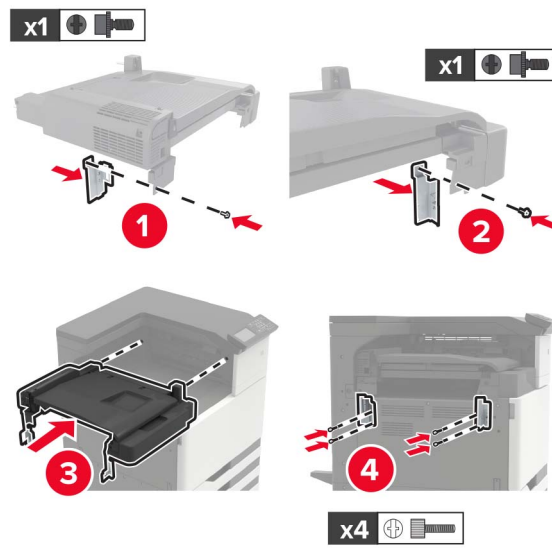

8 Bringen Sie den Finisher an den Drucker an.



- 9 Setzen Sie die Heftklammerkassette so in den Finisher ein, dass sie *hörbar* einrastet.



- 10 Entfernen Sie die Filterabdeckung.

Hinweis: Dieser Schritt kann nur bei bestimmten Druckermodellen angewendet werden.

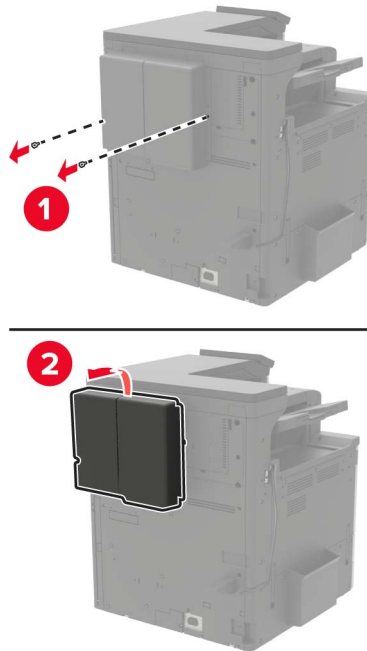

11 Schließen Sie das Finisher-Kabel an den Drucker an.

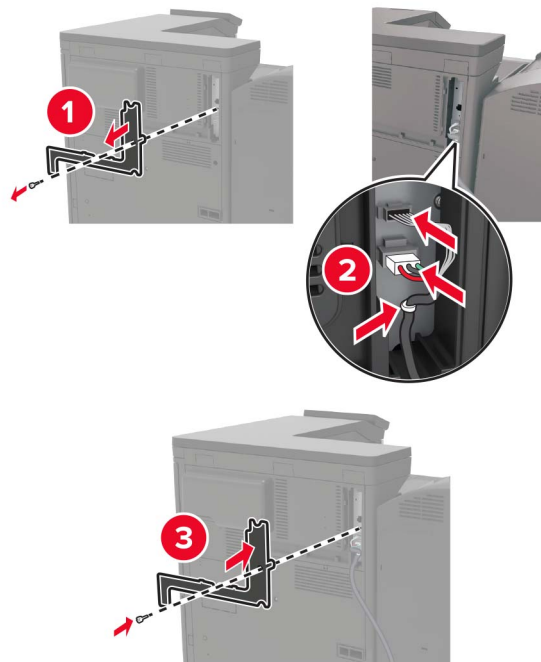

12 Bringen Sie die Filterabdeckung wieder an.

Hinweis: Dieser Schritt kann nur bei bestimmten Druckermodellen angewendet werden.

13 Sichern Sie das Kabel.

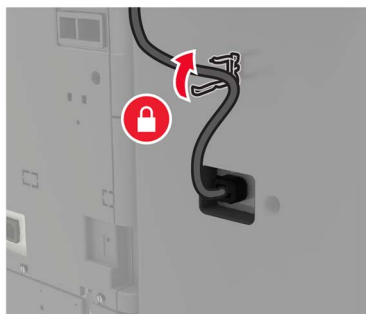

14 Setzen Sie die Ablagen wieder ein.

Hinweise:

- Verwenden Sie die im Lieferumfang Ihres Finishers enthaltenen Schrauben.
- Vermeiden Sie beim Anbringen von Ablage 2 das Bewegen der Halterung.
- Ablage 3 wird nur im Broschüren-Finisher unterstützt.

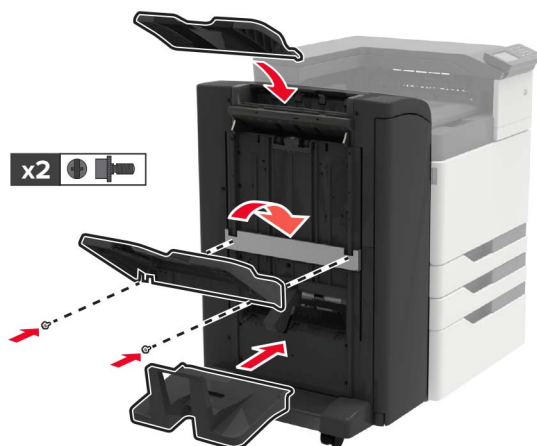

15 Bringen Sie den Dokumentationshalter und dann die Klammer an.

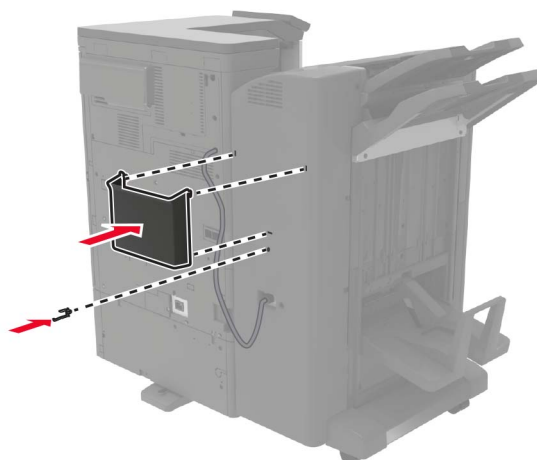

16 Schließen Sie das Netzkabel an den Drucker und dann an eine Steckdose an.

 **VORSICHT – MÖGLICHE VERLETZUNGSGEFAHR** Um Feuer- und Stromschlaggefahr zu vermeiden, schließen Sie das Netzkabel direkt an eine ordnungsgemäß geerdete Steckdose an, die sich in der Nähe des Geräts befindet und leicht zugänglich ist.

 **VORSICHT – MÖGLICHE VERLETZUNGSGEFAHR** Verwenden Sie das Produkt nicht mit Verlängerungskabeln, Mehrfachsteckdosen, Mehrfachverlängerungen oder Geräten für unterbrechungsfreie Stromversorgung. Die Belastbarkeit solcher Zubehörteile kann durch Laserdrucker schnell überschritten werden, was zu Brandgefahr, Beschädigung von Eigentum oder einer eingeschränkten Druckerleistung führen kann.

17 Schalten Sie den Drucker ein.

Fügen Sie den Finisher im Druckertreiber hinzu, um ihn für Druckaufträge zur Verfügung zu stellen. Weitere Informationen finden Sie unter "[Hinzufügen verfügbarer Optionen im Druckertreiber](#)" auf Seite 173.

Software

Installation der Druckersoftware

- 1 Beziehen Sie eine Kopie des Softwareinstallationspakets.
 - Von der im Lieferumfang des Druckers enthaltenen Software-CD.
 - Gehen Sie zu <http://support.lexmark.com>, und wählen Sie dann Ihren Drucker und Ihr Betriebssystem aus.
- 2 Führen Sie das Installationsprogramm aus, und folgen Sie den Anweisungen auf dem Computerbildschirm.
- 3 Fügen Sie den Drucker für Macintosh-Benutzer hinzu.

Hinweis: Sie finden die IP-Adresse des Druckers im Abschnitt "TCP/IP" des Menüs "Netzwerk/Berichte".

Hinzufügen verfügbarer Optionen im Druckertreiber

Für Windows-Benutzer

- 1 Öffnen Sie den Druckerordner.
- 2 Wählen Sie den Drucker, den Sie aktualisieren möchten aus, und gehen Sie wie folgt vor:
 - Wählen Sie unter Windows 7 oder höher **Druckereigenschaften** aus.
 - Wählen Sie unter früheren Versionen **Eigenschaften** aus.
- 3 Navigieren Sie zu der Registerkarte "Konfiguration", und wählen Sie dann **Jetzt aktualisieren – Drucker fragen**.
- 4 Wenden Sie die Änderungen an.

Für Macintosh-Benutzer

- 1 Navigieren Sie über die Systemeinstellungen im Apple-Menü zu Ihrem Drucker, und wählen Sie **Optionen und Verbrauchsmaterialien**.
- 2 Navigieren Sie zur Liste der Hardware-Optionen, und fügen Sie dann alle installierten Optionen hinzu.

3 Wenden Sie die Änderungen an.

Firmware

Exportieren oder Importieren einer Konfigurationsdatei

Sie können die Konfigurationseinstellungen Ihres Druckers in eine Textdatei exportieren, die dann importiert werden können, um die Einstellungen auf andere Drucker anzuwenden.

1 Öffnen Sie einen Webbrowser, und geben Sie die IP-Adresse des Druckers in das Adressfeld ein.

Hinweise:

- Zeigen Sie die IP-Adresse des Druckers auf dem Startbildschirm des Druckers an. Die IP-Adresse wird in vier Zahlengruppen angezeigt, die durch Punkte voneinander abgetrennt sind. Zum Beispiel: 123.123.123.123.
- Wenn Sie einen Proxyserver verwenden, deaktivieren Sie ihn vorübergehend, um die Webseite ordnungsgemäß zu laden.

2 Exportieren oder Importieren einer Konfigurationsdatei für ein oder mehrere Anwendungen.

Für eine Anwendung

- a** Klicken Sie im Embedded Web Server auf **Apps** > und die Anwendung, die Sie > **konfigurieren möchten**.
- b** Klicken Sie auf **Exportieren** oder **Importieren**.

Für mehrere Anwendungen

- a** Klicken Sie im Embedded Web Server auf **Konfiguration exportieren** oder **Konfiguration importieren**.
- b** Befolgen Sie dann die Anweisungen auf dem Bildschirm.

Firmware-Aktualisierung

Einige Anwendungen erfordern eine Mindestversion der Gerät-Firmware, um ordnungsgemäß zu funktionieren.

Weitere Informationen über das Aktualisieren der Geräte-Firmware erhalten Sie von Ihrem Lexmark Händler.

1 Klicken Sie im Embedded Web Server auf **Einstellungen** > **Gerät** > **Firmware aktualisieren**.

2 Navigieren Sie zur erforderlichen Flash-Datei.

3 Wenden Sie die Änderungen an.

Hinweise

Produktinformationen

Produktname:

Lexmark CS921de, CS923de, CS927de

Gerätetyp:

5059

Modelle:

130, 530

Hinweis zur Ausgabe

September 2018

Der folgende Abschnitt gilt nicht für Länder, in denen diese Bestimmungen mit dem dort geltenden Recht unvereinbar sind: LEXMARK INTERNATIONAL, INC., STELLT DIESE VERÖFFENTLICHUNG OHNE MANGELGEWÄHR ZUR VERFÜGUNG UND ÜBERNIMMT KEINERLEI GARANTIE, WEDER AUSDRÜCKLICH NOCH STILLSCHWEIGEND, EINSCHLIESSLICH, JEDOCH NICHT BESCHRÄNKT AUF, DER GESETZLICHEN GARANTIE FÜR MARKTGÄNGIGKEIT EINES PRODUKTS ODER SEINER EIGNUNG FÜR EINEN BESTIMMTEN ZWECK. In einigen Staaten ist der Ausschluss von ausdrücklichen oder stillschweigenden Garantien bei bestimmten Rechtsgeschäften nicht zulässig. Deshalb besitzt diese Aussage für Sie möglicherweise keine Gültigkeit.

Diese Publikation kann technische Ungenauigkeiten oder typografische Fehler enthalten. Die hierin enthaltenen Informationen werden regelmäßig geändert; diese Änderungen werden in höheren Versionen aufgenommen. Verbesserungen oder Änderungen an den beschriebenen Produkten oder Programmen können jederzeit vorgenommen werden.

Die in dieser Softwaredokumentation enthaltenen Verweise auf Produkte, Programme und Dienstleistungen besagen nicht, dass der Hersteller beabsichtigt, diese in allen Ländern zugänglich zu machen, in denen diese Softwaredokumentation angeboten wird. Kein Verweis auf ein Produkt, Programm oder einen Dienst besagt oder impliziert, dass nur dieses Produkt, Programm oder dieser Dienst verwendet werden darf. Sämtliche Produkte, Programme oder Dienste mit denselben Funktionen, die nicht gegen vorhandenen Beschränkungen bezüglich geistigen Eigentums verstoßen, können stattdessen verwendet werden. Bei Verwendung anderer Produkte, Programme und Dienstleistungen als den ausdrücklich vom Hersteller empfohlenen ist der Benutzer für die Beurteilung und Prüfung der Funktionsfähigkeit selbst zuständig.

Den technischen Support von Lexmark finden Sie unter <http://support.lexmark.com>.

Unter www.lexmark.com erhalten Sie Informationen zu Zubehör und Downloads.

© 2017 Lexmark International, Inc.

Alle Rechte vorbehalten.

GOVERNMENT END USERS

The Software Program and any related documentation are "Commercial Items," as that term is defined in 48 C.F.R. 2.101, "Computer Software" and "Commercial Computer Software Documentation," as such terms are used in 48 C.F.R. 12.212 or 48 C.F.R. 227.7202, as applicable. Consistent with 48 C.F.R. 12.212 or 48 C.F.R. 227.7202-1 through 227.7207-4, as applicable, the Commercial Computer Software and Commercial Software Documentation are licensed to the U.S. Government end users (a) only as Commercial Items and (b) with only those rights as are granted to all other end users pursuant to the terms and conditions herein.

Marken

Lexmark, das Lexmark-Logo und MarkNet sind Marken oder eingetragene Marken von Lexmark International, Inc. in den USA und/oder anderen Ländern.

Google Cloud Print und Google Chrome sind Marken von Google Inc.

Macintosh, das Mac-Logo und Safari sind Marken von Apple Inc.

Microsoft, Windows und Internet Explorer sind eingetragene Marken oder Marken der Microsoft-Unternehmensgruppe in den USA und anderen Ländern.

Mopria®, das Mopria®-Logo und das Mopria® Alliance-Logo sind eingetragene Marken und Handelsmarken von Mopria Alliance, Inc. in den USA und anderen Ländern. Unbefugte Verwendung ist strengstens verboten.

PCL® ist eine eingetragene Marke der Hewlett-Packard Company. PCL ist die Bezeichnung der Hewlett-Packard Company für einen Satz von in den Druckerprodukten enthaltenen Druckerbefehlen (Sprache) und Funktionen. Dieser Drucker wurde im Hinblick auf Kompatibilität mit der PCL-Sprache entwickelt. Der Drucker erkennt also in verschiedenen Anwendungsprogrammen verwendete PCL-Befehle und emuliert die den Befehlen entsprechenden Funktionen.

PostScript ist eine eingetragene Marke von Adobe Systems Incorporated in den Vereinigten Staaten und/oder anderen Ländern.

Alle anderen Marken sind das Eigentum ihrer jeweiligen Inhaber.

AirPrint und das AirPrint-Logo sind Marken von Apple Inc.

Lizenzhinweise

Alle Lizenzhinweise zu diesem Produkt finden Sie im CD:\NOTICES-Verzeichnis der Installationssoftware-CD.

Hinweis zum GS-Zeichen

Modell	130, 530
Gerätetyp	5059
Postanschrift	Lexmark Deutschland GmbH Postfach 1560 63115 Dietzenbach
Adresse	Lexmark Deutschland GmbH Max-Planck-Straße 12 63128 Dietzenbach

Telefon	0180 - 564 56 44 (Produktinformationen)
Telefon	01805- 00 01 15 (Technischer Kundendienst)
E-mail	internet@lexmark.de

Geräuschemissionspegel

Die folgenden Messungen wurden gemäß ISO 7779 durchgeführt und gemäß ISO 9296 berichtet.

Hinweis: Einige Modi gelten u.U. nicht für Ihr Produkt.

Durchschnittlicher Schalldruckpegel innerhalb von 1 Meter in dBA	
Drucken	Einseitig: 51 (CS921, CS927); 53 (CS923) Beidseitig: 53 (CS921, CS927); 54 (CS923)
Bereit	25 (CS921, CS927); 26 (CS923)

Änderung der Werte vorbehalten. Unter www.lexmark.com erhalten Sie die aktuellen Werte.

Hinweis zur statischen Empfindlichkeit



Mit diesem Symbol sind Teile gekennzeichnet, die gegen statische Aufladungen empfindlich sind. Berühren Sie die Bereiche um diese Symbole erst, nachdem Sie einen Metallgegenstand in einem entfernten Bereich zu dem Symbol berührt haben.

Temperaturinformationen

Umgebungstemperatur	10 bis 30 °C (50 bis 86°F)
Versandtemperatur	-10 bis 40 °C (14 bis 104°F)
Lagerungstemperatur und relative Luftfeuchtigkeit	-10 bis 40 °C (14 bis 104°F) 15 bis 85 % relative Luftfeuchtigkeit

Laser-Hinweis

Der Drucker wurde in den USA zertifiziert und entspricht den Anforderungen der Vorschriften DHHS 21 CFR Kapitel I für Laserprodukte der Klasse I (1), andernorts ist er als Laserprodukt der Klasse I zertifiziert, das den Anforderungen von DIN EN 60825-1:2014 entspricht.

Laserprodukte der Klasse I werden nicht als gefährlich betrachtet. Der Drucker enthält im Inneren einen Laser der Klasse IIIb (3b) AlGaAs mit 25 Milliwatt, der im Wellenlängenbereich von 770–800 oder 775–800 Nanometern arbeitet. Dieser befindet sich in einer Druckkopfeinheit, die nicht gewartet werden kann. Das

Lasersystem und der Drucker sind so konstruiert, dass unter normalen Betriebsbedingungen, bei der Wartung durch den Benutzer oder bei den vorgeschriebenen Wartungsbedingungen Menschen keiner Laserstrahlung ausgesetzt sind, die die Werte für Klasse I überschreitet.

Das Gerät ist nicht für die Benutzung im unmittelbaren Gesichtsfeld am Bildschirmarbeitsplatz vorgesehen. Um störende Reflexionen am Bildschirmarbeitsplatz zu vermeiden, darf dieses Produkt nicht im unmittelbaren Gesichtsfeld platziert werden.

Laser-Hinweisaufkleber

Der folgende Laser-Hinweisaufkleber ist am Drucker angebracht:

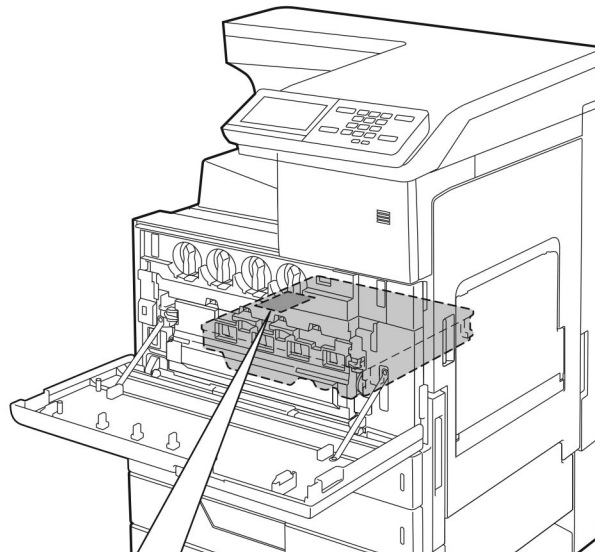

⚠ **WARNING** - CLASS 3B INVISIBLE LASER RADIATION WHEN OPEN
 AVOID EXPOSURE TO THE BEAM
 ⚠ **AVERTISSEMENT** - RAYONNEMENT LASER INVISIBLE DE CLASSE 3B - EN CAS D'OUVERTURE
 EXPOSITION AU FAISCEAU DANGEREUSE
 ⚠ **WARNUNG** - KLASSE 3B UNSICHTBARE LASERSTRAHLUNG, WENN ABDECKUNG
 GEÖFFNET NICHT IN DEM STRAHL AUSSETZEN
 ⚠ 警告
 ⚠ 警告
 ⚠ 警告
 ⚠ 경고

- 打开时有3B类不可见激光辐射 避免光束照射
 - 打开时有看不见的雷射光束等级是3B·应避开雷射光束照射到
 - ここを開くとクラス3B不可視レーザー光が出ます。ビームを直接見たり、触れたりしないでください。
 - 이 곳을 열면 눈에 보이지 않는 등급3B 레이저광선이 나옵니다.
 광선에의 노출을 피해 주십시오.

 A7PU-3070

Index

Ziffern

- 200K MPF-Wartungskit
 - bestellen 51
- 2500-Blatt-Fach
 - laden 28
- 3000-Blatt-Fach
 - laden 30
- 300K Filter-Wartungskit
 - bestellen 51
- 300K-Wartungskit
 - bestellen 51
- 600K Entwickler-Wartungskit
- Farbe
 - bestellen 51
- 900.xy-Fehler 101

A

- Abbrechen eines Druckauftrags
 - mithilfe des Computers 38
 - über das Druckerbedienfeld 38
- Aktivieren des Vergrößerungsmodus 22
- Angehaltene Aufträge 37
 - unter Macintosh drucken 37
 - unter Windows drucken 37
- Anpassen der standardmäßigen Kopfhörerlautstärke 23
- Anpassen der standardmäßigen Lautstärke des Lautsprechers 23
- Anschließen des Druckers mit einem drahtlosen Netzwerk 43
- Anschließen von Kabeln 13
- Anzeigeelligkeit des Druckers anpassen 77
- Anzeigenanpassung
 - Verwendung des 19
- auf dem Bildschirm mit Gesten navigieren 23
- auf dem Bildschirm navigieren mit Gesten 23
- Aufheben der Verbindungen von Fächern 33
- Austauschen der Einzugs-, Zufuhr-, Transport- und Trennrollen 61

- Austauschen der Heftklammerkassette im Broschüren-Finisher 74
- Austauschen der Heftklammerkassette im Heftklammer-/Locher-Finisher 72
- Austauschen der Heftklammerkassette im Heftklammer-Finisher 71
- Austauschen der Übertragungsrolle 69
- Austauschen des Resttonerbehälters 60
- Austauschen einer Fotoleitereinheit 56
- Austauschen einer Tonerkassette 53
- Austauschen von Teilen
 - Einzugsrolle 61
 - Transportrolle 61
 - Trennaufgabe 61
 - Übertragungsband 66
 - Übertragungsrolle 69
- Austauschen von Verbrauchsmaterial
 - Heftklammerkassette 71, 72, 74
 - Resttonerbehälter 60
- Auswahl eines Druckerstandorts 10

B

- Bedienfeld
 - Verwendung des 14
- Beschädigter Flash-Speicher gefunden 102
- Bestätigen von Druckaufträgen 37
 - unter Macintosh drucken 37
 - unter Windows drucken 37
- bestellen
 - Fotoleitereinheit 51
- Bestellen von Verbrauchsmaterialien
 - Heftklammerkassetten 51
 - Resttonerbehälter 51
 - Tonerkassetten 50
- Briefumschläge
 - laden 32

D

- Deaktivieren des Wi-Fi-Netzwerks 45
- Display anpassen 19
- Dokumente, drucken
 - über einen Computer 35
- Drahtlose Netzwerkverbindung 43
- Drahtloses Netzwerk
 - Verbinden des Druckers mit Wi-Fi Protected Setup 43
- Druckauftrag
 - Abbrechen über das Druckerbedienfeld 38
 - Druckaufträge über den Computer abbrechen 38
- Druckaufträge des Typs "Reservierter Druck"
 - unter Macintosh drucken 37
 - unter Windows drucken 37
- Drucken
 - Liste mit Schriftartbeispielen 38
 - Menüeinstellungen 18
 - über einen Computer 35
 - Verzeichnisliste 38
 - von einem Flash-Laufwerk 35
- Drucken, Fehlerbehebung
 - Auftrag wird auf falschem Papier gedruckt 133
 - Auftrag wird aus falschem Fach gedruckt 133
 - Druckaufträge werden nicht gedruckt 110
 - Fachverbindung funktioniert nicht 106
 - fehlerhafte Ränder 119
 - Flash-Laufwerk kann nicht gelesen werden 100
 - gestaute Seiten werden nicht neu gedruckt 107
 - häufige Papierstaus 107
 - langsames Drucken 109
 - Papier wellt sich 105
 - Umschläge kleben beim Drucken aneinander 104
- Vertrauliche und andere angehaltene Dokumente werden nicht gedruckt 108

- Drucken einer Liste mit Schriftartbeispielen 38
- Drucken einer Menüeinstellungsseite 18
- Drucken einer Verzeichnisliste 38
- Drucken von einem Flash-Laufwerk 35
- Drucken von vertraulichen und anderen angehaltenen Druckaufträgen
 - unter Windows 37
 - von einem Macintosh-Computer 37
- Drucker
 - Mindestabstand 10
 - Standort auswählen 10
 - Transport 76
 - umsetzen 10
- Druckerdisplay
 - Helligkeit anpassen 77
- Druckereinstellungen
 - Werksvorgaben wiederherstellen 41
- Druckerfestplatte
 - entsorgen 41
 - verschlüsseln 41
- Druckerfestplattenspeicher löschen 40
- Druckerfestplattenspeicher löschen 40
- Druckerfestplatte verschlüsseln 41
- Druckerinformationen suchen 9
- Druckerkonfigurationen 11
- Druckermeldungen
 - Beschädigter Flash-Speicher gefunden 102
 - Nicht genügend freier Flash-Speicher für Ressourcen 102
 - Nicht von Lexmark stammendes Verbrauchsmaterial 103
 - Unformatierter Flash-Speicher gefunden 102
 - Verbindung von Fach überprüfen 106
- Druckermenüs 17
- Druckeroptionen, Problemlösung
 - Interne Option wird nicht erkannt 101
- Drucker reagiert nicht 132
- Druckersoftware, installieren 173
- Druckertreiber
 - Hardware-Optionen, hinzufügen 173
- Druckkopflinse reinigen 47
- Druckqualität, Fehlerbehebung
 - abgeschnittene Texte oder Bilder 126
 - Fleckige Drucke und Punkte 122
 - Geisterbilder auf dem Ausdruck 114
 - gezackte oder ungleichmäßige Zeichen 120
 - grauer oder farbiger Hintergrund 115
 - heller Druck 121
 - horizontale dunkle Linien 116
 - horizontale weiße Linien 118
 - leere Seiten 111
 - schiefer Ausdruck 124
 - sich wiederholende Druckfehler 124
 - Toner lässt sich leicht abwischen 128
 - ungleichmäßiger Deckungsgrad 128
 - vertikale dunkle Linien oder Streifen auf dem Ausdruck 129
 - verzerrter Ausdruck 124
 - vollflächige Farb- oder schwarze Bilder 125
 - weiße Linien 131
 - weiße Seiten 111
 - zu dunkler Druck 112
- E**
 - Einblenden von Symbolen auf dem Startbildschirm 19
 - Einlegen von Briefumschlägen
 - Universalzuführung 32
 - Einlegen von Druckmedien
 - Universalzuführung 32
 - einlegen von Druckmedien in das 2500-Blatt-Fach 28
 - einlegen von Druckmedien in das 3000-Blatt-Fach 30
- Einlegen von Spezialdruckmedien
 - Universalzuführung 32
- Einrichten des seriellen Drucks 45
- Einsetzen des 2 x 500- oder 2500-Blatt-Fachs 145
- Einsetzen des 3000-Blatt-Fachs 150
- Einsetzen des Hefter-/Locher- oder Broschüren-Finishers 167
- Einsetzen des Hefter-Finishers 161
- Einsparen von Verbrauchsmaterial 77
- Embedded Web Server kann nicht geöffnet werden 99
- Emissionshinweise 177
- energiesparende Einstellung
 - Eco-Modus 76
- energiesparende Einstellungen
 - Energiesparmodus 76
 - Ruhemodus 76
- Energiesparmodus festlegen 76
- Entsorgen einer Druckerfestplatte 41
- Entwickler-Wartungskit Schwarz bestellen 51
- Erkennen von Papierstaubereichen 80
- Erläuterungen zum Status der Netztaste und der Kontrollleuchte 15
- Erstellen von Lesezeichen 20
- Erstellen von Ordnern
 - für Lesezeichen 20
- Ethernet-Anschluss 13
- Exportieren einer Konfigurationsdatei
 - Verwendung des Embedded Web Server 174
- F**
 - Fächer
 - laden 25
 - Farbanpassung
 - manuell 134
 - Farbanpassung Inhalt 134
 - Farbqualität, Fehlerbehebung
 - Ausdruck erscheint verfärbt 136
 - Fehlerbehebung
 - 900.xy-Fehler 101

- Drucker reagiert nicht 132
- Embedded Web Server kann nicht geöffnet werden 99
- Häufig gestellte Fragen (FAQ) zum Farbdruck 135
- Fehlerbehebung, Druckqualität
 - abgeschnittene Texte oder Bilder 126
 - Fleckige Drucke und Punkte 122
 - Geisterbilder auf dem Ausdruck 114
 - gezackte oder ungleichmäßige Zeichen 120
 - grauer oder farbiger Hintergrund 115
 - heller Druck 121
 - horizontale dunkle Linien 116
 - horizontale weiße Linien 118
 - leere Seiten 111
 - schiefer Ausdruck 124
 - sich wiederholende Druckfehler 124
 - Toner lässt sich leicht abwischen 128
 - ungleichmäßiger Deckungsgrad 128
 - vertikale dunkle Linien oder Streifen auf dem Ausdruck 129
 - verzerrter Ausdruck 124
 - vollflächige Farb- oder schwarze Bilder 125
 - weiße Linien auf einer Seite 131
 - weiße Seiten 111
 - zu dunkler Druck 112
- Fehlerbehebung, Farbqualität
 - Ausdruck erscheint verfärbt 136
- Fehlerbehebung beim Drucken
 - Auftrag wird auf falschem Papier gedruckt 133
 - Auftrag wird aus falschem Fach gedruckt 133
 - Druckaufträge werden nicht gedruckt 110
 - Fachverbindung funktioniert nicht 106
 - fehlerhafte Ränder 119
 - gestaute Seiten werden nicht neu gedruckt 107
 - häufige Papierstaus 107
 - langames Drucken 109
 - Papier wellt sich 105
 - sortiertes Drucken funktioniert nicht 104
 - Umschläge kleben beim Drucken aneinander 104
 - Vertrauliche und andere angehaltene Dokumente werden nicht gedruckt 108
- Festlegen des Papierformats "Universal" 25
- Finden zusätzlicher Informationen über den Drucker 9
- Firmware
 - aktualisieren 174
- Firmware aktualisieren
 - Flash-Datei 174
- Firmware-Karte 138
- Fixierer-Wartungskit, 110 V
 - bestellen 51
- Fixierer-Wartungskit, 120 V
 - bestellen 51
- Flash-Laufwerk
 - drucken unter 35
- Flash-Laufwerk kann nicht gelesen werden
 - Fehlerbehebung beim Drucken 100
- Flüchtiger Speicher 41
 - Hinweis 41
 - löschen 40
- Folien
 - laden 32
- Fotoleitereinheit
 - bestellen 51
 - Ersetzen 56
- G**
 - Geräuschemissionspegel 177
 - gesprochene Passwörter aktivieren 23
 - gesprochene Passwörter aktivieren 23
 - Grundlegende Druckerkonfiguration 11
- H**
 - Hardware-Optionen installieren 145, 150, 161, 167
 - Hardware-Optionen, hinzufügen Druckertreiber 173
 - Häufig gestellte Fragen (FAQ) zum Farbdruck 135
 - HCF Rollen-Wartungskit bestellen 51
 - Hefter-Finisher installieren 161
 - Heftklammer-/Locher- oder Broschüren-Finisher installieren 167
 - Heftklammerkassette Ersetzen 71, 72, 74
 - Heftklammerkassetten bestellen 51
 - Heftklammerstau, beseitigen
 - Broschüren-Finisher 97
 - Hefter-/Locher-Finisher 95
 - Hefter-Finisher 93
 - Heftklammerstau im Broschüren-Finisher 97
 - Heftklammerstau im Hefter-Finisher 93
 - Heftklammerstau im Heftklammer-/Locher-Finisher 95
 - Helligkeit anpassen
 - Druckerdisplay 77
 - Herstellen einer Verbindung mit WLAN
 - PIN-Methode verwenden 43
 - Tastendruckmethode verwenden 43
 - Hinweis zu flüchtigem Speicher 41
 - Hinzufügen interner Optionen
 - Druckertreiber 173
 - Hinzufügen von Hardware-Optionen
 - Druckertreiber 173
 - horizontale dunkle Linien 116
- I**
 - Identifizieren von Papierstaubereichen 80
 - installieren
 - 3000-Blatt-Fach 150
 - Speicherkarte 138
 - Installieren der Druckersoftware 173
 - Installieren eines optionalen Fachs 145
 - Installieren von Optionskarten 142

Interne Optionen
 Firmware-Karte 138
 installieren 142
 Speicherkarte 138
 Interne Optionen, Hinzufügen
 Druckertreiber 173

K

Kabel
 Ethernet 13
 USB 13
 Karten
 laden 32
 Konfigurationsdatei importieren
 Verwendung des Embedded
 Web Server 174
 Konfigurieren von
 Anschlusseinstellungen 44
 Kontakt mit dem Kundendienst
 aufnehmen 137
 Kontrollleuchte
 Druckerstatus 15
 Kopfhörer
 Standard-Lautstärke 23
 Kundendienst
 Kontakt aufnehmen 137

L

laden
 Fächer 25
 Folien 32
 Karten 32
 Laden der Fächer 25
 Lautsprecher
 Standard-Lautstärke 23
 Leeren des Locherbehälters 48
 leere Seiten 111
 Lesezeichen
 Erstellen 20
 Erstellen von Ordnern für 20
 Liste mit Schriftartbeispielen
 Drucken 38
 Locherbehälter
 Leeren 48

M

manuelle Farbanpassung
 anwenden 134
 Material
 einsparen 77

Materialbenachrichtigungen 52
 Konfigurieren 52
 Menüeinstellungen
 Drucken 18
 Menüzuordnung 17
 mithilfe der
 Anzeigenanpassung 19

N

Netzkabelbuchse 13
 Netztaste leuchtet
 Druckerstatus 15
 Netzwerk-Konfigurationsseite
 drucken 101
 Nicht flüchtiger Speicher 41
 löschen 40
 Nicht genügend freier Flash-
 Speicher für Ressourcen 102
 Nicht von Lexmark stammendes
 Verbrauchsmaterial 103

O

Optionskarte
 installieren 142

Ö

Ökologische Einstellungen
 Eco-Modus 76
 Energiesparmodus 76
 Ruhemodus 76

P

Papier
 Universal
 (Formateinstellung) 25
 Papierformat
 Festlegen 25
 Papierformat festlegen 25
 Papiersorte
 Festlegen 25
 Papiersorte festlegen 25
 Papierstau, beheben
 2 x 500-Blatt-Fach 81
 3000-Blatt-Fach 86
 Broschüren-Finisher 87
 Duplexeinheit 81
 Fixierstation 81
 Hefter-Finisher 91
 Optionales Fach 85
 Universalzuführung 81

Papierstau, beseitigen
 2 x 500-Blatt-Fach 81
 3000-Blatt-Fach 86
 Broschüren-Finisher 87, 97
 Duplexeinheit 81
 Fixierstation 81
 Hefter-/Locher-Finisher 95
 Hefter-Finisher 91, 93
 Optionales Fach 85
 Universalzuführung 81
 Papierstau im 3000-Blatt-
 Fach 86
 Papierstau im Broschüren-
 Finisher 87
 Papierstau im Heftklammer-
 Finisher 91
 Papierstau in der
 Universalzuführung 81
 Papierstau in Klappe C 81
 Papierstau in Klappe D 85
 Papierstaus
 Standort 80
 vermeiden 79
 persönliche
 Identifikationsnummer-
 Methode 43
 Persönliche
 Identifikationsnummern
 aktivieren 23
 persönliche
 Identifikationsnummern
 aktivieren 23
 Porteeinstellungen
 Konfigurieren 44
 Porteeinstellungen ändern
 Internal Solutions Port 44
 Problemlösung,
 Druckeroptionen
 Interne Option wird nicht
 erkannt 101

R

Rechtliche Hinweise 176, 177
 Recycling
 Lexmark Produkte 77
 Tonerkassetten 78
 Verpackung von Lexmark 77
 reinigen
 äußeres Druckergehäuse 46
 Druckerinnenraum 46
 Reinigen der Druckkopflinse 47
 Reinigen des Druckers 46

Resttonerbehälter
bestellen 51
Ersetzen 60
Ruhemodus
Festlegen 76
Ruhemodus festlegen 76

S

serieller Druck
Einrichten 45
Sicherheit 6, 7, 8
Sicherheitssteckplatz
Suche 40
Sicherheitssteckplatz
ermitteln 40
sich wiederholende
Druckfehler 124
sortiertes Drucken funktioniert
nicht 104
Spareinstellungen
Konfigurieren 19
Sparmodus (Einstellung) 76
Speicher
im Drucker installierte
Speichertypen 41
Speicherkarte 138
installieren 138
Speicherkarte einsetzen 138
Speichern von
Druckaufträgen 37
Sprachsteuerung
aktivieren 22
Sprechgeschwindigkeit 22
Sprachsteuerung aktivieren 22
Sprechgeschwindigkeit
anpassen
Sprachsteuerung 22
Sprechgeschwindigkeit für
Sprachsteuerung
anpassen 22
Standardmäßige Lautstärke der
Kopfhörer
anpassen 23
Standardmäßige Lautstärke des
Lautsprechers
anpassen 23
Startbildschirm
anpassen 19
Einblenden von Symbolen 19
Startbildschirm, Tasten
Verwendung des 15
Startbildschirm verwenden 15

Symbole auf dem Startbildschirm
anzeigen 19

T

Tastatur am Display
verwenden 24
Tastatur auf dem Display
Verwendung des 24
Tastendruckmethode 43
Teilebestellung
200K MPF-Wartungskit 51
300K Filter-Wartungskit 51
300K-Wartungskit 51
600K Entwickler-Wartungskit
Farbe 51
Entwickler-Wartungskit
Schwarz 51
Fixierer-Wartungskit, 100 V 51
Fixierer-Wartungskit, 120 V 51
Fixierer-Wartungskit, 230 V 51
HCF Rollen-Wartungskit 51
Wartungskit der Fixierstation 51
Teilestatus
Prüfen 50
Tonerauftrag
anpassen 134
Tonerauftrag anpassen 134
Tonerkassette
Ersetzen 53
Tonerkassetten
bestellen 50
Recycling 78
Transportieren des Druckers 76

U

Umsetzen des Druckers 10, 75
Umweltbewusste Einstellungen
Eco-Modus 76
Energiesparmodus 76
Ruhemodus 76
Unformatierter Flash-Speicher
gefunden 102
ungleichmäßiger
Deckungsgrad 128
Universal (Papierformat)
Festlegen 25
Universalzuführung
laden 32
unterstützte Dateitypen 36
Unterstützte Flash-Laufwerke 36

USB-Anschluss
aktivieren 100
USB-Anschluss aktivieren 100
USB-Anschlüsse 13

Ü

über das Bedienfeld 14
Überprüfen der
Druckerverbindung 101
Überprüfen des Status der
Druckerverbrauchsmaterialien
und -teile 50
Übertragungsband
Ersetzen 66
Übertragungsrolle
Ersetzen 69

V

Verbinden von Fächern 33
Verbindung von Fach
überprüfen 106
Verbrauchsmaterialien bestellen
Fotoleitereinheit 51
Heftklammerkassetten 51
Resttonerbehälter 51
Verbrauchsmaterialstatus
Prüfen 50
Verbrauchsmaterialzähler
zurücksetzen 103
Verfügbare interne Optionen 138
Vergrößerungsmodus
aktivieren 22
Vermeiden von Papierstaus 79
Verschlüsseln der
Druckerfestplatte 41
vertikale dunkle Linien oder
Streifen auf dem Ausdruck 129
vertikale weiße Linien werden
angezeigt 131
Vertrauliche Druckaufträge 37
unter Macintosh drucken 37
unter Windows drucken 37
Verwendung des
Originalteile von Lexmark 50
Originalverbrauchsmaterialien
von Lexmark 50
Verzeichnisliste
Drucken 38
vollständig konfigurierter
Drucker 11

W

- Wartungskit der Fixierstation
 - bestellen 51
- weiße Linien werden angezeigt 131
- weiße Seiten 111
- Wiederherstellen von Werksvorgaben 41
- Wiederholen von Druckaufträgen 37
 - unter Macintosh drucken 37
 - unter Windows drucken 37
- Wi-Fi-Netzwerk
 - Wird deaktiviert 45
- Wi-Fi Protected Setup
 - Drahtloses Netzwerk 43

Z

- zurücksetzen
 - Verbrauchsmaterialzähler 103
- Zurücksetzen der Verbrauchsmaterialzähler 103